

Dell™ Color Cloud Multifunction Printer | H625cdw  
Dell™ Color Cloud Multifunction Printer | H825cdw  
Dell™ Color Smart Multifunction Printer | S2825cdn  
Brugervejledning

Regulatorisk  
model:

H625cdw  
H825cdw  
S2825cdn



# Bemærkninger, forsigtighedsregler og advarsler

---



## BEMÆRK:

- **BEMÆRK** angiver vigtige oplysninger, som hjælper dig med at gøre bedre brug af printeren.



## FORSIGTIG:

- **FORSIGTIGHEDSREGEL** angiver enten potentiel skade på hardwaren eller tab af data, hvis anvisningerne ikke følges.



## ADVARSEL:

- **ADVARSEL** angiver potentiel materialeskade, personskade eller død.

Informationen i dette dokument kan ændres uden varsel.

© 2015 Dell Inc. Alle rettigheder forbeholdes.

Alle former for gengivelse af disse materialer uden skriftlig tilladelse fra Dell Inc. er strengt forbudt.

Varemærker, der bruges i denne tekst:

*Dell* og *DELL*-logoet er varemærker tilhørende Dell Inc.

*Microsoft*, *Windows*, *Windows Server* og *Windows Vista* er enten varemærker eller registrerede varemærker tilhørende Microsoft Corporation i USA og/eller andre lande.

*Apple*, *Bonjour*, *iPhone*, *Macintosh*, *Mac OS*, *AirPrint* og *AirPrint*-logoet er varemærker tilhørende Apple Inc.

*Adobe*, *PostScript* og *Photoshop* er enten registrerede varemærker eller varemærker tilhørende Adobe Systems Incorporated i USA og/eller andre lande.

*RSA* og *BSAFE* er enten registrerede varemærker eller varemærker tilhørende EMC Corporation i USA og/eller andre lande.

Skærbilleder fra Microsoft-produkter er gengivet med tilladelse fra Microsoft Corporation.

Andre varemærker og firmanavne kan være anvendt i dette dokument til at referere til enten de firmaer, som har mærkerne, eller til deres produkter. Dell Inc. fraskriver sig enhver ejendomsinteresse i andre varemærker og firmanavne end dets egne.

## Om licens

*XML Paper Specification (XPS)*: Dette produkt kan omfatte immaterielle rettigheder, der ejes af Microsoft Corporation. De vilkår og betingelser, i henhold til hvilke Microsoft giver licens til sådan immateriel ejendom, kan findes på <http://go.microsoft.com/fwlink/?LinkId=52369>; *DES*: Dette produkt omfatter software, der er udviklet af Eric Young (eay@mincom.oz.au); *AES*: Copyright (c) 2003, Dr. Brian Gladman, Worcester, Storbritannien. Alle rettigheder forbeholdes. Dette produkt anvender publiceret AES-software, der er stillet til rådighed af Dr. Brian Gladman i henhold til BSD-licensvilkårene; *TIFF (libtiff)*: Copyright (c) 1988-1997 Sam Leffler og Copyright (c) 1991-1997 Silicon Graphics, Inc.; *ICC Profile (Little cms)*: Copyright (c) 1998-2004 Marti Maria.

## Hvad angår RSA BSAFE

Denne printer omfatter RSA® BSAFE® kryptografisk software fra EMC Corporation.



## ICC Profile Header

Copyright (c) 1994-1996 SunSoft, Inc.

## Rights Reserved

Permission is hereby granted, free of charge, to any person obtaining a copy of this software and associated documentation files (the "Software"), to deal in the Software without restriction, including without limitation the rights to use, copy, modify, merge, publish distribute, sublicense, and/or sell copies of the Software, and to permit persons to whom the Software is furnished to do so, subject to the following conditions:

The above copyright notice and this permission notice shall be included in all copies or substantial portions of the Software.

THE SOFTWARE IS PROVIDED "AS IS", WITHOUT WARRANTY OF ANY KIND, EXPRESS OR IMPLIED, INCLUDING BUT NOT LIMITED TO THE WARRANTIES OF MERCHANTABILITY, FITNESS FOR A PARTICULAR PURPOSE AND NON-INFRINGEMENT. IN NO EVENT SHALL SUNSOFT, INC. OR ITS PARENT COMPANY BE LIABLE FOR ANY CLAIM, DAMAGES OR OTHER LIABILITY, WHETHER IN AN ACTION OF CONTRACT, TORT OR OTHERWISE, ARISING FROM, OUT OF OR IN CONNECTION WITH THE SOFTWARE OR THE USE OR OTHER DEALINGS IN THE SOFTWARE.

Except as contained in this notice, the name of SunSoft, Inc. shall not be used in advertising or otherwise to promote the sale, use or other dealings in this Software without written authorization from SunSoft Inc.

## JPEG Library

Independent JPEG Group's free JPEG software

-----  
This package contains C software to implement JPEG image encoding, decoding, and transcoding. JPEG is a standardized compression method for full-color and gray-scale images. The distributed programs provide conversion between JPEG "JFIF" format and image files in PBMPLUS PPM/PGM, GIF, BMP, and Targa file formats. The core compression and decompression library can easily be reused in other programs, such as image viewers. The package is highly portable C code; we have tested it on many machines ranging from PCs to Crays.

We are releasing this software for both noncommercial and commercial use. Companies are welcome to use it as the basis for JPEG-related products. We do not ask a royalty, although we do ask for an acknowledgement in product literature (see the README file in the distribution for details). We hope to make this software industrial-quality --- although, as with anything that's free, we offer no warranty and accept no liability.

For more information, contact [jpeg-info@jpegclub.org](mailto:jpeg-info@jpegclub.org).

## Contents of this directory

-----  
jpegsrc.vN.tar.gz contains source code, documentation, and test files for release N in Unix format.

jpegsrcN.zip contains source code, documentation, and test files for release N in Windows format.

jpegaltui.vN.tar.gz contains source code for an alternate user interface for cjpeg/djpeg in Unix format.

jpegaltuiN.zip contains source code for an alternate user interface for cjpeg/djpeg in Windows format.

wallace.ps.gz is a PostScript file of Greg Wallace's introductory article about JPEG. This is an update of the article that appeared in the April 1991 Communications of the ACM.

jpeg.documents.gz tells where to obtain the JPEG standard and documents about JPEG-related file formats.

jfif.ps.gz is a PostScript file of the JFIF (JPEG File Interchange Format) format specification.  
jfif.txt.gz is a plain text transcription of the JFIF specification; it's missing a figure, so use the PostScript version if you can.

TIFFTechNote2.txt.gz is a draft of the proposed revisions to TIFF 6.0's JPEG support.

pm.errata.gz is the errata list for the first printing of the textbook "JPEG Still Image Data Compression Standard" by Pennebaker and Mitchell.

jdosaobj.zip contains pre-assembled object files for JMEMDOS.ASM. If you want to compile the IJG code for MS-DOS, but don't have an assembler, these files may be helpful.

## **Math Library**

Copyright (C) 1993 by Sun Microsystems, Inc. All rights reserved.

Developed at SunPro, a Sun Microsystems, Inc. business.

Permission to use, copy, modify, and distribute this software is freely granted, provided that this notice is preserved.

=====

copysignf.c: \* Copyright (C) 1993 by Sun Microsystems, Inc. All rights reserved.

math\_private.h: \* Copyright (C) 1993 by Sun Microsystems, Inc. All rights reserved.

powf.c: \* Copyright (C) 1993 by Sun Microsystems, Inc. All rights reserved.

scalbnf.c: \* Copyright (C) 1993 by Sun Microsystems, Inc. All rights reserved.

## **libtiff**

Copyright (C) 1988-1997 Sam Leffler

Copyright (C) 1991-1997 Silicon Graphics, Inc.

Permission to use, copy, modify, distribute, and sell this software and its documentation for any purpose is hereby granted without fee, provided that (i) the above copyright notices and this permission notice appear in all copies of the software and related documentation, and (ii) the names of Sam Leffler and Silicon Graphics may not be used in any advertising or publicity relating to the software without the specific, prior written permission of Sam Leffler and Silicon Graphics.

THE SOFTWARE IS PROVIDED "AS-IS" AND WITHOUT WARRANTY OF ANY KIND, EXPRESS, IMPLIED OR OTHERWISE, INCLUDING WITHOUT LIMITATION, ANY WARRANTY OF MERCHANTABILITY OR FITNESS FOR A PARTICULAR PURPOSE.

IN NO EVENT SHALL SAM LEFFLER OR SILICON GRAPHICS BE LIABLE FOR ANY SPECIAL, INCIDENTAL, INDIRECT OR CONSEQUENTIAL DAMAGES OF ANY KIND, OR ANY DAMAGES WHATSOEVER RESULTING FROM LOSS OF USE, DATA OR PROFITS, WHETHER OR NOT ADVISED OF THE POSSIBILITY OF DAMAGE, AND ON ANY THEORY OF LIABILITY, ARISING OUT OF OR IN CONNECTION WITH THE USE OR PERFORMANCE OF THIS SOFTWARE.

## **Zlib**

zlib.h -- interface of the 'zlib' general purpose compression library version 1.2.8, April 28th, 2013

Copyright (C) 1995-2013 Jean-loup Gailly and Mark Adler

This software is provided 'as-is', without any express or implied warranty. In no event will the authors be held liable for any damages arising from the use of this software.

Permission is granted to anyone to use this software for any purpose, including commercial applications, and to alter it and redistribute it freely, subject to the following restrictions:

1. The origin of this software must not be misrepresented; you must not claim that you wrote the original software. If you use this software in a product, an acknowledgment in the product documentation would be appreciated but is not required.
2. Altered source versions must be plainly marked as such, and must not be misrepresented as being the original software.
3. This notice may not be removed or altered from any source distribution.

Jean-loup Gailly  
jloup@gzip.org

Mark Adler  
madler@alumni.caltech.edu

---

## **UNITED STATES GOVERNMENT BEGRÆNSEDE RETTIGHEDER**

Denne software og dokumentation leveres med BEGRÆNSEDE RETTIGHEDER. Brug, duplikation eller offentliggørelse af regeringen er underkastet begrænsninger som nedfældet i punkt (c)(1)(ii) i Rights in Technical Data and Computer Software (Rettigheder i teknisk data og computersoftware) bestemmelsen i DFARS 252.227-7013 og er anvendelig i FRA-bestemmelserne: Dell Inc., One Dell Way, Round Rock, Texas, 78682, USA.

Oktober 2015 Rev. A00

# Indhold

<b>Bemærkninger, forsigtighedsregler og advarsler</b>	<b>2</b>
<b>1 Inden start</b>	<b>13</b>
<b>Om denne vejledning</b>	<b>14</b>
Konventioner	14
<b>Søgning efter oplysninger</b>	<b>15</b>
<b>Produktegenskaber</b>	<b>16</b>
<b>Oversigt over printer</b>	<b>19</b>
Set forfra og bagfra	19
Dupleks automatisk dokumentilægger (DADF)	21
Betjeningspanel	21
Ekstraudstyr	23
<b>Grafiske symboler på printeren of deres betydning</b>	<b>24</b>
<b>2 Opsætning af printeren</b>	<b>25</b>
<b>Oversigt over Printeropsætning</b>	<b>26</b>
<b>Klargøring til konfiguration af printeren</b>	<b>27</b>
Pladskrav	27
Tyverisikring af printeren	27
<b>Tilslutning af printeren til en telefonlinje</b>	<b>28</b>
Tilslutning af printeren til vægstikket	28
Tilslutning af printeren til et modem	29
Tilslutning af en telefon eller telefonsvarer	29
<b>Sådan tændes/slukkes printeren</b>	<b>31</b>
Tænding af printeren	31
Sådan slukkes printeren	32
Indstilling af Første indstillinger på betjeningspanelet	32
<b>Tilslutning af printeren til en computer</b>	<b>38</b>
Oversigt	38
Tilslutning til et trådløst netværk	39
Tilslutning til et ledningsforbundet (Ethernet) netværk	44
Tilslutning til en computer med USB	45
Installation af softwaren til Windows <sup>®</sup> -computere	46
Installation af softwaren til Macintosh-computere	53

<b>Tilslutning af printeren til mobilenheder</b>	<b>56</b>
Wi-Fi Direct	56
Dell Document Hub	59
AirPrint	60
Google Cloud Print	60
Mopria Print Service	65
<b>Installation af printerdrivere på Linux-computere (CUPS)</b>	<b>66</b>
Betjening på Red Hat Enterprise Linux 6 Desktop	66
Betjening på SUSE Linux Enterprise Desktop 11	68
Betjening på Ubuntu 12.04 LTS	71
<b>Indstilling af IP-adressen</b>	<b>74</b>
Tildeling af en IP-adresse	74
Verificering af IP-indstillingerne	76
<b>3 Sådan bruges printeren</b>	<b>77</b>
<b>Brug af betjeningspanelet</b>	<b>78</b>
Om skærmen Startside	78
Grundlæggende betjening af berøringspanelet	79
Flytning, tilføjelse eller sletning af fliser	80
Brug af tastaturet der er vist på berøringspanelet	81
Ændring af sproget	82
Panellås	82
Indstilling af strømsparetimeren	83
Om funktion for samtidige jobs	83
<b>Forklaring af systemmenuerne</b>	<b>84</b>
Rapport/liste	84
Wi-Fi   WPS	86
Parret enhed	86
Admin.indstillinger	87
Standardindstillinger	116
Bakkestyring	118
Sprogindstillinger	119
Nulstilling af Standarder	119
<b>Forklaring af jobmenuerne</b>	<b>121</b>
Udskriv	121
Kopier	122
Kopier af ID	125
Flere op-kopiering	125
Scan til email	126
Mappen Scan til netværk	126

Scan til USB	127
Scan til pc	127
Fax	129
Udskriv PDF/TIFF	131
Udskriv JPEG	131
Dell Document Hub	132
SharePoint	136
Tilføj App	136
<b>Dell™ Printer Configuration Web Tool</b>	<b>137</b>
Klargøring til brug af Dell Printer Configuration Web Tool	137
Start af Dell Printer Configuration Web Tool	138
Sidevisningsformat	138
Ændring af indstillinger for menupunkter	140
<b>Retningslinjer for udskrivningsmedier</b>	<b>191</b>
Understøttede udskrivningsmedier	191
Understøttede papirvægte	194
Udskrivningsmedier, der ikke understøttes	194
Anbefalede udskrivningsmedier	194
Retningslinjer for opbevaring af udskrivningsmedier	196
<b>Ilægning af udskrivningsmedier</b>	<b>197</b>
Før ilægning	197
Ilægning af udskrivningsmedier i bakke1 og 550 arkilæggeren (ekstraudstyr)	197
Ilægning af udskrivningsmedier i multifunktionsfremføreren (MPF)	203
Ilægning af brevpapir, fortrykt og forhullet papir	206
Linkede bakker	207
<b>Ilægning af dokumenter</b>	<b>208</b>
Før ilægning af dokumenter i DADF	208
Ilægning af et dokument i DADF (Duplex Automatic Document Feeder)	209
Ilægning af et dokument på dokumentglasset	209
<b>4 Udskrivning, kopiering, scanning, faxning og Dell Document Hub</b>	<b>211</b>
<b>Udskrivning</b>	<b>212</b>
Sending af et job til udskrivning	212
Annullering af et udskrivningsjob	212
Dupleksudskrivning	213
Brug af Lagret udskrift	215
Udskrivning fra USB-lagerenhed	218
Printerindstillinger	219



<b>Kopiering</b>	<b>221</b>
Lav kopier fra dokumentglasset	221
Lav kopier fra DADF	221
Brug af Kopier af ID	222
Ændring af standardindstillinger for kopiering	222
<b>Scanning</b>	<b>224</b>
Oversigt over scanning	224
Scanning til en computer med en USB-forbindelse	225
Scanning til en computer med en netværksforbindelse	225
Scanning fra en computer ved hjælp af Web Services on Devices (WSD)	228
Scanning med brug af TWAIN-driver	228
Scanning ved brug af Windows® Image Acquisition (WIA)-driver	229
Scanning med Wi-Fi Direct	230
Scanning til en computer eller server via SMB/FTP	231
Scanning til en USB-lagerenhed	241
Sådan sender du scannede data via e-mail	242
Administration af scanneren	247
Ændring af standardindstillinger for scanning	249
<b>Faxfunktioner</b>	<b>250</b>
Standardindstillinger	250
Ændring af faxindstillingerne	251
Afsendelse af en fax	252
Afsendelse af en forsinket fax	254
Afsendelse af fax direkte fra en computer	255
Automatisk opkald	259
Telefonbog	262
Modtagelse af en fax	263
Rapporter i forbindelse med fax	266
Ændring af standardindstillinger for fax	266
<b>Dell Document Hub</b>	<b>267</b>
Registrering af bruger og login på Dell Document Hub	267
Søgning efter og udskrivning af filer	269
Gennemse og udskriv filer	270
Scanning	272
Scanning af dokumentet ved hjælp af tegngenkendelse (OCR)	273
Sådan sender du scannede data til dig selv via e-mail	274
Sådan sender du scannede data fra et visitkort til dig selv via e-mail	275
<b>Udskrivning og scanning direkte fra SharePoint®</b>	<b>276</b>
Registrering af SharePoint® Server	276
Login på SharePoint®-serveren	277

Gennemse og udskriv filer	277
Scanning	278
<b>5 Bliv bekendt med din printer</b>	<b>280</b>
<b>Forståelse af printerens software</b>	<b>281</b>
Oversigt	281
Brug af Status Monitor Widget for Macintosh	284
Brug af Status Monitor Console for Linux	288
Opdatering af software	294
<b>Brugergodkendelse</b>	<b>295</b>
Oprettelse og redigering af brugerkonti	295
Login på brugerkontoen	297
<b>Flere skriveborde - Tilpasning af fliser</b>	<b>299</b>
Tilføjelse af en ny flise	299
<b>Brug af Adressebog og Telefonbog</b>	<b>301</b>
Adressebogstyper	301
Tilføj og rediger optegnelser til adressebøgerne	301
Brug af printerens betjeningspanel	302
Brug af Adressebogseditor	302
Ved brug af Dell Printer Configuration Web Tool	303
Brug af serveradressebogen og servertelefonbogen	303
<b>Anvendelse af digitalte certifikater</b>	<b>308</b>
Styring af certifikater	308
Indstilling af egenskaber	312
<b>Forklaring af printermeddelelser</b>	<b>317</b>
Statuskoder	317
Fejlmeddelelser	325
<b>Specifikationer</b>	<b>328</b>
Kompatibilitet i forhold til operativsystemer	328
Strømforsyning	328
Mål	329
Vægt	329
Hukommelse	329
Page Description Language (PDL)/emulering, operativsystem og interface	329
Omgivelser	330
Kabler	330
Specifikationer for printeren	331
Specifikationer for kopimaskine	331
Specifikationer for scanner	332

Faxspecifikationer	333
Specifikationer for trådløs forbindelse	334
<b>6 Vedligeholdelse af printeren</b>	<b>335</b>
<b>Vedligeholdelse af printeren</b>	<b>336</b>
Kontrol af status for tilbehør	336
Besparelse af forbrugsdele	336
Bestilling af tilbehør	337
Opbevaring af udskrivningsmedier	337
Opbevaring af forbrugsdele	338
Udskiftning af tonerpatroner	338
Udskiftning af tromlepatron	340
Udskiftning af beholder til affaldstoner	346
Rengøring indvendigt i printeren	348
Rengøring af scanneren	353
Rengøring af DADF-fremføringsvalserne	355
Flytning af printeren	355
Udtagning af ekstraudstyr	357
<b>7 Fejlfinding</b>	<b>359</b>
<b>Fejlfinding</b>	<b>360</b>
Fjernelse af papirstop	360
Basale printerproblemer	372
Display-problemer	372
Udskrivningsproblemer	372
Problemer med udskrivningskvalitet	373
Papirstop/justeringsproblemer	388
Støj	392
Kopieringsproblemer	392
Faxproblemer	393
Scanningsproblemer	394
Digitalt certifikatproblemer	396
Problemer med det trådløse netværk	397
Problemer med den installerede 550 arkilægger (ekstraudstyr)	398
Problemer med Wi-Fi Direct	398
Problemer med scannerdriver/printerhjælpeprogram	399
Andre problemer	399
Kontakt til service	399
<b>Appendiks</b>	<b>400</b>
<b>Appendiks</b>	<b>401</b>
Dell™ politik for teknisk support	401

Politik mht. garanti og returnering	401
Kontakt Dell	401

## Inden start

Om denne vejledning	14
Søgning efter oplysninger	15
Produktegenskaber	16
Oversigt over printere	19
Grafiske symboler på printeren og deres betydning	24

# Om denne vejledning

---

Klik på bogmærkerne til venstre for at få oplysninger om egenskaberne, ekstraudstyr og anvendelsen af din Dell H625cdw, Dell H825cdw eller Dell S2825cdn. Oplysninger om anden dokumentation, som følger med din printer, findes under "Søgning efter oplysninger".

## BEMÆRK:

- I denne vejledning omtales Dell H625cdw, Dell H825cdw eller Dell S2825cdn som "printeren".
- I denne vejledning forklares betjeningen af computeren ved hjælp af Microsoft® Windows® 7, hvis ikke andet er angivet.
- De billeder og skærbilleder, der bruges i denne vejledning, er fra Dell H825cdw, medmindre andet nævnes.

## Konventioner

I det følgende beskrives betydningen af symbolerne og skrifttyperne, der anvendes i denne vejledning:

Menupunkt	Beskrivelse
Tekst med fed	<ul style="list-style-type: none"><li>• Navne på hardwareknapper på betjeningspanelet.</li><li>• Mener, kommandoer, vinduer og dialogbokse, der vises på computerskærmen.</li></ul>
Tekst med skrifttypen Courier New	<ul style="list-style-type: none"><li>• Mener og meddelelser vist på berøringspanelet.</li><li>• Skærmmavn på berøringspanelet.</li><li>• Karakterer, der er indtastet fra computeren.</li><li>• Mappedier.</li></ul>
< >	<ul style="list-style-type: none"><li>• Taster på computerens tastatur.</li></ul>
→	<ul style="list-style-type: none"><li>• Angiver et procesforløb.</li></ul>
" "	<ul style="list-style-type: none"><li>• Krydshenvisning i denne vejledning.</li><li>• Karakterer indtastet fra betjeningspanelet.</li><li>• Meddelelser vist på computerskærmen.</li></ul>

# Søgning efter oplysninger

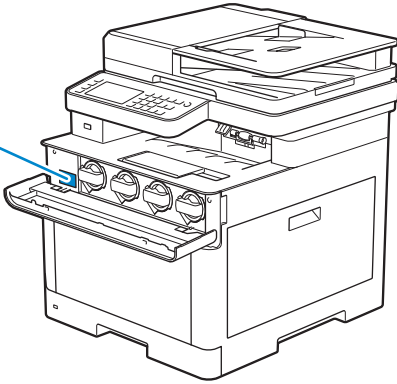
Hvad søger du efter?	Find det her
Drivere og vejledninger til min printer	<p>Disken <i>Software and Documentation</i>:</p> <p>Disken <i>Software and Documentation</i> indeholder vejledninger, drivere og software til printeren. Du kan bruge disken <i>Software and Documentation</i> til at installere drivere og software og slå op i vejledninger.</p> <p>Der kan ligge Readme-filer på disken <i>Software and Documentation</i> for at give dig de seneste opdateringer om tekniske ændringer af din printer eller avanceret teknisk referencemateriale for erfarne brugere eller teknikere.</p>
Hvordan min printer gøres klar til brug Sådan anvendes min printer	<p><i>Opsætningsvejledning</i></p>
Sikkerhedsinformation Garantioplysninger	<p><i>Vigtige oplysninger</i></p> <p><b>⚠ ADVARSEL:</b></p> <ul style="list-style-type: none"><li>• <b>Læs og følg alle sikkerhedsforskrifterne i din <i>Vigtige oplysninger</i>, inden du sætter printeren op og anvender den.</b></li></ul>
Express Service Code og Service Tag	<p>Express Service Code og Service Tag'et er placeret på indersiden af printerens frontdæksel.</p>
	<div data-bbox="660 1025 951 1205" data-label="Text"><p>Service Tag ABCD123 Express Service Code 01234567890</p></div> 
Sidste nye drivere til min printer Dokumentation til min printer	<p>Besøg <b><a href="http://www.dell.com/support">www.dell.com/support</a></b>.</p>
Svar på spørgsmål om teknisk service og support	<p>Besøg <b><a href="http://www.dell.com/support">www.dell.com/support</a></b>. Vælg din region, og udfyld de nødvendige oplysninger for at få adgang til hjælpeværktøjer og information.</p> <p><b><a href="http://www.dell.com/support">www.dell.com/support</a></b> yder adskillige online værktøjer, inklusive:</p> <ul style="list-style-type: none"><li>• Løsninger — Råd og tips om fejlfinding, artikler af teknikere og online-kurser</li><li>• Opgraderinger — Opgraderingsoplysninger om komponenter, som f.eks. printerdrivere.</li><li>• Kundeservice — Kontaktoplysninger, oplysninger om bestillingsstatus, garanti og reparationer</li><li>• Downloads — Drivere</li><li>• Vejledninger — Printerdokumentation og produktspecifikationer</li></ul>

# Produktegenskaber

Dette kapitel beskriver produktgenskaberne og angiver deres links.

## Appen Dell Document Hub

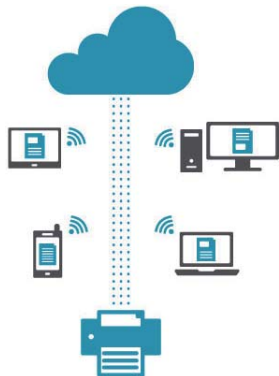

Få nem adgang til og del dokumenter, billeder og digitalt indhold med appen Dell Document Hub. Denne innovative cloud-samarbejds-løsning forbinder din printer og dine enheder med populære cloud-tjenester og er en fleksibel og sikker metode til at samarbejde fra stort set hvor som helst. Ved hjælp af din computer eller mobilenhed kan du søge i filer på tværs af flere cloud-tjenester samtidig og udskrive dokumenter, eller du kan scanne dokumenter direkte til clouden vha. appen. Du kan hente appene i Windows Store, Google Play™ store og App Store. Hvis du bruger en Android mobilenhed, kan du også gøre følgende:

- Tryk på din enhed på printeren for at hente appen (kun når appen ikke er installeret på din enhed)
- Tryk på din enhed på printeren for at starte appen, start udskrivningen eller for at starte scanningen.

Du kan finde flere oplysninger om brug af Dell Document Hub i de ofte stillede spørgsmål i [Dell.com/documenthub](http://Dell.com/documenthub).

## Dell Printer Hub (Dell H625cdw og Dell H825cdw)



Dell Printer Hub er et program, der overvåger og informerer dig om printerstatussen og gør det muligt at tilpasse printerindstillingerne. Programmet informerer dig også om firmware-/softwareopdateringerne. Du kan på praktisk vis få adgang til Dell Document Hub fra Dell Printer Hub. Dell Printer Hub medfølger på skiven *Software and Documentation* og installeres sammen med vejledninger, drivere og software til printeren. Yderligere oplysninger kan fås ved at åbne programmet og klikke på ? øverst til højre i hovedvinduet for at få vist de ofte stillede spørgsmål.

## Dell Printer Management Tool (Dell S2825cdn)

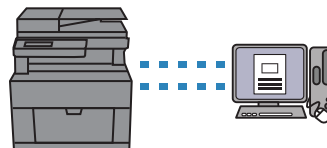

Dell Printer Management Tool er et program, der overvåger og informerer dig om printerstatussen og gør det muligt at tilpasse printerindstillingerne. Programmet informerer dig også om firmware-/softwareopdateringerne. Dell Printer Management Tool medfølger på skiven *Software and Documentation* og installeres sammen med vejledninger, drivere og software til printeren. Yderligere oplysninger kan fås ved at åbne programmet og klikke øverst til højre i hovedvinduet for at få vist de ofte stillede spørgsmål.



### Konvertering og lagring med Dell Document Hub (Dell H625cdw og Dell H825cdw)

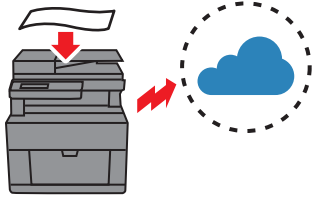

Du kan scanne papirdokumenter og gemme dem direkte i din foretrukne cloud-lagertjeneste med Dell Document Hub. Du kan også konvertere papirdokumenter til redigerbart digitalindhold, før du sender dem til cloud-lagret. Se "Scanning af dokumentet ved hjælp af tegngenkendelse (OCR)".

### Udskrivning med Dell Document Hub (Dell H625cdw og Dell H825cdw)

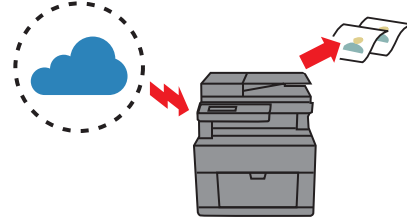

Du kan nemt finde og udskrive dokumenter, som er gemt i cloud-lagret med Dell Document Hub. Du kan også søge efter filer i flere cloud-lagertjenester samtidigt. Se "Søgning efter og udskrivning af filer".

### USB direkte udskr

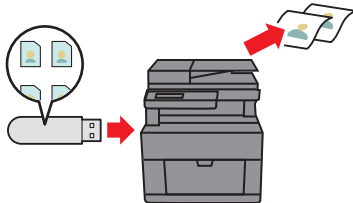

Du kan udskrive filer direkte fra en USB-lagerenhed, uden at du behøver starte computeren og et program med funktionen USB direkte udskr. Se "Udskrivning fra USB-lagerenhed".

### Kopier af ID

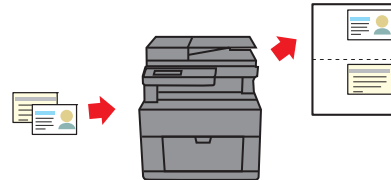

Du kan kopiere begge sider af et ID-kort på et enkelt ark papir i dets originale størrelse vha. Kopier af ID. Se "Brug af Kopier af ID".

### Scan til email

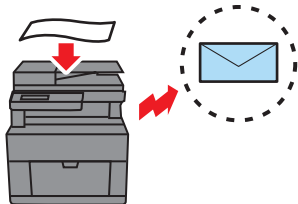

Du kan sende scannede data pr. e-mail som vedhæftet fil med funktionen Scan til email. Efter scanning skal du vælge destinations-e-mailadresser i printerens adressebog eller angive adressen på printerens berøringspanel. Se "Sådan sender du scannede data via e-mail".

### Mappen Scan til netværk

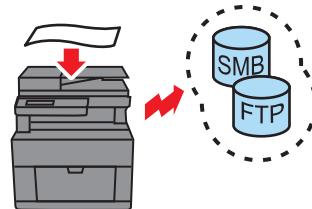

Du kan overføre scannede data til en PC eller en server via Server Message Block (SMB) eller FTP uden software. Selv om det er påkrævet at registrere FTP-målserveren eller PC'en forinden, hjælper det dig til at spare tid. Se "Scanning til en computer eller server via SMB/FTP".

### Scan til USB

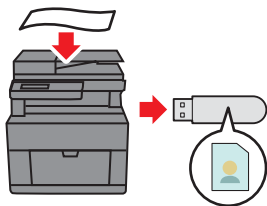

Du behøver ikke have en PC for at gemme scannede data på en USB-lagerenhed med funktionen *Scan til USB*. Angiv USB-lagerenheden, der er isat i printerens port, som datalagringssted, når du scanner data. Se "Scanning til en USB-lagerenhed".

### Scanning fra dupleks automatisk dokumentilægger (DADF)



Du kan scanne ubundne stykker papir vha. DADF. Se "Lav kopier fra DADF".

### Scanning fra dokumentglasset



Du kan scanne siderne i en bog eller en brochure fra dokumentglasset. Se "Lav kopier fra dokumentglasset".

### Styring af dokumenter med PaperPort (Dell S2825cdn)

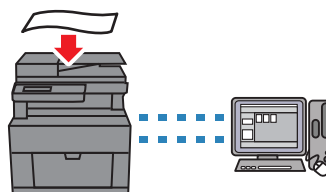

Du kan organisere, søge i og dele dine scannede dokument vha. den medfølgende PaperPort-software.

# Oversigt over printer

## Set forfra og bagfra

### Set forfra

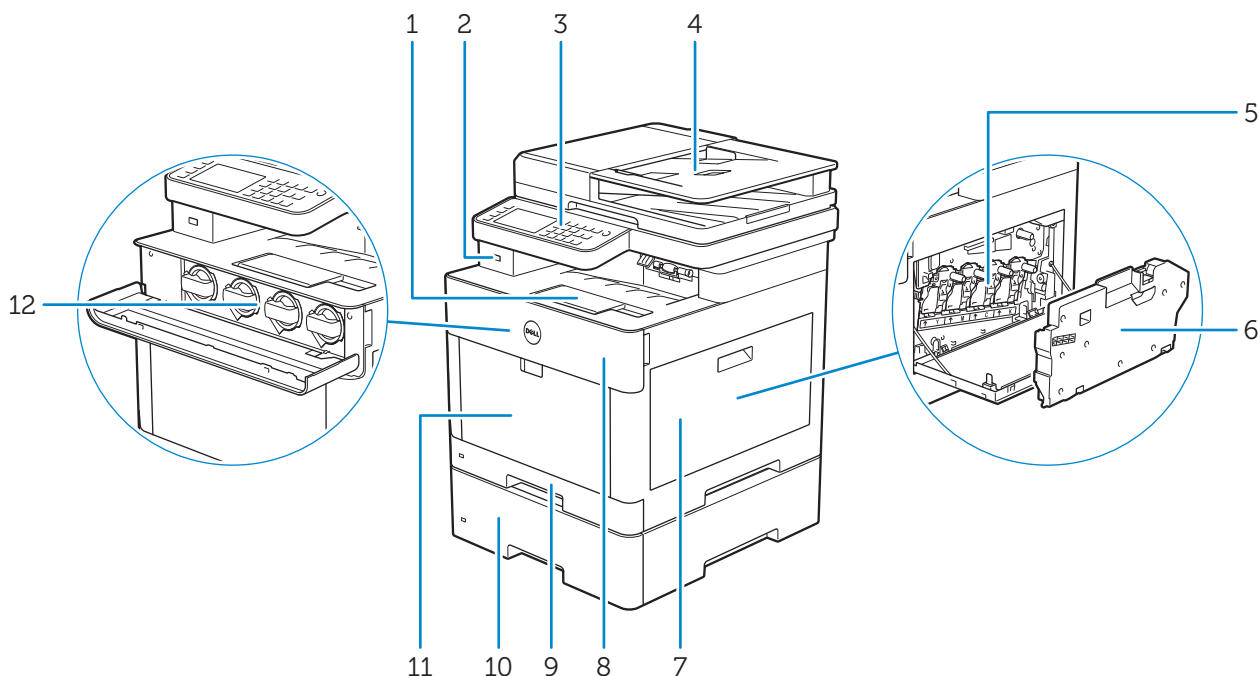

1	Outputbakke-forlænger	7	Dæksel i højre side
2	Front USB-port	8	Frontdæksel
3	Betjeningspanel	9	Bakke1
4	Dupleks automatisk dokumentilægger (DADF)	10	550 arkilægger (bakke2) (ekstraudstyr)
5	Tromlepatroner	11	Multifunktionsføder (MPF)
6	Beholder til affaldstoner	12	Tonerpatroner

#### BEMÆRK:

- Undgå at udtage eller isætte tonerpatroner, mens printeren er i brug.

## Set bagfra

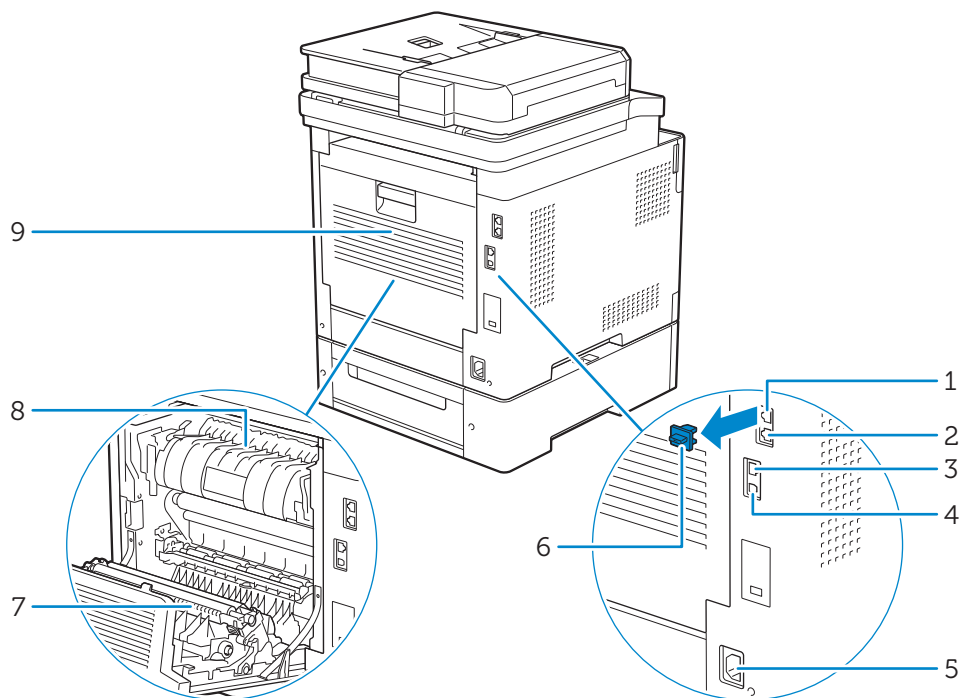

1	Telefonstik	6	"Blåt" stik
2	Konnektor til vægstik	7	Dupleksenhed
3	Ethernet-port	8	Fusermodul
4	USB-port	9	Bagdæksel
5	Strømforsyningsstik		

# Dupleks automatisk dokumentilægger (DADF)

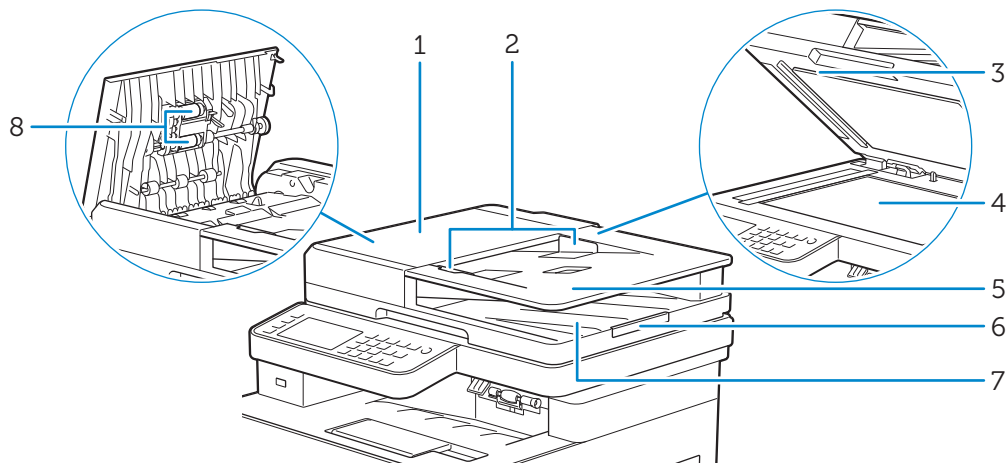

1	DADF-dæksel	5	Dokumentilæggerbakke
2	Dokumentstyr	6	Dokumentstopper
3	DADF-låg	7	Dokumentoutput-bakke
4	Dokumentglas	8	DADF-fremføringsvalser

## BEMÆRK:







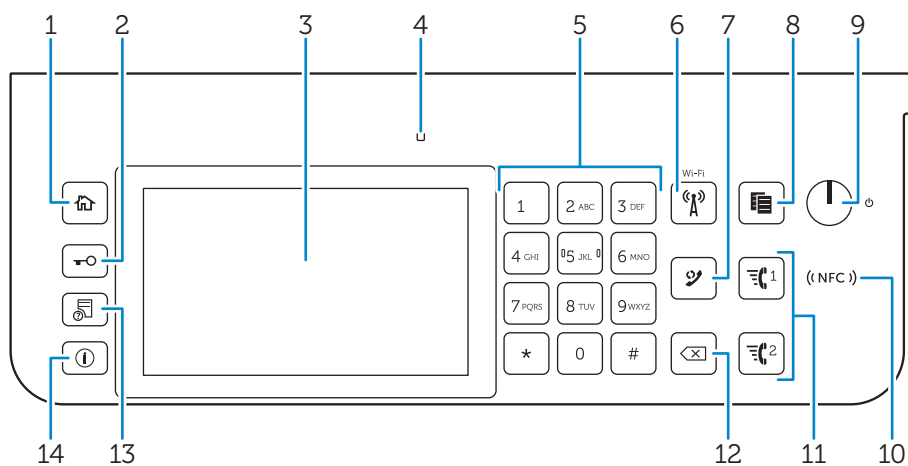

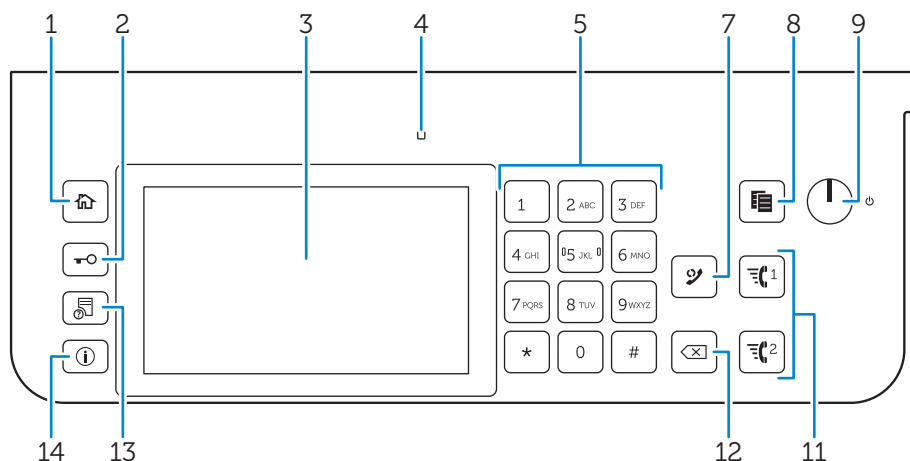

- Træk dokumentstopperen ud for at forhindre, at dokumentet falder af printeren.



# Betjeningspanel

Dell H625cdw/Dell H825cdw





1	Knappen  ( <b>Hjem</b> )	Flytter til skærmen <i>Startside</i> .
2	Knappen  ( <b>Log på/af</b> )	Logger ud, hvis den bruges, mens brugeren er logget ind.
3	Berøringspanel	Specificerer indstillingerne ved direkte berøring på skærmen. Viser diverse indstillinger, anvisninger og fejlmeddelelser.
4	Klar/Fejl-LED	Lyser grøn, når printeren er klar og blinker grønt, når der bliver modtaget data.  Lyser gyldent, når der opstår en fejl og blinker gyldent, når der opstår printerfejl, der ikke umiddelbart kan afhjælpes.
5	Taltastatur	Indtaster tegn og tal.
6	Knappen  ( <b>Wi-Fi</b> )*	Lyser hvidt, når Wi-Fi® er aktiveret og blinker i bestemte situationer. Se "Status for LED'en på knappen Wi-Fi".
7	Knappen  ( <b>Genopkald/Pause</b> )	Kalder et telefonnummer op igen. Indsætter en pause i et telefonnummer. Når du trykker på knappen  ( <b>Genopkald/pause</b> ), vises "-" på betjeningspanelet.
8	Knappen  ( <b>Kopi</b> )	Starter kopiering af dokumentet. Kan kun bruges fra skærmen <i>Startside</i> , mens du er logget ind på printeren.
9	Knappen  ( <b>Power</b> )	Tænder/slukker printeren eller skifter printeren mellem to tilstande: standby og strømbesparelse. <ul style="list-style-type: none"> <li>• Printeren tændes ved at trykke på knappen og slippe den igen. Sluk for printeren ved at trykke på knappen og holde den inde, indtil skærmen <i>Strømstyring</i> vises på berøringspanelet, og tryk derefter på <i>Sluk</i>.</li> <li>• Hvert enkelt tryk på knappen skifter mellem standby og strømbesparellestilstand. Knappen blinker langsomt, når printeren skifter til strømbesparellestilstand.</li> </ul> <p><b>⚠ FORSIGTIG:</b></p> <ul style="list-style-type: none"> <li>• <b>Der kan slukkes for printeren med det samme ved at trykke på knappen og holde den inde i seks sekunder eller mere. Bemærk dog, at dette kan medføre tab af data i hukommelsen.</b></li> </ul>
10	 ( <b>NFC</b> )-læser*	Starter kommunikation mellem printeren og et NFC-kort eller en mobilenhed med NFC-funktion, når der trykkes på kortet eller enheden, eller når den føres hen over læseren.
11	Knappen  <sup>1</sup> /  <sup>2</sup> ( <b>Hurtigopkald 1 / Hurtigopkald 2</b> )	Ringer op til det nummer, der er registreret som "001" eller "002" for FAX-hurtigopkald. Fungerer kun, når skærmen <i>Startside</i> bliver vist.





12	Knappen  ( <b>Slet</b> )	Sletter tegn og tal.
13	Knappen  ( <b>Jobstatus</b> )	Flytter til skærmen Jobstatus. Fra denne skærm kan du kontrollere eller annullere aktive job.
14	Knappen  ( <b>Information</b> )	Flytter til skærmen Information. Du kan få adgang til forskellige informationer og indstillingsmenuer, kontrollere niveauer for forbrugsvarer og netværksstatus og udskrive forskellige rapporttyper og lister.

\* Tilgængelig på Dell H625cdw og Dell H825cdw.

#### **BEMÆRK:**

- Skift til en anden menu eller tilbagevenden til det foregående skærbillede annullerer den aktuelle indtastning eller indstilling. Sørg for at trykke på knappen OK for at gemme den aktuelle indtastning eller indstilling.

## Status for LED'en på knappen Wi-Fi

(Wi-Fi) LED	Printerstatus
 Fra	Wi-Fi er deaktiveret. Der er oprettet netværksforbindelse med et Ethernet-kabel. Enheden er indstillet til strømbesparelsesindstilling.
 Til	Der er oprettet trådløs forbindelse.
 Blinker	Søger/opretter forbindelse til det trådløse LAN-adgangspunkt eller routeren.
 Blinker langsomt	Wi-Fi er aktiveret, men der er ikke oprettet forbindelse til et adgangspunkt eller en router.

## Ekstraudstyr

Den valgfrie 550-arkilægger kan bruges med printeren.

Hvis du vil installere den valgfrie 550-arkilægger, skal du læse de installationsanvisninger, der fulgte med den valgfrie 550-arkilægger.

# Grafiske symboler på printeren of deres betydning

---



Undgå at bruge hæftet papir eller papir, der er sat på med clips.



Undgå at bruge foldet, fyret eller krøllet papir.



Undgå at bruge ink-jet-udskrivningspapir.



Undgå at bruge OHP-ark.



Undgå at bruge papir, der har tryk på eller er brugt på den ene side.



Forsigtig



Tonerpatroner må ikke smides på åben ild.



Tromlepatroner må ikke smides på åben ild.



Må ikke udsættes for lys.



Undgå berøring.



Forsigtig (varm overflade)



Undgå at skille produktet ad.



Beholdere til affaldstøner må ikke smides på åben ild.



Låsning



Oplåsning



## Opsætning af printeren

Oversigt over Printeropsætning	26
Klargøring til konfiguration af printeren	27
Tilslutning af printeren til en telefonlinje	28
Sådan tændes/slukkes printeren	31
Tilslutning af printeren til en computer	38
Tilslutning af printeren til mobilenheder	56
Installation af printerdrivere på Linux-computere (CUPS)	66
Indstilling af IP-adressen	74

# Oversigt over Printeropsætning

---

Følgende procedurer er nødvendige for gøre printeren klar.

## Klargøring af hardware/Første indstillinger

- ↓ "Klargøring til konfiguration af printeren"
- "Sådan tændes/slukkes printeren"
- "Indstilling af Første indstillinger på betjeningspanelet"

## Tilslutninger/Printeropsætning

- "Tilslutning af printeren til en telefonlinje"
- "Tilslutning af printeren til en computer"
- "Tilslutning af printeren til mobilenheder"

# Klargøring til konfiguration af printeren

## Pladskrav

Sørg for, at der er plads nok til at åbne printerbakken, dækslerne samt tilbehør (ekstraudstyr), og til ordentlig ventilation.

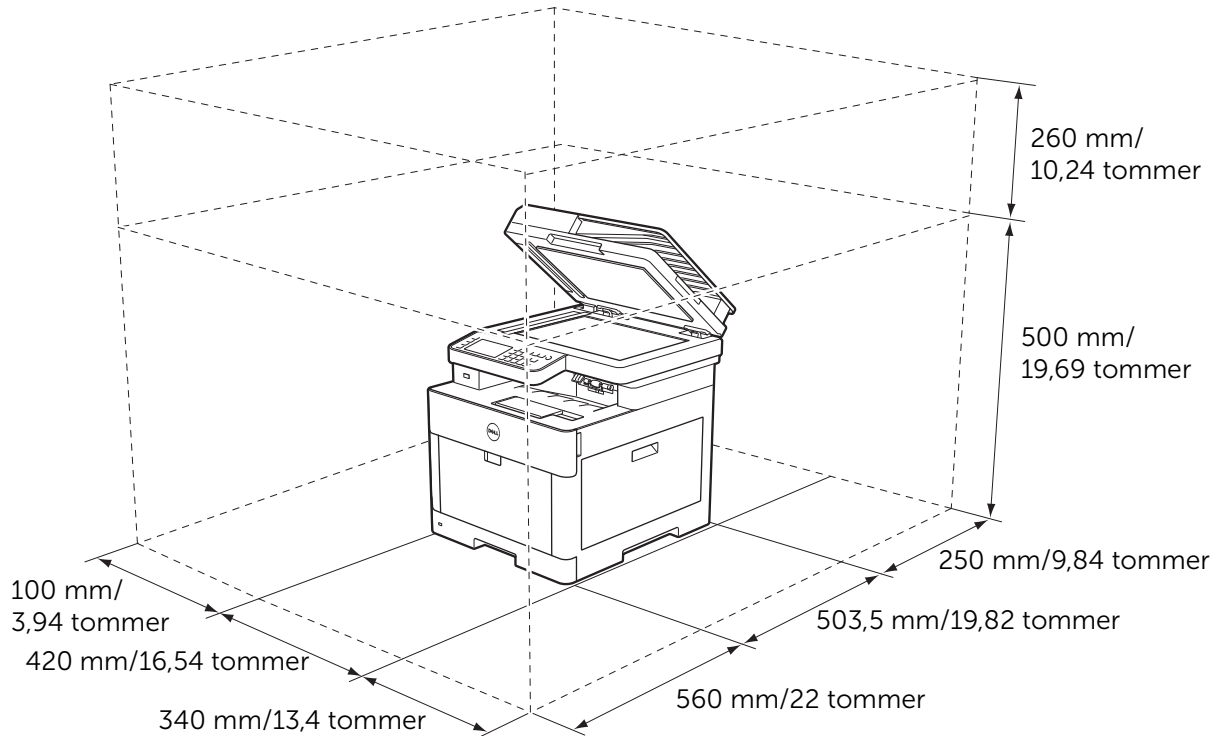

## Tyverisikring af printeren

Du kan bruge Kensington-låsen til at beskytte printeren mod tyveri. Monter Kensington-låsen på printerens sikkerhedsrille.

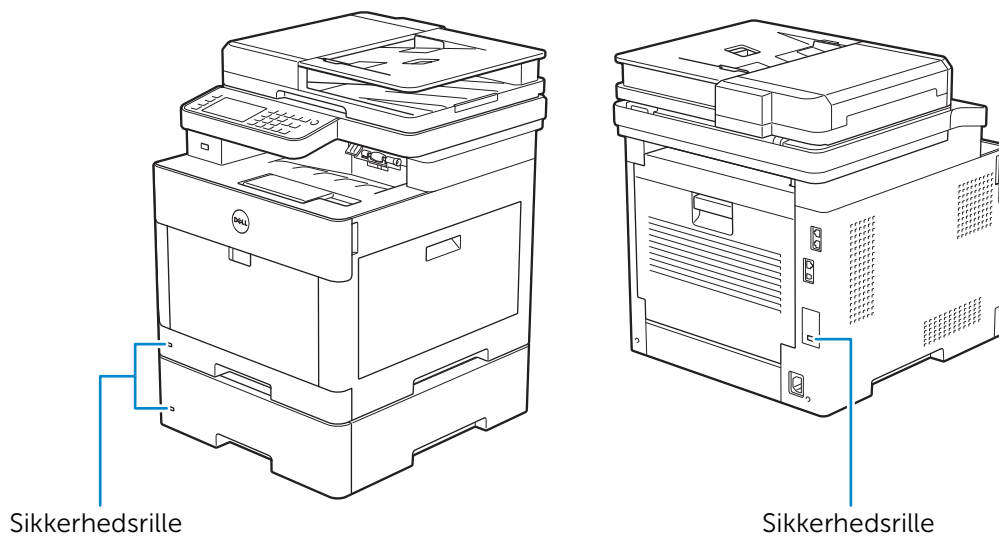

Se betjeningsinstruktionerne, der følger med Kensington-låsen.

# Tilslutning af printeren til en telefonlinje

## △ FORSIGTIG:

- Tilslut ikke printeren direkte til en digital abonnentforbindelse (Digital Subscriber Line - DSL). Det kan beskadige printeren. For at anvende en DSL skal du anvende et passende DSL-filter. Kontakt din serviceudbyder for DSL-filteret.
- Brug kun et nr. 26 AWG eller større telefonkabel, så risikoen for stød eller brand reduceres.

## Tilslutning af printeren til vægstikket

Printeren kan sluttes til en telefonlinje ved at slutte et telefonkabel til vægstikket bag på printeren. Slut den anden ende af ledningen til et aktivt vægstik.

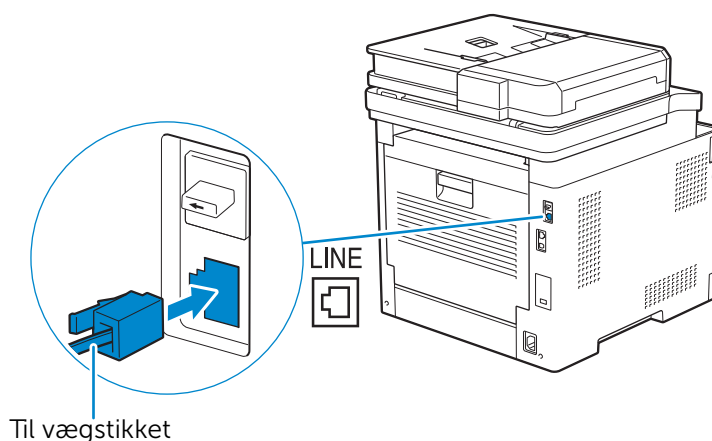

Hvis telefonkommunikationen i dit land (f.eks. Tyskland, Sverige, Danmark, Østrig, Belgien, Italien, Frankrig og Schweiz) er seriel, og der medfølger en "Gul" terminering, skal du gøre følgende.

- 1 Fjern det "blå" stik fra telefonstikket.

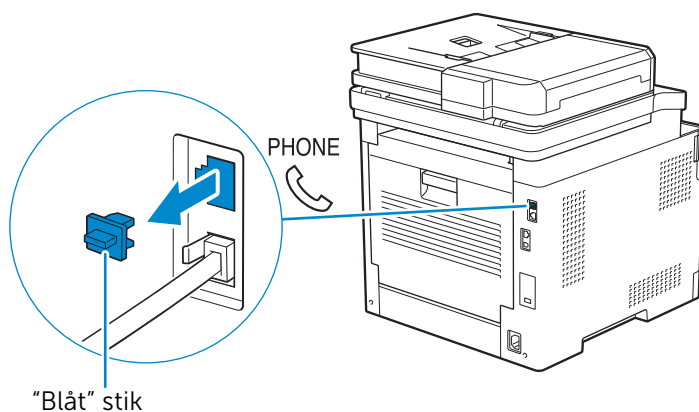

2 Sæt den "Gule" terminering i telefonstikket.

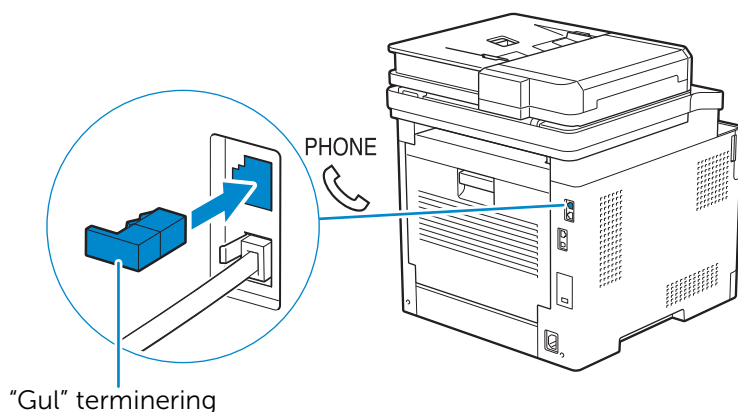

## Tilslutning af printeren til et modem

Du kan slutte printeren til en computer med et modem på samme telefonlinje som printeren.

Sørg for, at modemmet er sluttet til et aktivt vægstik, og slut derefter et telefonkabel til telefonstikket på modemmet. Slut den anden ende af ledningen til vægstikket bag på printeren.

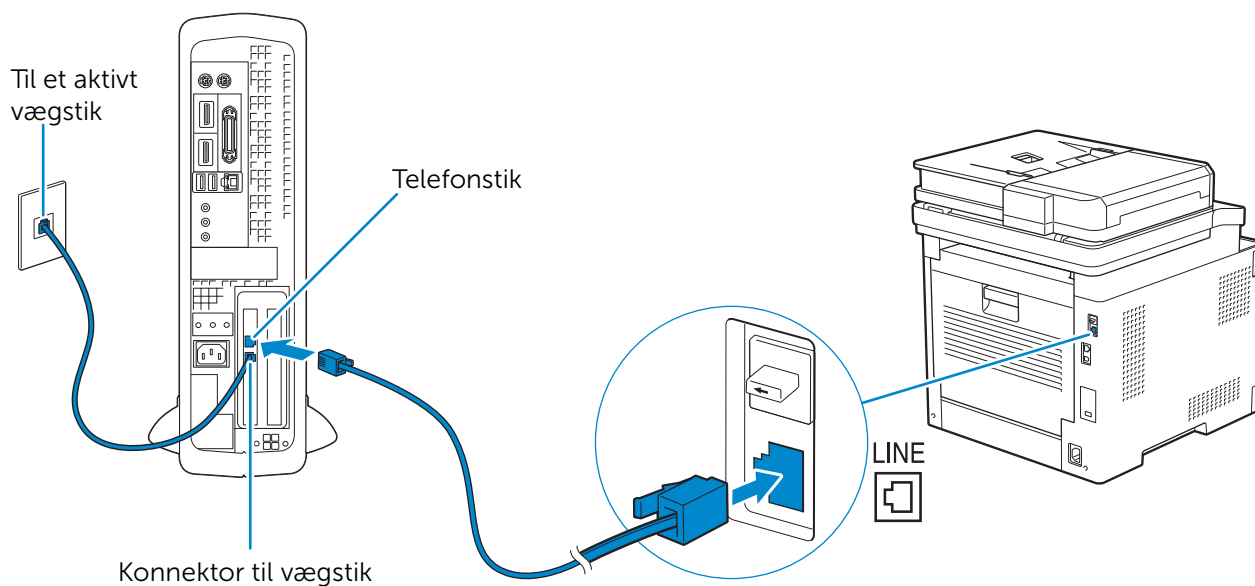

### BEMÆRK:

- Ved brug af printerenes faxfunktion skal computermodemets faxmodtagefunktion deaktiveres.
- Benyt ikke computermodemmet, hvis printeren er i gang med at sende eller modtage en fax.
- Følg anvisningerne til computermodemmet og faxprogrammet, hvis der skal sendes faxer via computermodemmet.

## Tilslutning af en telefon eller telefonsvarer

Hvis du deler en telefonlinje med telefonopkald og fax, kan du slutte en telefon eller en telefonsvarer til printeren, så den kan modtage telefonopkaldene.

- 1 Sørg for, at telefonlinjen er tilsluttet printeren.  
Se "Tilslutning af printeren til vægstikket".

**2** Fjern det "blå" stik fra telefonstikket.

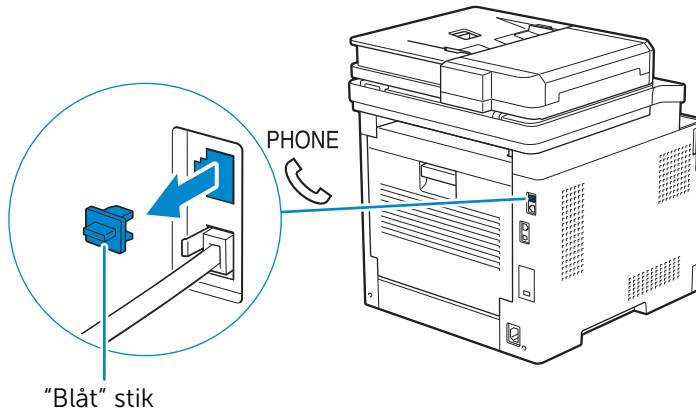

**3** Slut en telefon- eller telefonsvarerledning til telefonstikket bag på printeren. Slut den anden ende af ledningen til en ekstern telefon eller telefonsvarer.

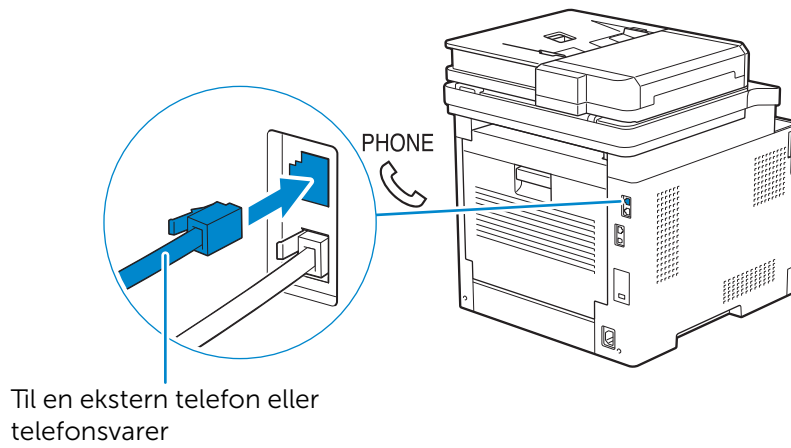

# Sådan tændes/slukkes printeren

## BEMÆRK:

- De billeder, der bruges i dette kapitel, er fra Dell H625cdw og Dell H825cdw, medmindre andet nævnes.

## Tænding af printeren

### ADVARSEL:

- Brug ikke forlængerledninger eller stikdåser.
- Printeren bør ikke tilsluttes til et UPS-system.

- 1 Slut strømkablet til strømstikket på bagsiden af printeren og derefter til en stikkontakt.

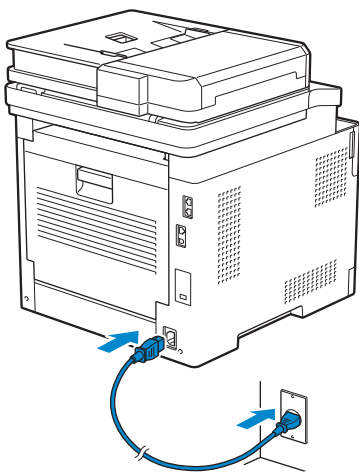

- 2 Tryk på knappen  (**Strøm**) på betjeningspanelet.

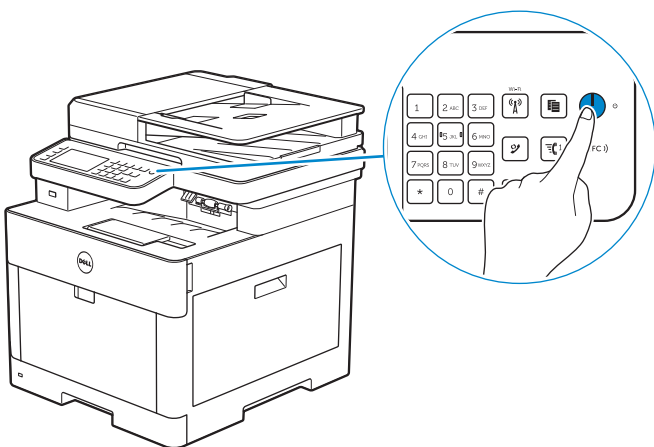

# Sådan slukkes printeren

## BEMÆRK:

- Data i hukommelsen slettes, når printeren slukkes.

Tryk på knappen  (**Power**), indtil skærmen *Strømstyring* vises på berøringspanelet, og tryk derefter på *Sluk*.

## FORSIGTIG:

- Der kan slukkes for printeren med det samme ved at trykke på knappen og holde den inde i seks sekunder eller mere. Bemærk dog, at dette kan medføre tab af data i hukommelsen.

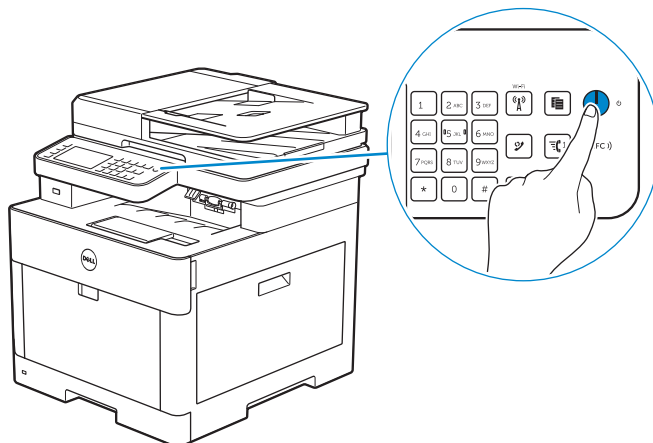





# Indstilling af Første indstillinger på betjeningspanelet

Du skal indstille printerens sprog, land, dato og klokkeslæt, og faxindstillinger, når printeren tændes for første gang.

Når du tænder for printeren, vises skærmen Wizard på berøringspanelet, der vil udføre opstartsopsætningen. Følg nedenstående fremgangsmåde for at indstille standardindstillingerne.

## BEMÆRK:

- Hvis du ikke starter med at konfigurere opstartsopsætningerne, genstarter printeren efter 3 minutter, og skærmen *Startside* vises på berøringspanelet. Efter dette kan du angive følgende standardopsætning ved at aktivere Guiden *Tænd* på berøringspanelet fra:  
Knappen  (**Information**) → fanen *Værktøj* → *Admin. indstillinger* → *Systemindstillinger* → *Generelt* → *Guiden Tænd*.  
Du kan også indstille den samme indstilling ved hjælp af *Dell Printer Configuration Web Tool*.  
Se "*Dell™ Printer Configuration Web Tool*".

- 1 Tænd printeren.
- 2 Tryk på  indtil det ønskede sprog vises, og tryk derefter på det ønskede sprog.
- 3 Tryk på *Næste* → *Tidszone*.
- 4 Tryk på  indtil den ønskede geografiske region vises, og tryk derefter på den ønskede geografiske region.
- 5 Tryk på  indtil den ønskede tidszone vises, og vælg derefter den ønskede tidszone.



<b>Geografisk region</b>	<b>Tidszone</b>
Afrika	(UTC) Accra, Bamako, Dakar, Nouakchott
	(UTC) Casablanca
	(UTC +01:00) Algiers, Douala, Libreville, Luanda
	(UTC +01:00) Tunis
	(UTC +01:00) Windhoek
	(UTC +02:00) Cairo
	(UTC +02:00) Harare, Johannesburg, Kinshasa, Tripoli
	(UTC +03:00) Addis Ababa, Khartoum, Mogadishu, Nairobi
Nord-,Syd- og Mellemamerika	(UTC -10:00) Adak
	(UTC -09:00) Alaska
	(UTC -08:00) Pacific Time (USA og Canada)
	(UTC -08:00) Tijuana
	(UTC -07:00) Arizona, Dawson Creek, Sonora
	(UTC -07:00) Chihuahua, Mazatlan
	(UTC -07:00) Mountain Time (US & Canada)
	(UTC -06:00) Cancun, Mexico City, Monterrey
	(UTC -06:00) Centralamerika
	(UTC -06:00) Central Time (USA og Canada)
	(UTC -06:00) Saskatchewan
	(UTC -05:00) Atikokan, Resolute
	(UTC -05:00) Bogota, Lima, Panama, Quito
	(UTC -05:00) Caymanøerne, Jamaica, Port-au-Prince
	(UTC -05:00) Eastern Time (USA og Canada)
	(UTC -05:00) Grand Turk
	(UTC -05:00) Havana
	(UTC -04:30) Caracas
	(UTC -04:00) Asuncion
	(UTC -04:00) Atlantic Time (Canada)
	(UTC -04:00) Blanc-Sablon
	(UTC -04:00) De caribiske øer
	(UTC -04:00) Cuiaba
	(UTC -04:00) Georgetown, La Paz, Manaus
(UTC -04:00) Thule	
(UTC -03:30) St. John's	
(UTC -03:00) Brasilia, Cayenne, Paramaribo	
(UTC -03:00) Buenos Aires	
(UTC -03:00) Grønland	
(UTC -03:00) Miquelon	
(UTC -03:00) Montevideo	
(UTC -02:00) Noronha	

<b>Geografisk region</b>	<b>Tidszone</b>
Antarktis	(UTC -04:00) Palmer Archipelago, Santiago
	(UTC -03:00) Rothera
	(UTC +03:00) Syowa
	(UTC +06:00) Mawson, Vostok
	(UTC +07:00) Davis
	(UTC +08:00) Casey
	(UTC +10:00) Dumont d'Urville
	(UTC +12:00) McMurdo
Asien	(UTC +02:00) Amman
	(UTC +02:00) Beirut
	(UTC +02:00) Damascus
	(UTC +02:00) Jerusalem
	(UTC +02:00) Nicosia
	(UTC +02:00) Palæstina
	(UTC +03:00) Aden, Baghdad, Qatar, Riyadh
	(UTC +03:30) Tehran
	(UTC +04:00) Baku
	(UTC +04:00) Dubai, Muscat, Tbilsi
	(UTC +04:00) Yerevan
	(UTC +04:30) Kabul
	(UTC +05:00) Aqtau, Aqtobe, Ashgabat, Samarkand
	(UTC +05:00) Ekaterinburg
	(UTC +05:00) Karachi
	(UTC +05:30) Colombo, Kolkata
	(UTC +05:45) Kathmandu
	(UTC +06:00) Almaty, Bishkek, Dhaka, Thimphu
	(UTC +06:00) Novosibirsk, Omsk
	(UTC +06:30) Yangon (Rangoon)
	(UTC +07:00) Bangkok, Ho Chi Minh, Hovd, Jakarta
	(UTC +07:00) Krasnoyarsk
	(UTC +08:00) Chongqing, Hong Kong, Shanghai
	(UTC +08:00) Irkutsk
	(UTC +08:00) Kuala Lumpur, Makassar, Manilla, Singapore
	(UTC +08:00) Taipei
	(UTC +08:00) Ulaan Baaatar
	(UTC +09:00) Dili, Jayapura
	(UTC +09:00) Pyongyang
	(UTC +09:00) Seoul
(UTC +09:00) Tokyo	
(UTC +09:00) Yakutsk	
(UTC +10:00) Sakhalin, Vladivostok	
(UTC +11:00) Magadan	
(UTC +12:00) Anadyr, Kamchatka	

<b>Geografisk region</b>	<b>Tidszone</b>
Atlantehavet	(UTC -04:00) Bermuda
	(UTC -04:00) Stanley
	(UTC -02:00) Sydgeorgien-øen
	(UTC -01:00) Azorerne, Scoresbysund
	(UTC -01:00) Cape Verde
	(UTC) Reykjavik
Australien	(UTC +08:00) Perth
	(UTC +08:45) Eucla
	(UTC +09:30) Adelaide
	(UTC +09:30) Darwin
	(UTC +10:00) Brisbane, Lindeman
	(UTC +10:00) Hobart, Melbourne, Sydney
	(UTC +10:30) Lord Howe-øen
Europa	(UTC) Dublin, Edinburgh, Lissabon, London
	(UTC +01:00) Amsterdam, Berlin, Rom, Stockholm, Wien
	(UTC +01:00) Belgrad, Bratislava, Budapest, Prag
	(UTC +01:00) Bruxelles, København, Madrid, Paris
	(UTC +01:00) Sarajevo, Skopje, Warszawa, Zagreb
	(UTC +02:00) Athen, Bukarest, Istanbul
	(UTC +02:00) Helsinki, Kiev, Riga, Sofia
	(UTC +02:00) Kaliningrad, Minsk
	(UTC +03:00) Moskva
(UTC +04:00) Samara	
Det Indiske Ocean	(UTC +03:00) Antanarivo, Comoro-øerne, Mayotte
	(UTC +04:00) Mahe, Reunion
	(UTC +04:00) Mauritius
	(UTC +05:00) Kerguelen, Maldiverne
	(UTC +06:00) Chagos
	(UTC +06:30) Cocosøerne
	(UTC +07:00) Christmas-øen

Geografisk region	Tidszone
Stillehavet	(UTC -11:00) Midway-øen, Niue, Samoa
	(UTC -10:00) Cookøerne, Hawaii, Tahiti
	(UTC -09:30) Marquesasøerne
	(UTC -09:00) Gambierøerne
	(UTC -08:00) Pitcairnøerne
	(UTC -06:00) Påskeøen
	(UTC -06:00) Galapagosøerne
	(UTC +09:00) Palau
	(UTC +10:00) Guam, Port Moresby, Saipan
	(UTC +11:00) Efate, Guadalcanal, Kosrae
	(UTC +11:30) Norfolk-øen
	(UTC +12:00) Auckland
	(UTC +12:00) Fiji, Marshalløerne
	(UTC +12:45) Chatham
	(UTC +13:00) Tongatapu
	(UTC +14:00) Kiritimati

**6** Tryk på OK → Dato.

**7** Vælg et datoformat fra menuen, der vises ved at vælge `Format`.

**8** Efter du har trykket på feltet under `År` skal du trykke på - eller + på taltastaturet for at indtaste den ønskede værdi.

Gentag dette trin for at indtaste den ønskede værdi for `Måned` og `Dag`.

**9** Tryk på OK → Tid.

**10** Vælg et tidsformat fra `12-timers format` eller `24-timers format`. Hvis du trykker på `12-timers format`, skal du vælge mellem `AM` eller `PM`.

**11** Efter du har trykket på feltet under `Time` skal du bruge taltastaturet til at indtaste den ønskede værdi.

Gentag dette trin for at indtaste den ønskede værdi for `Minut`.

**12** Tryk på OK → Næste.

**13** Gør et af følgende:

Faxindstillinger indstilles ved at vælge `Ja`, indstil fax og følg denne fremgangsmåde:

**a** Indtast printerens faxnummer ved brug af taltastaturet.

**b** Tryk på `Land`.

**c** Tryk på  indtil det ønskede land vises, og tryk derefter på det ønskede land. Standardpapirformatet indstilles automatisk, når du vælger et land.

Australien	A4
Østrig	A4
Belgien	A4
Canada	Letter
Colombia	Letter

Danmark	A4
Frankrig	A4
Tyskland	A4
Irland	A4
Italien	A4
Luxembourg	A4
Malaysia	A4
Mexico	Letter
Holland	A4
New Zealand	A4
Norge	A4
Singapore	A4
Sydafrika	A4
Spanien	A4
Sverige	A4
Schweiz	A4
Thailand	A4
Storbritannien	A4
USA	Letter
Ukendt	Letter

**d** Tryk på **Næste**.

Vælg **Nej**, det gør jeg senere for at afslutte indstillingerne.

- 14** Når meddelelsen **Tillykke**, installationen er fuldført. vises, skal du trykke på **OK**.

Printeren genstartes.

# Tilslutning af printeren til en computer

Du kan slutte printeren direkte til din computer med USB eller slutte printeren til et trådløst eller kabelbaseret netværk.

 **BEMÆRK:**

- Trådløst netværk understøttes af Dell H625cdw og Dell H825cdw.

## Oversigt

Følgende er de enkle procedurer, der anbefales for at tilslutte printeren.

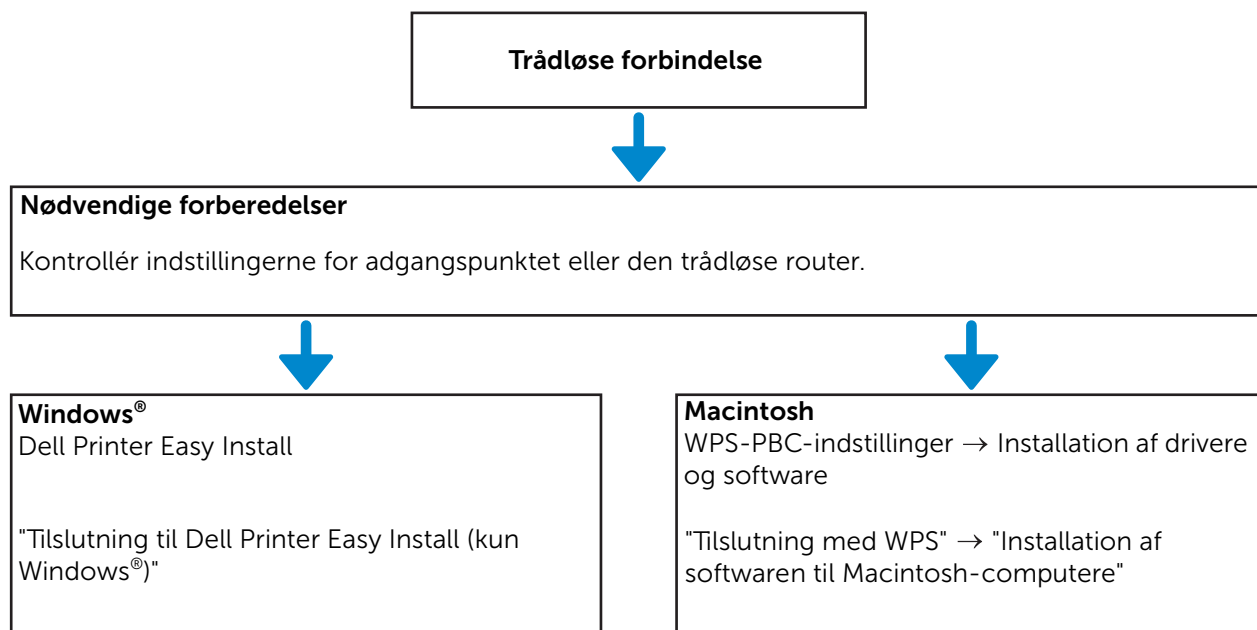

Se "Tilslutning til et trådløst netværk" for andre procedurer end ovenstående for trådløs tilslutning.

## Kabelbaseret tilslutning (Ethernet eller USB)



### Nødvendige forberedelser

Slut et Ethernet-kabel eller et USB-kabel til porten bag på printeren.

"Tilslutning til et ledningsforbundet (Ethernet) netværk"

"Tilslutning til en computer med USB"



### Windows®

Dell Printer Easy Install

"Tilslutning til Dell Printer Easy Install (kun Windows®)"



### Macintosh

Installation af drivere og software

"Installation af softwaren til Macintosh-computere"

## Tilslutning til et trådløst netværk

### Tilslutning til Dell Printer Easy Install (kun Windows®)

- 1 Indsæt disken *Software and Documentation* i din computer.  
Alternativt kan du gå til [www.dell.com/support](http://www.dell.com/support), indtast printerens Service Tag, downloade den nyeste software og driver, og så åbne filen, som du har downloadet.

#### BEMÆRK:

- Sørg for, at der ikke er noget kabel tilsluttet mellem printeren og din computer.
- 2 På vinduet Dell Printer Easy Install skal du klikke på **Næste**. Dell Printer Easy Install begynder at søge efter din printer.

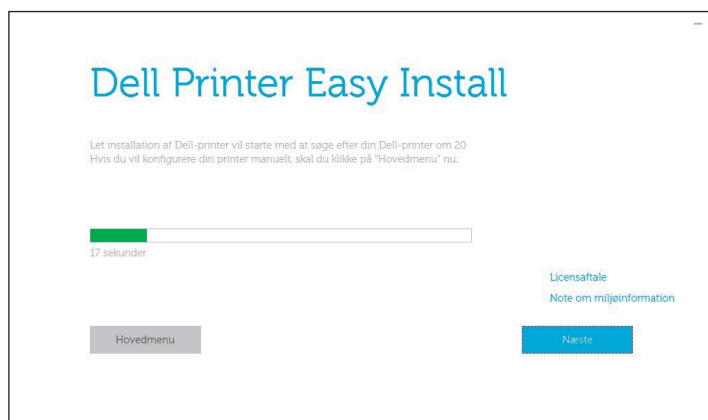

- 3 Vent, mens guiden Dell Printer Easy Install finder din printer.

- 4 Klik på **Installér**, når printeren er fundet. Følg instruktionerne på skærmen for at fuldføre opsætningen.

## Tilslutning med WPS

WPS-PBC og WPS-PIN er enkle metoder til konfiguration af trådløs forbindelse.

For WPS-PBC skal du trykke på knappen på adgangspunktet eller den trådløse router og derefter indstille WPS-PBC på betjeningspanelet. Denne indstilling er kun tilgængelig, når adgangspunktet understøtter WPS.

For WPS-PIN skal der indtaste de tildelte PIN-koder til din printer og computer. Denne indstilling, som udføres for et adgangspunkt, er kun tilgængelig, når adgangspunktet for din trådløse router understøtter WPS.

### BEMÆRK:

- Tilgængelig på Dell H625cdw og Dell H825cdw.
- Sørg for at slutte printeren til et trådløst netværk og frakoble Ethernet-kablet.
- Før start af WPS-PBC skal du kontrollere, hvor WPS-knappens (knappens navn kan have ændret sig) er placeret på det trådløse LAN-adgangspunkt. For detaljer om WPS-funktion på det trådløse LAN-adgangspunkt henvises til vejledningen, der fulgte med det trådløse LAN-adgangspunkt.
- For WPS-funktion på det trådløse LAN-adgangspunkt se vejledningen, der fulgte med det trådløse LAN-adgangspunkt.

## WPS-PBC (ved brug af knappen Wi-Fi Protected Setup™ (WPS))

- 1 Tryk på knappen  (**Wi-Fi**), og hold den inde i over 2 sekunder.

Hvis `Panellåsindstil.` er indstillet til `Aktiver`, skal du angive adgangskoden. Se "Panellås".

### BEMÆRK:

- Hvis du trykker på knappen  (**Wi-Fi**) i mindre end 2 sekunder, vises skærmen `Wi-Fi | WPS`.
- Sørg for, at meddelelsen `Tryk på WPS-knap på router.` vises, og start WPS-PBC på det trådløse LAN adgangspunkt (Registrar) inden for 2 minutter.

- 2 Sluk for printeren, og tænd derefter for den igen.

Indstilling af trådløs LAN-forbindelse er fuldført.

Installer softwaren, når indstillingen er færdig. Se "Installation af softwaren til Windows®-computere" eller "Installation af softwaren til Macintosh-computere."

## WPS-PBC (brug af berøringspanelet)

Ved brug af knappen  (**Wi-Fi**):

- 1 Tryk på knappen  (**Wi-Fi**).

Hvis `Panellåsindstil.` er indstillet til `Aktiver`, skal du angive adgangskoden. Se "Panellås".

- 2 Tryk på `WPS (Tilslut via PBC)`.

- 3 Sluk for printeren, og tænd derefter for den igen.

Ved brug af knappen  (**Information**):

- 1 Tryk på knappen  (**Information**).



2 Tryk på fanen **Værktøj** → **Admin.indstillinger** → **Netværk** → **Wi-Fi** → **WPS-indstilling** → **Konfiguration af trykknop** → **Start konfiguration**.

3 Sluk for printeren, og tænd derefter for den igen.

Indstilling af trådløs LAN-forbindelse er fuldført.

Installer softwaren, når indstillingen er færdig. Se "Installation af softwaren til Windows®-computere" eller "Installation af softwaren til Macintosh-computere."

## WPS-PIN

1 Tryk på knappen  (**Wi-Fi**).

Hvis **Panellåsindstil.** er indstillet til **Aktiver**, skal du angive adgangskoden. Se "Panellås".

2 Tryk på **WPS (Tilslut via PIN)**.

3 Sluk for printeren, og tænd derefter for den igen.

Indstilling af trådløs LAN-forbindelse er fuldført.

Installer softwaren, når indstillingen er færdig. Se "Installation af softwaren til Windows®-computere" eller "Installation af softwaren til Macintosh-computere."

### **BEMÆRK:**

- Notér den 8-cifrede PIN-kode, der vises på berøringspanelet. Tryk på **Udskriv PIN-kode** for at udskrive PIN-koden.
- Sørg for, at meddelelsen **Anvend trådløs router.** vises, og indtast derefter PIN-koden på det trådløse LAN adgangspunkt (Registrator).

## Manuel tilslutning til et trådløst netværk

Foretag tilslutning til det trådløse netværk ved hjælp af SSID for dit adgangspunkt eller den trådløse router. Kontakt netværksadministratoren, hvis du ønsker ydeligere oplysninger om SSID for adgangspunktet eller den trådløse router.

### Automatisk SSID-opsætning

1 Tryk på knappen  (**Information**).

2 Tryk på fanen **Værktøj** → **Admin.indstillinger** → **Netværk** → **Wi-Fi**.

Hvis **Panellåsindstil.** er indstillet til **Aktiver**, skal du angive adgangskoden. Se "Panellås".

3 Tryk på **Guide til Wi-Fi indstilling**.

Printeren søger efter adgangspunkter i det trådløse netværk.

4 Tryk på  indtil det ønskede adgangspunkt vises, og vælg derefter adgangspunktet.

Hvis det ønskede adgangspunkt ikke vises, skal du fortsætte til "Manuel SSID-opsætning".

### **BEMÆRK:**

- Visse SSID'er er skjulte og vises muligvis ikke. Hvis SSID ikke spores, tændes SSID-udsendelsen fra routeren.

5 Tryk på **Næste**.

6 Indtast WEP-nøglen eller adgangsudtrykket.

Hvis krypteringstypen for det valgte adgangspunkt er WEP i trin 4:

- a Tryk på feltet **WEP**-tast og indtast WEP-nøglen.
- b Tryk på OK.

Hvis krypteringstypen for det valgte adgangspunkt er WPA™, WPA2™ eller Blandet i trin 4:

- a Tryk på feltet **Adgangsudtryk**, og indtast adgangsudtrykket.
- b Tryk på OK.

 **BEMÆRK:**

- Et adgangsudtryk er en krypteringsnøgle og kan beskrives som adgangspunkter eller routere. Yderligere oplysninger finder du i den vejledning, der følger med adgangspunktet eller routeren.

- 7 Sluk for printeren, og tænd derefter for den igen.

Indstilling af trådløs LAN-forbindelse er fuldført.

Installer softwaren, når indstillingen er færdig. Se "Installation af softwaren til Windows®-computere" eller "Installation af softwaren til Macintosh-computere."

## Manuel SSID-opsætning

- 1 Tryk på knappen  (**Information**).
- 2 Tryk på fanen **Værktøj** → **Admin.indstillinger** → **Netværk** → **Wi-Fi** → **Guide til Wi-Fi indstilling**.  
Hvis **Panellåsindstil.** er indstillet til **Aktiver**, skal du angive adgangskoden. Se "Panellås".
- 3 Vælg afkrydsningsfeltet **Manuel SSID-installation**, og tryk derefter på **Næste**.
- 4 Indtast SSID, og tryk derefter på **Næste**.
- 5 Vælg netværkstilstanden fra **Infrastruktur** og **Ad-hoc** i henhold til miljøet, og tryk derefter på **Næste**.

Fortsæt med trin 6, hvis du vælger **Infrastruktur**.

Fortsæt med trin 7, hvis du vælger **Ad-hoc**.

 **BEMÆRK:**

- Hvis **Wi-Fi Direct** er indstillet til **Aktiver**, kan du ikke vælge **Ad-hoc**.

- 6 Vælg krypteringstypen fra **Ingen sikkerhed**, **Blandet modus**, **PSK**, **WPA2-PSK-AES** eller **WEP**.

Hvis du ikke indstiller sikkerhed for dit trådløse netværk:

- a Tryk på  indtil **Ingen sikkerhed** vises, og tryk derefter på **Ingen sikkerhed**.
- b Tryk på OK.

Hvis du bruger **Blandet modus**, **PSK**- eller **WPA2-PSK-AES**-kryptering:

- a Tryk på , indtil **Blandet modus**, **PSK** eller **WPA2-PSK-AES** vises, og tryk derefter på den ønskede krypteringskode.
- b Tryk på feltet **Adgangsudtryk**, og indtast adgangsudtrykket.
- c Tryk på OK.

Hvis du bruger **WEP**-kryptering:

- a Tryk på  indtil WEP vises, og tryk derefter på WEP.
- b Tryk på feltet WEP-tast og indtast WEP-nøglen.
- c Tryk på Overførselsnøgle, og vælg derefter den ønskede overførselsnøgle fra Automatisk eller WEP-nøgle 1 til WEP-nøgle 4.
- d Tryk på OK.

Fortsæt med trin 8.

 **BEMÆRK:**

- Et adgangsudtryk er en krypteringsnøgle og kan beskrives som adgangspunkter eller routere. Yderligere oplysninger finder du i den vejledning, der følger med adgangspunktet eller routeren.

**7** Vælg krypteringstype fra Ingen sikkerhed eller WEP.

Hvis du ikke indstiller sikkerhed for dit trådløse netværk:

- a Tryk på  indtil Ingen sikkerhed vises, og tryk derefter på Ingen sikkerhed.
- b Tryk på OK.

For at bruge WEP-kryptering:

- a Tryk på  indtil WEP vises, og tryk derefter på WEP.
- b Tryk på feltet WEP-tast og indtast WEP-nøglen.
- c Tryk på Overførselsnøgle, og vælg derefter den ønskede overførselsnøgle fra WEP-nøgle 1 til WEP-nøgle 4.
- d Tryk på OK.

**8** Sluk for printeren, og tænd derefter for den igen.

Indstilling af trådløs LAN-forbindelse er fuldført.

Installer softwaren, når indstillingen er færdig. Se "Installation af softwaren til Windows®-computere" eller "Installation af softwaren til Macintosh-computere."

## Ændring af de trådløse indstillinger

Du kan ændre de trådløse indstillinger for printeren fra din computer ved at starte Dell Printer Configuration Web Tool. Se "Dell™ Printer Configuration Web Tool".

Du kan også indstille de samme indstillinger med disken *Software and Documentation*.

# Tilslutning til et ledningsforbundet (Ethernet) netværk

## Tilslutning af Ethernet-kablet

Printeren kan slutes til et Ethernet-netværk ved at slutte et Ethernet-kabel til Ethernet-porten bag på printeren og derefter slutte kablets ende til en Ethernet-udgang eller -hub.

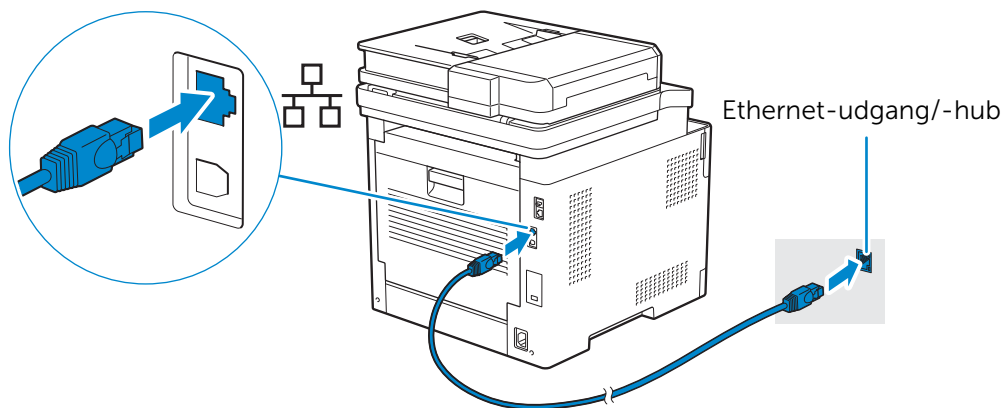

### BEMÆRK:

- Hvis du vil tilslutte til et trådløst netværk, skal du huske at afbryde Ethernet-kablet. Printerens forbindelse med det samme trådløse netværk som det, computeren aktuelt er forbundet med.

## Tilslutning til Dell Printer Easy Install (kun Windows®)

- 1 Indsæt disken *Software and Documentation* i din computer.

Alternativt kan du gå til [www.dell.com/support](http://www.dell.com/support), indtast printerens Service Tag, downloade den nyeste software og driver, og så åbne filen, som du har downloadet.

### BEMÆRK:

- Sørg for, at printeren er tilsluttet computeren vha. et Ethernet-kabel.
- 2 På vinduet Dell Printer Easy Install skal du klikke på **Næste**. Dell Printer Easy Install begynder at søge efter din printer.

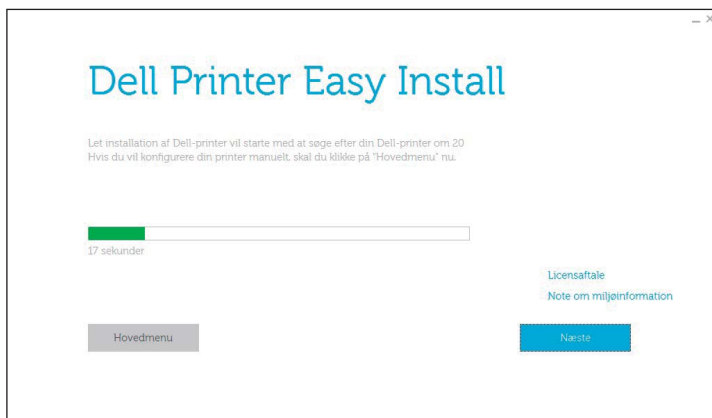

- 3 Vent, mens guiden Dell Printer Easy Install finder din printer.
- 4 Når printeren er fundet, skal du vælge printeren og derefter klikke på **Næste**. Følg instruktionerne på skærmen for at fuldføre opsætningen.

## Konfiguration med andre metoder

Flere oplysninger findes under "Installation af softwaren til Windows®-computere" eller "Installation af softwaren til Macintosh-computere".

## Tilslutning til en computer med USB

### Tilslutning af USB-kablet

Printeren kan sluttes direkte til computeren ved at slutte det mindre USB-stik til USB-porten bag på printeren, og slut derefter den anden ende af kablet til en USB-port på computeren.

#### ⚠ FORSIGTIG:

- Undgå at slutte printeren til et USB-hub.



#### BEMÆRK:

- Sørg for, at USB-symbolet på kabelstikket modsvarer USB-symbolet på printeren.

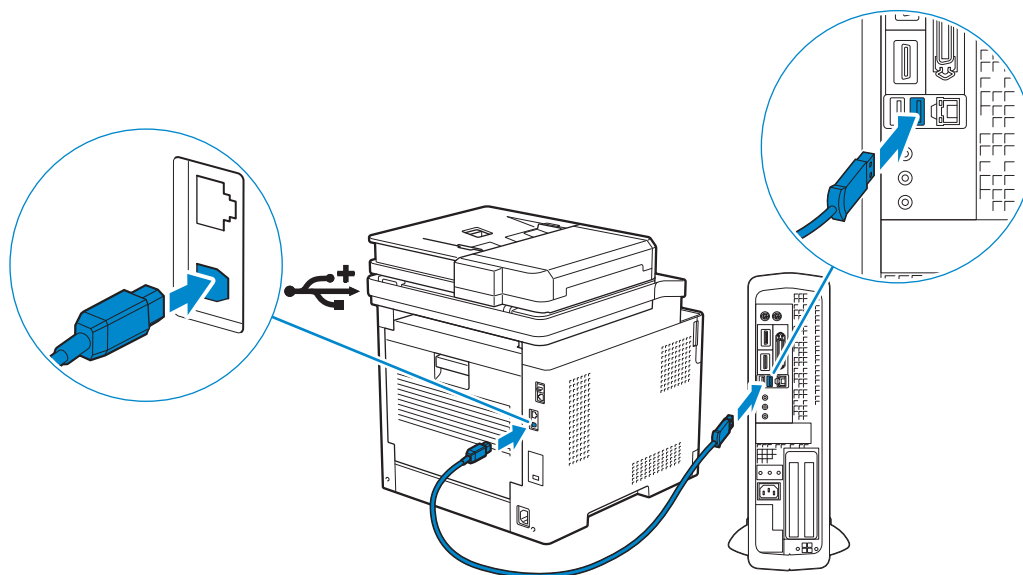

## Tilslutning til Dell Printer Easy Install (kun Windows®)

- 1 Indsæt disken *Software and Documentation* i din computer.

Alternativt kan du gå til [www.dell.com/support](http://www.dell.com/support), indtast printerens Service Tag, downloade den nyeste software og driver, og så åbne filen, som du har downloadet.



#### BEMÆRK:

- Sørg for, at printeren er tilsluttet computeren vha. et USB-kabel.

- 2 På vinduet Dell Printer Easy Install skal du klikke på **Næste**. Dell Printer Easy Install begynder at søge efter din printer.

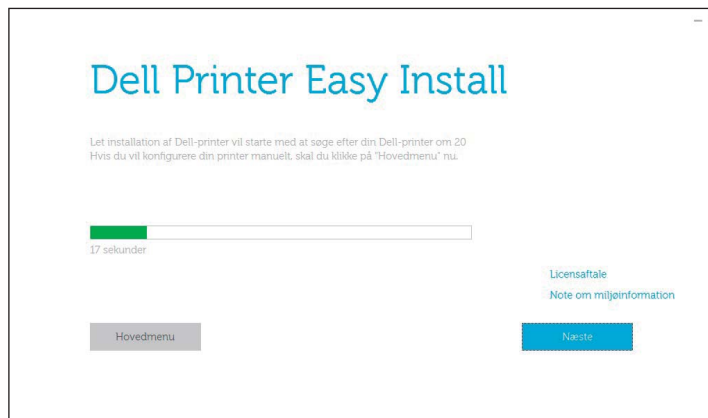

- 3 Vent, mens guiden Dell Printer Easy Install finder og installerer din printer.

## Konfiguration med andre metoder

Flere oplysninger findes under "Installation af softwaren til Windows®-computere" eller "Installation af softwaren til Macintosh-computere".

## Installation af softwaren til Windows®-computere

### Installation af softwaren og printerdrivere med Dell Printer Easy Install

- 1 Indsæt disken *Software and Documentation* i din computer.

 **BEMÆRK:**

- Hvis disken *Software and Documentation* ikke starter, skal du gøre følgende.

- a For Windows® 7:

Click **Start** → **Alle programmer** → **Tilbehør** → **Kør**.

For Windows® 10:

Højreklik på Start-knappen, og klik derefter på **Kør**.

- b Indtast `D:\setup.exe` (*D* er drevbogstavet for det optiske drev), og klik derefter på **OK**.

- 2 Klik på **Hovedmenu**.

3 I vinduet **Dell Printer Easy Install** skal du klikke på **Indstilling**.

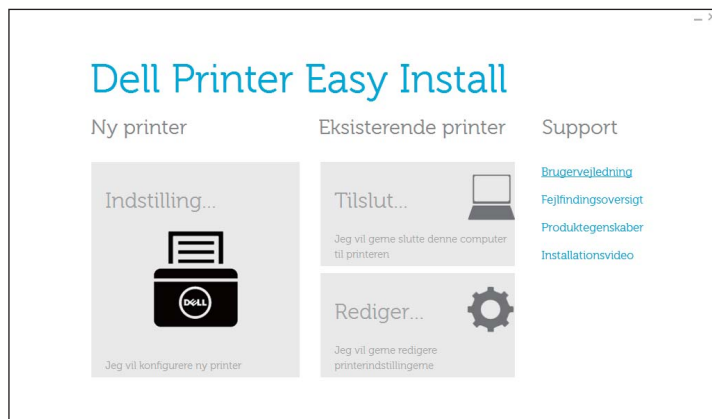

4 Vælg en tilslutningsmetode til printeren.

5 Følg instruktionerne på skærmen, indtil skærmen **Klar til udskrivning!** vises.

6 Klik på **Finish**.

 **BEMÆRK:**

- Du kan kontrollere installationen ved at klikke på **Udskriv testside**.

## Installation af softwaren og printerdriverne, når printeren er tilsluttet netværk eller computer

Hvis printerforbindelsen via USB/Ethernet/trådløs allerede er konfigureret, installeres printerdriveren og softwaren på følgende måde. Du kan installere driveren for en printer med USB-forbindelse eller netværksforbindelse.

 **BEMÆRK:**

- Installation af printerdriveren med netværksforbindelse kræver, at du har den IP-adresse, der er tildelt til printeren. Du kan kontrollere printerens IP-adresse ved at udføre en af procedurerne i "Verificering af IP-indstillingerne."
- Trådløst netværk understøttes af Dell H625cdw og Dell H825cdw.

## Installation af Printer Control Language (PCL), PostScript (PS) og faxdriver med USB-kabeltilslutning

 **BEMÆRK:**

- Hvis din printer skal sluttes til et netværk, se "Installation af Printer Control Language (PCL), PostScript (PS) og faxdriver med netværkstilslutning".

1 Indsæt disken *Software and Documentation* i din computer.

 **BEMÆRK:**

- Hvis disken *Software and Documentation* ikke starter, skal du gøre følgende.

a For Windows® 7:

Click **Start** → **Alle programmer** → **Tilbehør** → **Kør**.

For Windows® 10:

Højreklik på Start-knappen, og klik derefter på **Kør**.

b Indtast `D:\setup.exe` (*D* er drevbogstavet for det optiske drev), og klik derefter på **OK**.

2 Klik på **Hovedmenu**.

3 I vinduet **Dell Printer Easy Install** skal du klikke på **Tilslut**.



4 Vælg **USB-kabelforbindelse**, og klik derefter på **Næste**.

5 Følg instruktionerne på skærmen, indtil skærmen **Klar til udskrivning!** vises.

6 Klik på **Finish**.

 **BEMÆRK:**

- Du kan kontrollere installationen ved at klikke på **Udskriv testside**.

## Installation af XPS-printerdriveren (XML Paper Specification) med USB-kabeltilslutning

 **BEMÆRK:**

- XPS-printerdriveren (XML Paper Specification) understøttes i Windows Vista® eller nyere.
- Hvis du bruger Windows Vista® eller Windows Server® 2008, skal du installere Service Pack 2 eller nyere og derefter Windows® Platform Update (KB971644). Opdateringen (KB971644) kan downloades fra Windows® Update.

Den følgende procedure bruger Windows® 7 og Windows® 10 som eksempler.

For Windows® 7:

1 Udpak følgende zip-fil til en placering efter eget ønske.

`D:\Drivers\XPS\Win_7Vista\XPS-V3_H825cdw_S2825cdn_H625cdw.zip` (D er drejbogstavet for det optiske drev)

2 Klik på **Start** → **Enheder og printere** → **Tilføj en printer**.

Hvis dialog feltet i **Brugerkontroll** vises, skal du klikke på **Ja**.

 **BEMÆRK:**

- Hvis du er logget på computeren som administrator, skal du klikke på **Ja**; ellers skal du kontakte din administrator for at fortsætte den ønskede handling.

3 Klik på **Tilføj en lokal printer**.

4 Vælg porten, der er brugt til at tilslutte produktet, og klik på **Næste**.

5 Klik på **Har diskette/cd** → **Gennemse**.

6 Vælg den inf-fil i mappen, som blev udpakket i trin 1, og klik derefter på **OK**.



- 7 Vælg printernavnet, og klik derefter på **Næste**.  
Hvis du vil ændre printernavnet, skal du indtaste printernavnet i feltet **Printernavn**, og klik derefter på **Næste**.
- 8 Vælg enten **Del ikke denne printer** eller **Del denne printer, så andre i netværket kan finde den og bruge den**, og klik derefter på **Næste**.
- 9 Når installationen af driveren er afsluttet, kan du klikke på **Udskriv testside** for at kontrollere installationen.  
Hvis du vil bruge printerens som standardprinter, skal du markere afkrydsningsfeltet **Vælg som standardprinter**, og klik derefter på **Næste**.
- 10 Klik på **Finish**.

For Windows® 10:

- 1 Pak den zip-fil, du hentede, ud på den ønskede placering.  
`D:\Drivers\XPS\Win_8\XPS-V4_H825cdw_S2825cdn_H625cdw.zip` (*D* er drevbogstavet for det optiske drev)
- 2 Højreklik på Start-knappen, og klik derefter på **Kontrolpanel**.
- 3 Klik på **Hardware og lyd** → **Enheder og printere** → **Tilføj en printer**.
- 4 Klik på **Den printer, jeg søger efter, findes ikke på listen**.
- 5 Klik på **Tilføj en lokal printer eller netværksprinter med manuelle indstillinger** → **Næste** → **Næste** → **Har diskette/cd** → **Gennemse**.
- 6 Vælg den inf-fil i mappen, som blev udpakket i trin 1, og klik derefter på **OK**.
- 7 Vælg printernavnet, og klik derefter på **Næste**.  
Hvis du vil ændre printernavnet, skal du indtaste printernavnet i feltet **Printernavn**, og klik derefter på **Næste**.
- 8 Når installationen af driveren er afsluttet, kan du klikke på **Udskriv testside** for at kontrollere installationen.  
Hvis du ønsker at indstille denne printer som standard, skal du markere afkrydsningsfeltet **Vælg som standardprinter**.
- 9 Klik på **Finish**.

## Installation af Printer Control Language (PCL), PostScript (PS) og faxdriver med netværkstilslutning

### BEMÆRK:

- For at benytte printerens i et Linux-miljø, skal du installere en Linux-driver. Se "Installation af printerdrivere på Linux-computere (CUPS)".

- 1 Indsæt disken *Software and Documentation* i din computer.

### BEMÆRK:

- Hvis disken *Software and Documentation* ikke starter, skal du gøre følgende.

- a For Windows® 7:

Click **Start** → **Alle programmer** → **Tilbehør** → **Kør**.

For Windows® 10:

Højreklik på Start-knappen, og klik derefter på **Kør**.

**b** Indtast `D:\setup.exe` (*D* er drevbogstavet for det optiske drev), og klik derefter på **OK**.

**2** Klik på **Hovedmenu**.

**3** I vinduet **Dell Printer Easy Install** skal du klikke på **Tilslut**.



**4** Vælg **Trådløs eller Ethernet-forbindelse**, og klik derefter på **Næste**.

**BEMÆRK:**

- Trådløst netværk understøttes af Dell H625cdw og Dell H825cdw.

**5** Følg instruktionerne på skærmen, indtil skærmen **Klar til udskrivning!** vises.

**6** Klik på **Finish**.

**BEMÆRK:**

- Du kan kontrollere installationen ved at klikke på **Udskriv testside**.

## Installation af XPS-printerdriveren (XML Paper Specification) med netværkstilslutning

For Windows® 7:

**1** Udpak følgende zip-fil til en placering efter eget ønske.

`D:\Drivers\XPS\Win_7Vista\XPS-V3_H825cdw_S2825cdn_H625cdw.zip` (*D* er drevbogstavet for det optiske drev)

**2** Klik på **Start** → **Enheder og printere** → **Tilføj en printer**.

**3** Klik på **Tilføj netværksprinter, trådløs printer eller Bluetooth-printer**.

**BEMÆRK:**

- Trådløst netværk understøttes af Dell H625cdw og Dell H825cdw.

**4** Vælg et printernavn, og klik derefter på **Næste**.

Eller

Klik på **Den printer, jeg søger efter, findes ikke på listen**.

Fortsæt med trin 7, hvis du vælger printeren.

Hvis du klikker på **Den printer, jeg søger efter, findes ikke på listen** skal du fortsætte til trin 5.

- 5 Vælg **Tilføj en printer ved hjælp af TCP/IP-adresse eller værtsnavn**, og klik derefter på **Næste**.
- 6 Vælg **TCP/IP enhed** fra **Enhedstype**, og indtast IP-adressen for **Værtsnavn eller IP-adresse**, og klik derefter på **Næste**.
  -  **BEMÆRK:**
    - Hvis dialogboksen **Brugerkontroll** vises, og du er administrator for computeren, skal du klikke på **Ja**. Ellers skal du kontakte administratoren for at fortsætte den ønskede handling.
- 7 Klik på **Har diskette/cd** → **Gennemse**.
- 8 Vælg den inf-fil i mappen, som blev udpakket i trin 1, og klik derefter på **OK**.
- 9 Vælg printernavnet, og klik derefter på **Næste**.

Hvis du vil ændre printernavnet, skal du indtaste printernavnet i feltet **Printernavn**, og klik derefter på **Næste**.
- 10 Vælg enten **Del ikke denne printer** eller **Del denne printer, så andre i netværket kan finde den og bruge den**, og klik derefter på **Næste**.
- 11 Når installationen af driveren er afsluttet, kan du klikke på **Udskriv testside** for at kontrollere installationen.

Hvis du vil bruge printerens som standardprinter, skal du markere afkrydsningsfeltet **Vælg som standardprinter**, og klik derefter på **Næste**.
- 12 Klik på **Finish**.

For Windows® 10:

- 1 Pak den zip-fil, du hentede, ud på den ønskede placering.

*D:\Drivers\XPS\Win\_8\XPS-V4\_H825cdw\_S2825cdn\_H625cdw.zip (D er drevbogstavet for det optiske drev)*
- 2 Højreklik på Start-knappen, og klik derefter på **Kontrolpanel**.
- 3 Klik på **Hardware og lyd** → **Enheder og printere** → **Tilføj en printer**.
- 4 Klik på **Den printer, jeg søger efter, findes ikke på listen**.
- 5 Klik på **Tilføj en lokal printer eller netværksprinter med manuelle indstillinger** → **Næste** → **Næste** → **Har diskette/cd** → **Gennemse**.
- 6 Vælg den inf-fil i mappen, som blev udpakket i trin 1, og klik derefter på **OK**.
- 7 Vælg printernavnet, og klik derefter på **Næste**.

Hvis du vil ændre printernavnet, skal du indtaste printernavnet i feltet **Printernavn**, og klik derefter på **Næste**.
- 8 Når installationen af driveren er afsluttet, kan du klikke på **Udskriv testside** for at kontrollere installationen.

Hvis du ønsker at indstille denne printer som standard, skal du markere afkrydsningsfeltet **Vælg som standardprinter**.
- 9 Klik på **Finish**.

## Klargøring til Web Services on Devices (WSD)

### Tilføjelse af roller for printerfunktioner (kun Windows Server®-operativsystemer)

Når du bruger Windows Server®-operativsystemet, skal du føje rollerne for printerfunktionerne til operativsystemet.

For Windows Server® 2008 R2:

- 1 Klik på **Start** → **Administration** → **Servermanager**.
- 2 Vælg **Tilføj roller** fra menuen **Afhjælpning**.
- 3 Markér afkrydsningsfeltet **Udskrifts- og dokumentfunktioner** på vinduet **Serverroller i Tilføj roller-guiden**, og klik derefter på **Næste** → **Næste**.
- 4 Markér afkrydsningsfeltet **Udskriftsfunktioner**, og klik derefter på **Næste** → **Installer**.

### Installation af en Printerdriver ved hjælp af guiden Tilføj printer

Den følgende procedure bruger Windows® 7/Windows® 10 som eksempel.

- 1 For Windows® 7:

Klik på **Start** → **Enheder og printere**.

For Windows® 10:

Højreklik på knappen Start, og klik derefter på **Kontrolpanel** → **Hardware og lyd** → **Enheder og printere** → **Tilføj en printer**.

For Windows® 10:

Fortsæt med trin 3.

- 2 Vælg **Tilføj netværksprinter, trådløs printer eller Bluetooth-printer**.

#### **BEMÆRK:**

- Trådløst netværk understøttes af Dell H625cdw og Dell H825cdw.

- 3 På listen med tilgængelige printere skal du vælge den, du vil bruge, og klik derefter på **Næste**.

#### **BEMÆRK:**

- I listen over tilgængelige printere vises Web Services on Devices (WSD)-printer i formatet **http://IP-adresse/ws/**.
- Hvis der ikke vises en Web Services on Devices (WSD)-printer i listen, skal du indtaste printerens IP-adresse for at oprette en Web Services on Devices (WSD)-printer. Følg følgende procedure for at indtaste printerens IP-adresse.  
For at oprette en Web Services on Devices (WSD)-printer for Windows Server® 2008 R2 skal du være medlem af administratorgruppen.
  - 1 Klik på **Den printer, jeg søger efter, findes ikke på listen**.
  - 2 Vælg **Tilføj en printer ved hjælp af TCP/IP-adresse eller værtsnavn**, og klik derefter på **Næste**.
  - 3 Vælg **Web Services Device** fra **Enhedstype**.
  - 4 Indtast printerens IP-adresse i tekstboksen **Værtsnavn eller IP-adresse**, og klik derefter på **Næstet**.
- Foretag en af følgende, før du installerer driveren på Windows Server® 2008 R2 eller Windows® 7 ved hjælp af guiden Tilføj printer:
  - Etabler internetforbindelse, så Windows® Update kan scanne din computer.
  - Tilføj printerdriveren til din computer.

- 4 Hvis du bliver bedt om det, skal du installere printerdriveren på din computer. Hvis du bliver bedt om en administratoradgangskode eller en bekræftelse, indtaste adgangskoden eller bekræfte.
- 5 Udfør de resterende trin i guiden, og klik derefter på **Udfør**.
- 6 Udskriv en testside for at kontrollere printerinstallationen.
  - a For Windows® 7:  
Klik på **Start** → **Enheder og printere**.  
For Windows® 10:  
Højreklik på knappen Start, og klik derefter på **Kontrolpanel** → **Hardware og lyd** → **Enheder og printere**.
  - b Højreklik på ikonet for den printer, du lige har oprettet, og klik derefter på **Printeregenskaber**.
  - c På fanen **Generelt** skal du klikke på **Udskriv testside**.  
Når en testside er udskrevet korrekt, er installationen fuldført.

## Installation af softwaren til Macintosh-computere

### Installation af software og printerdrivere

- 1 Indsæt skiven *Software and Documentation* på Macintosh-computeren, og klik derefter på CD-ikonet.
- 2 Dobbeltklik på printerikonet, og klik derefter på **Fortsæt**.
- 3 Når popup-dialogboksen beder dig om at bekræfte programmet, som er en del af installationspakken, skal du klikke på **Fortsæt**.
- 4 Klik på **Fortsæt** i skærbilledet **Vigtige oplysninger**.
- 5 Vælg sprog til skærbilledet **Softwarelicensaftalen**.
- 6 Når du har læst **Softwarelicensaftalen**, klikke på **Fortsæt**.
- 7 Hvis du accepterer betingelserne i **Softwarelicensaftalen**, klikke på **Jeg accepterer** for at fortsætte installationsprocessen.
- 8 Angiv installationsplaceringen, og klik derefter på **Fortsæt**.
- 9 Klik på **Installer**.  
Hvis du foretrækker en brugerdefineret installation, skal du klikke på **Tilpas** og vælge de punkter, du vil installere.
- 10 Angiv administratorens adgangskode, og klik derefter på **Installer software** → **Fortsæt installationen**.
- 11 Klikke på **Log ud** eller **Luk**.

### Tilføjelse af en printer vha. USB-forbindelse

- 1 Tænd printeren.
- 2 Slut USB-kablet til printeren og Macintosh-computeren.

## Tilføjelse af en printer vha- IP-udskrivning

Den følgende procedure bruger OS X 10.10 som eksempel.

- 1 Tænd printeren.
- 2 Sørg for, at Macintosh-computeren og printeren er forbundet med hinanden.  
Hvis du bruger kabelbaseret tilslutning, skal du slutte printeren til netværket via et Ethernet-kabel.  
Hvis du benytter et trådløst netværk, skal du sørge for, at den trådløse forbindelse er konfigureret korrekt på din Macintosh-computer og på printeren.

### BEMÆRK:

- Trådløst netværk understøttes af Dell H625cdw og Dell H825cdw.

- 3 Åbn **Systemindstillinger**, og klik derefter på **Printere & scannere**.
- 4 Klik på plustegnet (+), og klik derefter på **IP**.
- 5 Vælg **Line Printer Daemon - LPD** for **Protokol**.
- 6 Indtast IP-adressen på printeren i området **Adresse**.
- 7 Vælg **Dell Color MFP H625cdw**, **Dell Color MFP H825cdw**, eller **Dell Color MFP S2825cdn** for **Brug**.

### BEMÆRK:

- Når udskrivning er konfigureret vha.IP-udskrivningsfunktionen, er kønavnet tomt. Det er ikke nødvendigt at angive det.

- 8 Klik på **Tilføj**.
- 9 Specificer de indstillinger, der er installeret på printeren, og klik derefter på **Fortsæt**.
- 10 Sørg for, at printeren er vist i dialogboksen **Printere & scannere**.

## Tilføjelse af en printer ved hjælp af Bonjour

Den følgende procedure bruger OS X 10.10 som eksempel.

- 1 Tænd printeren.
- 2 Sørg for, at Macintosh-computeren og printeren er forbundet med hinanden.  
Hvis du bruger kabelbaseret tilslutning, skal du slutte printeren til netværket via et Ethernet-kabel.  
Hvis du benytter et trådløst netværk, skal du sørge for, at den trådløse forbindelse er konfigureret korrekt på din Macintosh-computer og på printeren.

### BEMÆRK:

- Trådløst netværk understøttes af Dell H625cdw og Dell H825cdw.

- 3 Åbn **Systemindstillinger**, og klik derefter på **Printere & scannere**.
- 4 Klik på plustegnet (+), og klik derefter på **Standard**.
- 5 Vælg printeren, som er tilsluttet via Bonjour, på listen **Navn**.

**6** **Navn** og **Brug** angives automatisk.

 **BEMÆRK:**

- Hvis **AirPrint** er valgt for **Brug**, vælg **Dell Color MFP H625cdw**, **Dell Color MFP H825cdw** eller **Dell Color MFP S2825cdn** manuelt.

**7** Klik på **Tilføj**.

**8** Specificer de indstillinger, der er installeret på printeren, og klik derefter på **Fortsæt**.

**9** Sørg for, at printeren er vist i dialogboksen **Printere & scannere**.

## Konfiguration med ekstraudstyr

På driveren skal der angives det ekstraudstyr, der er installeret på printeren, for at aktivere de funktioner, der er knyttet til dette tilbehør.

- 1** Åbn **Systemindstillinger**, og klik derefter på **Printere & scannere**.
- 2** Vælg printeren på listen **Printernavn**, og klik derefter på **Indstillinger og forsyninger**.
- 3** Vælg **Indstillinger**, og vælg de indstillinger, der er blevet installeret på printeren, og klik derefter på **OK**.

# Tilslutning af printeren til mobilenheder

Du kan slutte printeren direkte til dine mobilenheder, f.eks. computere, smartphones og tablets, hvorefter du hurtigt og let kan udskrive eller scanne dokumenter, billeder, websider eller e-mails.

## Wi-Fi Direct

Wi-Fi Direct gør det muligt at tilslutte mobilenheder til printeren via et Wi-Fi-netværk. Med Wi-Fi direkte kan du udskrive dokumenter, fotos eller e-mails på dine mobile enheder direkte uden et trådløst adgangspunkt eller en trådløs router.

### BEMÆRK:

- Wi-Fi Direct er tilgængeligt på Dell H625cdw og Dell H825cdw.
- Der kan maksimalt tilsluttes 3 mobilenheder via Wi-Fi Direct-netværket.
- Det er ikke muligt at slutte mobilenheden til internettet via printerens Wi-Fi Direct-netværk.
- Afhængigt af den mobile enhed varierer kanalen, som bruges til at slutte den mobile enhed til printeren via Wi-Fi direkte, muligvis fra kanalen, som bruges af printeren til at tilslutte et netværk via Wi-Fi-infrastruktur-indstillingen. I dette tilfælde fungerer samtidig tilslutning med Wi-Fi Direct og Wi-Fi-infrastruktur-indstilling muligvis ikke korrekt.
- En printer, der er tilsluttet med Wi-Fi Direct, understøtter følgende protokoller; LPD, Port9100, WSD\*, Bonjour (mDNS), SNMPv1/v2c, Dell Printer Configuration Web Tool.  
\* WSD står for Web Services on Devices (webtjenester på enheder).

## Opsætning af Wi-Fi Direct

For at bruge Wi-Fi Direct skal du først konfigurere indstillingerne for Wi-Fi Direct fra printerens betjeningspanel. For at tilslutte den mobile enhed til printeren via Wi-Fi Direct skal du vælge printerens SSID på den mobile enheds liste over trådløse netværk og indtaste kodesætningen for forbindelsen.

## Opsætning af printeren

### BEMÆRK:

- Du kan indstille den samme indstilling ved hjælp af Dell Printer Configuration Web Tool. Se "Dell™ Printer Configuration Web Tool".
- Wi-Fi Direct kan ikke bruges i et IPv6- eller Ad-hoc-miljø.

#### 1 Tryk på knappen (Wi-Fi).

Hvis `Panellåsindstil.` er indstillet til `Aktiver`, skal du angive adgangskoden. Se "Panellås".

#### 2 Tryk på `Wi-Fi Direct`.

#### 3 I menuen `Wi-Fi Direct` skal du trykke på `Wi-Fi Direct` → `Aktiver` → `OK`.

Hvis der vises en pop op-meddelelse om mobilenhederne, skal du trykke på `Luk`.

#### 4 Tryk på `Grupperolle` → `Gruppe ejer` → `OK` → `Parret enhed`.

#### 5 Sørg for, at der ikke er sluttet en enhed til Wi-Fi Direct-forbindelsen.

### BEMÆRK:

- Når der tilsluttes en anden mobilenhed, vises enhedsnavnet og `Tilsluttet på Parret enhed`, og du kan ikke bruge Wi-Fi Direct. Frakobl den anden mobile enhed fra Wi-Fi direkte-netværket. Se "Afbrydelse af Wi-Fi Direct-netværk".

#### 6 Sluk for printeren, og tænd derefter for den igen.



- 7 Gentag trin 1 og 2, når printeren er genstartet, og tryk på **Gruppeejer**.
- 8 Tryk på **SSID** og **Adgangsudtryk** for at kontrollere, hvad SSID'et og adgangsudtrykket er.

 **BEMÆRK:**

- Hvis du vil kontrollere printerens SSID og adgangsudtryk, skal du også udskrive listen ved at trykke på **Udskriv adgangsudtryk** i menuen **Adgangsudtryk**.

## Tilslutning af den mobile enhed

I den følgende fremgangsmåde bruges Windows® 7, Windows® 10, OS X 10.10, iOS og Android som eksempel.

Slut mobilenheden til Wi-Fi Direct-netværket.

For Windows® 7:

- 1 Tryk på netværksikonet på proceslinjen.
- 2 Klik på printerens SSID → **Tilslut**.
- 3 Indtast adgangsudtrykket, og klik derefter på **OK**.
- 4 Klik på **Annuller**, og afslut derefter vinduet **Angiv netværksplacering**.

For Windows® 10:

- 1 Klik på knappen **Start**, og klik derefter på **Indstillinger**.
- 2 Klik på Wi-Fi-ikonet.
- 3 Klik på printerens SSID → **Tilslut**.
- 4 Indtast adgangsudtrykket, og klik derefter på **Næste**.

For OS X 10.10:

- 1 Tryk på netværksikonet på menulinjen.
- 2 Klik på printerens SSID.
- 3 Indtast adgangsudtrykket, og klik derefter på **Forbind**.

For iOS:

- 1 Tryk på **Indstillinger** → **Wi-Fi**.
- 2 Tryk på printerens SSID.
- 3 Indtast adgangsudtrykket, og tryk derefter på **Forbind**.

For Android:

Proceduren varierer afhængigt af den mobile enhed, som du bruger. Se manualen, som fulgte med din mobile enhed.

## Udskrivning via Wi-Fi Direct

### Installation af printerdriveren

Før du udskriver, skal du installere printerdriveren som beskrevet.

For Windows® 7/Windows® 10:

Du skal installere printerdriveren på den mobile enhed. Se "Installation af softwaren til Windows®-computere".

For OS X 10.10:

Du skal installere printerdriveren på den mobile enhed. Se "Installation af softwaren til Macintosh-computere".

For iOS:



Du skal installere udskrivningsprogrammet fra App Store, og derefter er printerens klar til brug. Flere oplysninger findes under "Dell Document Hub".

For Android:

Du skal installere udskrivningsprogrammet fra Google Play™, og derefter er printerens klar til brug. Flere oplysninger findes under "Dell Document Hub".

Proceduren for udskrivning varierer afhængig af den mobile enhed, du bruger. Se den vejledning, der fulgte med den mobile enhed, for at få oplysninger om, hvordan du udskriver som normalt fra den mobile enhed.

### Afbrydelse af Wi-Fi Direct-netværk

- 1 Tryk på knappen  (Wi-Fi).
- 2 Tryk på Wi-Fi Direct → Parret enhed.  
 **BEMÆRK:**
  - Menuen Parret enhed vises kun, når printerens tilsluttes via Wi-Fi Direct.
- 3 Tryk på mobilenhedens navn for at afbryde forbindelsen, eller vælg Frakobl alle.
- 4 Tryk på Frakobl nu eller Frakoblings- og nulstillings- adgangsudtryk → Ja.

Du kan også koble mobilenheden fra ved hjælp af følgende trin:

- 1 Tryk på knappen  (Information).
- 2 Tryk på fanen Værktøj → Admin.indstillinger → Netværk → Wi-Fi Direct → Parret enhed.  
Hvis Panellåsindstil. er indstillet til Aktiver, skal du angive adgangskoden. Se "Panellås".
- 3 Tryk på Frakobl alle.
- 4 Tryk på Frakobl nu eller Frakoblings- og nulstillings- adgangsudtryk → Ja.

### Nulstilling af adgangsudtrykket

- 1 Tryk på knappen  (Wi-Fi).

Hvis Panellåsindstil. er indstillet til Aktiver, skal du angive adgangskoden. Se "Panellås".

- 2 Tryk på Wi-Fi Direct.
- 3 Tryk på ▼ indtil Adgangsudtryk vises, og tryk derefter på Adgangsudtryk.
- 4 Tryk på Nulstil adgangsudtryk → Ja.

Wi-Fi Direct frakobles, og adgangsudtrykket nulstilles.

## Nulstilling af PIN-koden

- 1 Tryk på knappen  (Wi-Fi).  
Hvis Panellåsindstil. er indstillet til Aktiver, skal du angive adgangskoden. Se "Panellås".
- 2 Tryk på Wi-Fi Direct.
- 3 Tryk på ▼ indtil WPS-konfiguration vises, og tryk derefter på WPS-konfiguration.
- 4 Tryk på PIN-kode → Nulstil kode → OK.

## Dell Document Hub

Appen Dell Document Hub gør det muligt at scanne til og printe fra forskellige almindelige cloud-lagertjenester. Appen, som er nem at bruge og navigere i, muliggør direkte udskrivning af billeder, dokumenter, webindhold og andet på understøttede Dell-printere på et Wi-Fi-, Wi-Fi Direct- eller Ethernet-netværk. Du kan også få vist printerens status og udskrifts- og scanningsindstillinger. Klik på **Flere oplysninger** på [www.dell.com/dochub](http://www.dell.com/dochub) for at få flere oplysninger.

## Android

Download app'en Dell Document Hub gratis fra Google Play.

Scan QR Code® for hurtigt at få adgang til den relevante programbutik.



## iOS

Download appen Dell Document Hub gratis fra App Store.

Scan QR Code for hurtigt at få adgang til den relevante programbutik.



## AirPrint



AirPrint gør det muligt at udskrive via et netværk, hvis enheden kører iOS eller OS X. Sørg for at installere den seneste version af iOS på iOS-enheden. For OS X skal du sørge for at opdatere OS X og de applikationer, du har købt fra App Store vha. Opdatering af software.

## Opsætning af AirPrint på din printer



### BEMÆRK:

- AirPrint-indstillingen er aktiveret som standard.
- 1 Sørg for, at printeren er tilsluttet netværket.
  - 2 Start Dell Printer Configuration Web Tool  
Se "Start af Dell Printer Configuration Web Tool".
  - 3 Klik på **Printerserverindstillinger** → fanen **Printerserverindstillinger** → **AirPrint**.
  - 4 Marker afkrydsningsfeltet **Aktiver AirPrint**.
  - 5 Klik på **Anvend nye indstillinger**, og genstart derefter printeren.

## Udskrivning via AirPrint

I den følgende fremgangsmåde bruges iPhone med iOS 8.1 som eksempel.

- 1 Åbn e-mailen, fotoet, websiden eller dokumentet, du vil udskrive.
- 2 Tryk på handlingsikonet .
- 3 Tryk på **Udskriv**.
- 4 Vælg printeren og udfør printindstillingerne.
- 5 Tryk på **Udskriv**.

## Google Cloud Print

Ved at registrere printeren på din Google™-konto gør Google Cloud Print-tjenesten det muligt at udskrive fra forskellige enheder, der er tilsluttet internettet. Du kan udskrive dokumenter, fotos eller e-mails ved brug af Google Chrome™-browseren eller programmer som Google Drive™ på din mobilenhed. For detaljer om Google Cloud Print henvises til Googles supportwebsted.

## Forberedelse af brug af printer med Google Cloud Print

For at kunne bruge Google Cloud Print skal du på forhånd have forberedt følgende:

- Slut printeren til et netværk med internet-adgang.

 **BEMÆRK:**

- Google Cloud Print understøtter kun IPv4-tilslutning.
- Hvis printeren er tilsluttet et netværk via en proxyserver, skal du specificere indstillingerne i **Proxyserver** fra Dell Printer Configuration Web Tool. Se "Proxyserver".

- Opret en Google-konto og en Gmail™-adresse.
- Aktivér Google Cloud Print på betjeningspanelet.

 **BEMÆRK:**

- Du kan indstille den samme indstilling ved hjælp af Dell Printer Configuration Web Tool. Se "Dell™ Printer Configuration Web Tool".

**1** Tryk på knappen  (**Information**).

**2** Tryk på fanen **Værktøj** → **Admin.indstillinger** → **Netværk** → **Protokoller**.

Hvis **Panellåsindstil.** er indstillet til **Aktiver**, skal du angive adgangskoden. Se "Panellås".

**3** Tryk på  indtil **Google Cloud Print** vises, og tryk derefter på **Google Cloud Print**.

**4** Tryk på **Aktiver** → **OK**.

**5** Sluk for printeren, og tænd den derefter igen for at anvende indstillingerne.

## Vælg version for tjenesten Google Cloud Print

Vælg version for tjenesten Google Cloud Print blandt enten version 1.1 eller version 2.0. Google Cloud Print version 1.1 sender udskrivningsdata til printeren via internettet. Ved denne version skal printeren være tilsluttet internettet.



Google Cloud Print version 2.0 sender enten udskrivningsdata til printeren via internettet eller via et lokalt netværk. Denne version anbefales til situationer, hvor internetforbindelsen ikke kan bruges.



**BEMÆRK:**

- Tilgængelige funktioner for udskrivning kan variere afhængigt af din enhed eller versionen på tjenesten Google Cloud Print.
- Du kan ikke samtidigt bruge version 1.1 og version 2.0 af Google Cloud Print-tjenesten på en printer.

## Registrering af din printer i din Google-konto

### For Google Cloud Print version 1.1

- 1 Start Dell Printer Configuration Web Tool  
Se "Start af Dell Printer Configuration Web Tool".
- 2 Klik på **Printerserverindstillinger** → fanen **Printerserverindstillinger** → **Google Cloud Print** → **Registrer denne enhed til Google Cloud Print**.  
Et ark med en URL for webstedet til registrering af Google Cloud Print bliver udskrevet.
- 3 Brug din computers browser til at gå til Googles websted og log på med din Google-konto.  
Du kan besøge registreringswebseite for Google Cloud Print ved at indtaste URL'en på udskriften i din webbrowser eller ved at scanne QR-koden med din mobile enhed.
- 4 På registreringswebstedet for Google Cloud Print skal du klikke på **Fuldfør registreringen af printeren**.
- 5 Klik på **Administrer dine printere**.  
Printeren vises på listen **Printere** og er klar til brug med tjenesten Google Cloud Print.

### For Google Cloud Print version 2.0

- 1 Åbn Google Chrome-browser. Hvis du bruger Google Chromebook, skal du starte og logge ind på Chromebook.
- 2 Klik på  i øverste højre hjørne, og vælg derefter **Indstillinger**.
- 3 Klik på **Vis avancerede indstillinger** nederst på siden.

4 Klik på **Google Cloud Print** → **Administrer**.

 **BEMÆRK:**

- Hvis der vises en meddelelse under **Nye enheder**, hvor du bliver bedt om at logge ind på Chrome, skal du klikke på **Log ind** for at logge på Chrome.

5 Klik på **Registrer** for printeren, som du vil registrere.

 **BEMÆRK:**

- Hvis **Bonjour (mDNS)** er deaktiveret, vises den nye printer ikke i **Nye enheder**. Hvis det er tilfældet, skal du starte Dell Printer Configuration Web Tool. Klik på **Printerserverindstillinger** → fanen **Printerserverindstillinger** → **Portindstillinger**. Marker afkrydsningsfeltet **Bonjour (mDNS)**.

6 Klik på **Registrer**, når vinduet til bekræftelse af registreringen vises.

7 Følg instruktionerne på printerens skærm.

8 Registreringen er fuldført, når printernavnet vises i listen **Mine enheder**.

 **BEMÆRK:**

- Det kan tage omkring 5 minutter eller mere, før printernavnet vises i listen **Mine enheder**.

## Deling af printeren ved hjælp af tjenesten Google Cloud Print

Du kan dele printeren, som er registreret for tjenesten Google Cloud Print, med andre brugere.

1 Åbn Google Chrome-browser.

Hvis du bruger Google Chromebook, skal du starte og logge ind på Chromebook.

2 Klik på  i øverste højre hjørne, og vælg derefter **Indstillinger**.

3 Klik på **Vis avancerede indstillinger** nederst på siden.

4 Klik på **Google Cloud Print** → **Administrer**.

 **BEMÆRK:**

- Hvis der vises en meddelelse om at logge ind på Chrome, skal du klikke på **Log ind** for at logge ind på Chrome.

5 Klik på **Valgmuligheder** for printeren, som du vil dele.

6 Klik på **Google Cloud Print** → **Del**.

7 I vinduet til angivelse af printerdeling skal du indtaste Google-kontiene på de brugere, som du vil invitere til at dele printeren, og klikke på **Del**.

 **BEMÆRK:**

- Når de inviterede brugere logger ind på websiden for Google Cloud Print, vises en meddelelse om, at printerejeren har lavet delingsindstillingerne. Accepter invitationen om deling.

## Annullering af registrering på Google Cloud Print

1 Start Dell Printer Configuration Web Tool

Se "Start af Dell Printer Configuration Web Tool".

2 Klik på **Printerserverindstillinger** → **Annuller registrering**.

3 Sørg for, at **Registrer denne enhed til Google Cloud Print** vises.

## Udskrivning via Google Cloud Print

Proceduren for udskrivning varierer afhængig af programmet eller den enhed du bruger. På Googles websted kan du se listen over programmer, der understøtter Google Cloud Print.



### Udskrivning fra et program på en mobil enhed

Følgende fremgangsmåde bruger Google Drive-programmet på en Android-mobilenhed som eksempel.

- 1 Installer programmet Google Drive på din mobilenhed.

 **BEMÆRK:**

- Du kan downloade programmet fra Google Play.

- 2 Start programmet Google Drive på din mobilenhed.
- 3 Tryk på  ved siden af navnet på den fil, som du vil udskrive.
- 4 Tryk på **Udskriv**.  
Hvis **Udskriv** ikke vises, skal du trykke på  og derefter på **Udskriv**.
- 5 Vælg en Google Cloud-printer på listen.
- 6 Vælg printerindstillinger, og tryk derefter på .

### Udskrivning fra Google Chrome

 **BEMÆRK:**

- Du skal registrere Google Cloud Print Version 2.0.

Følgende fremgangsmåde bruger Google Chrome-browser på en Windows<sup>®</sup>-pc som eksempel.

- 1 Åbn Google Chrome-browser.
- 2 Åbn den webside eller e-mail du vil udskrive.
- 3 Klik på  eller  (varierer afhængig af Google Chrome-browserens versionsnummer) i øverste højre hjørne og klik derefter på **Udskriv**.
- 4 Klik i sektionen **Destination** på **Skift**.
- 5 Vælg printeren i sektionen **Google Cloud Print**.
- 6 Klik på **Udskriv**.

### Udskrivning fra Google Chromebook

 **BEMÆRK:**

- Du skal registrere Google Cloud Print Version 2.0.

- 1 Åbn den webside eller e-mail du vil udskrive.
- 2 Klik  i øverste højre hjørne, og klik derefter på **Udskriv**.
- 3 Bekræft, at din printer er anført i **Destinationsområdet**. Hvis ikke, skal du klikke på **Rediger** og vælge din printer.
- 4 Klik på **Udskriv**.



## Mopria Print Service

Mopria Print Service gør det muligt for alle Android-telefoner eller -tablets (Android version 4.4 eller nyere) at oprette forbindelse til og udskrive på Mopria-certificerede printere uden yderligere opsætning.

Download og installer først appen Mopria Print Service fra Google Play på din Android-mobilenhed:

<https://play.google.com/store/apps/>

For at udskrive skal du slutte din mobile enhed til det samme netværk som printeren eller bruge Wi-Fi direkte-funktionen til at slutte din mobile enhed til printeren.

### BEMÆRK:

- Mopria Print Service kan være forhåndsindlæst på din mobile enhed. Hvis din mobilenhed ikke har Mopria Print Service, kan du let downloade den fra Google Play. Hvis du ønsker at vide mere om Mopria Print Service, kan du besøge <http://www.mopria.org/>.
- Sørg for, at **Mopria** er indstillet til **Aktiver**, før du bruger Dell Printer Configuration Web Tool. Se "Opsætning af Mopria Print Service på din printer".

## Opsætning af Mopria Print Service på din printer

- 1 Sørg for, at printeren er tilsluttet netværket.
- 2 Start Dell Printer Configuration Web Tool  
Se "Start af Dell Printer Configuration Web Tool".
- 3 Klik på **Printerserverindstillinger** → fanen **Printerserverindstillinger** → **Mopria**.
- 4 Klik på **Aktiver**.  
Printeren er klar til Mopria Print Service.

## Udskrivning via Mopria Print Service

- 1 Åbn e-mailen, fotoet, websiden eller dokumentet, du vil udskrive.
- 2 Tryk på menuen, og tryk derefter på **Udskriv**.
- 3 Tryk på **Alle printere** i menuen.
- 4 Vælg printeren, og konfigurer printerindstillingerne.
- 5 Tryk på **Udskriv**.

# Installation af printerdrivere på Linux-computere (CUPS)

---

Dette afsnit indeholder oplysninger om installation eller opsætning af printerdriveren med CUPS (Common UNIX Printing System) på Red Hat® Enterprise Linux® 6 Desktop, SUSE® Linux Enterprise Desktop 11 eller Ubuntu 12.04 LTS.

I den følgende fremgangsmåde bruges Dell H825cdw som eksempel.

## Betjening på Red Hat Enterprise Linux 6 Desktop

### Opsætningsoversigt

Red Hat Enterprise Linux 6 Desktop:

- 1 Installer printerdriveren.
- 2 Gør udskrivningskøen klar.
- 3 Konfigurer standardkøen.
- 4 Specificer udskrivningsalternativerne.

### Installation af printerdriveren

- 1 Vælg **Programmer** → **Systemværktøjer** → **Terminal**.
- 2 Indtast følgende kommando i terminalvinduet.

```
su
[administratorkodeord]
rpm -ivh [filsti] /Dell-MFP-S2825cdn-H825cdw-x.x-x.rpm
```

### Klargøring af udskrivningskøen

For at udføre udskrivning skal du konfigurere udskrivningskøen på din arbejdsstation.

- 1 Åbn URL-adressen **http://localhost:631** i en webbrowser.
- 2 Klik på **Administration** → **Tilføj printer**.
- 3 Indtast root som brugernavn, indtast administratorens kodeord, og klik på **OK**.  
For netværkstilslutninger:
  - a Vælg **LPD/LPR Host or Printer** i menuen **Other Network Printers**, og klik derefter på **Continue**.
  - b Indtast printerens IP-adresse i **Connection**, og klik derefter på **Continue**.  
Format: *lpd://xxx.xxx.xxx.xxx* (printerens IP-adresse)For USB-tilslutninger:
  - a Vælg **Dell Color MFP H825cdw** i menuen **Lokale printere**, og klik derefter på **Fortsæt**.
- 4 Indtast printerens navn i feltet **Name** i vinduet **Add Printer**, og klik på **Continue**.

Du kan også angive placeringen og beskrivelsen af printeren for at få yderligere oplysninger.

- 5 Vælg **Dell Color MFP H825cdw vxxxx.PS (en)** i menuen **Model**, og klik derefter på **Tilføj printer**.

## Udskrivning fra programmet

Når du er færdig med at konfigurere køen, kan du udskrive fra programmerne. Hvis du vil udskrive fra programmet, skal du angive køen i udskrivningsdialogboksen.

I programmer som f.eks. Mozilla er det dog muligvis kun muligt at udskrive fra standardkøen.

I sådanne tilfælde skal du indstille den kø, du vil udskrive til, som standardkø, inden du begynder at udskrive. Se "Konfiguration af standardkøen".

## Konfiguration af standardkøen

- 1 Vælg **Programmer** → **Systemværktøjer** → **Terminal**.
- 2 Indtast følgende kommando i terminalvinduet.

```
su  
[administrator-kodeord]  
lpadmin -d [kønavn]
```

## Angivelse af udskrivningsalternativerne

Du kan angive udskrivningsalternativer som f.eks. farveindstilling.

- 1 Åbn URL-adressen **http://localhost:631** i en webbrowser.
- 2 Klik på **Administration** → **Administration af printere**.
- 3 Klik på kønavnet, for hvilken du vil specificere udskrivningsindstillinger.
- 4 Vælg **Set Default Options** fra menuen **Administration**.
- 5 Klik på det ønskede indstillingspunkt for at angive de nødvendige indstillinger, og klik derefter på **Set Default Options**.

## Afinstallation af printerdriveren

- 1 Vælg **Programmer** → **Systemværktøjer** → **Terminal**.
- 2 Indtast følgende kommando i terminalvinduet for at slette udskriftskøen.

```
su
[administrator-kodeord]
/usr/sbin/lpadmin -x [kønavn]
```

- 3 Gentag kommandoen herover for alle køer til samme model.
- 4 Indtast følgende kommando i terminalvinduet.

```
su
[administratorkodeord]
rpm -e Dell-MFP-S2825cdn-H825cdw
```

## Betjening på SUSE Linux Enterprise Desktop 11

### Opsætningsoversigt

SUSE Linux Enterprise Desktop 11:

- 1 Installer printerdriveren.
- 2 Gør udskrivningskøen klar.
- 3 Konfigurer standardkøen.
- 4 Specificer udskrivningsalternativerne.

### Installation af printerdriveren

- 1 Vælg **Computer** → **More Applications...**, og vælg derefter **GNOME Terminal** i programbrowseren.
- 2 Indtast følgende kommando i terminalvinduet.

```
su
[administratorkodeord]
rpm -ivh [filsti] / Dell-MFP-S2825cdn-H825cdw-x.x-x.rpm
```

## Klargøring af udskrivningskøen

For at udføre udskrivning skal du konfigurere udskrivningskøen på din arbejdsstation.

- 1 Vælg **Computer** → **More Applications...**, og vælg **YaST** i programbrowseren.
- 2 Indtast administratorens kodeord, og klik derefter på **Continue**.
- 3 Vælg **Hardware** → **Printer**.  
For netværkstilslutninger:
  - a Klik på **Tilføj**.
  - b Klik på **Connection Wizard**.
  - c Vælg **Line Printer Daemon (LPD) Protocol** under **Access Network Printer or Printserver Box via**.
  - d Indtast printerens IP-adresse i **IP Address or Host Name**.
  - e Vælg **Dell** i rullemenuen **Select the printer manufacturer**.
  - f Klik på **OK**.
  - g Vælg din printer på listen **Assign Driver**.
    -  **BEMÆRK:**
      - Du kan angive printernavnet i **Set Name**.
  - h Kontroller indstillingerne, og klik derefter på **OK**.

For USB-tilslutninger:

- a Klik på **Tilføj**.
- b Vælg din printer på listen **Assign Driver**.
  -  **BEMÆRK:**
    - Du kan angive printernavnet i **Set Name**.
- c Kontroller indstillingerne, og klik derefter på **OK**.

## Udskrivning fra programmet

Når du er færdig med at konfigurere køen, kan du udskrive fra programmerne. Hvis du vil udskrive fra programmet, skal du angive køen i udskrivningsdialogboksen.

Somme tider kan du dog kun udskrive fra standardkøen, afhængigt af programmet, f.eks. Mozilla. I sådanne tilfælde skal du indstille den kø, du vil udskrive til, som standardkø, inden du begynder at udskrive. Se "Konfiguration af standardkøen".

## Konfiguration af standardkøen

Du kan angive standardkøen, når du tilføjer printerens.

- 1 Vælg **Computer** → **More Applications...**, og vælg **YaST** i programbrowseren.
- 2 Indtast administratorens kodeord, og klik derefter på **Continue**.
- 3 Vælg **Hardware** → **Printer**.
- 4 Klik på **Edit**.
- 5 Kontroller, at den printer, du vil angive, er valgt på listen **Connection**.
- 6 Markér afkrydsningsfeltet **Default Printer**.
- 7 Kontroller indstillingerne, og klik derefter på **OK**.

## Angivelse af udskrivningsalternativerne

Du kan angive udskrivningsalternativer som f.eks. farveindstilling.

- 1 Åbn en webbrowser.
- 2 Indtast **http://localhost:631/admin** i **Location**, og tryk på <Enter> på tastaturet.
- 3 Klik på **Manage Printers**.
- 4 Klik på **Set Printer Options** i den printer, for hvilken du vil specificere udskrivningsalternativerne.
- 5 Angiv de nødvendige indstillinger, og klik på **Set Printer Options**.
- 6 Indtast root som brugernavn, indtast administratorens kodeord, og klik på **OK**.



### BEMÆRK:

- Indstil kodeordet for autoritet som printeradministrator, inden du indstiller printerkøen. Hvis du ikke har angivet det, skal du fortsætte til "Indstilling af kodeordet for at få rettigheder som printeradministrator".

- 7 Udfør udskrivning fra programmet.

## Indstilling af kodeordet for at få rettigheder som printeradministrator

Du skal indstille kodeordet for autoritet som printeradministrator, inden du udfører operationer som printeradministrator.

- 1 Vælg **Computer** → **More Applications...**, og vælg **GNOME Terminal** i programbrowseren.
- 2 Indtast følgende kommando i terminalvinduet.

```
su
[administrator-kodeord]
lppasswd -g sys -a root
```

- 3 Indtast kodeordet for at få rettigheder som printeradministrator.
- 4 Indtast kodeordet igen.

## Afinstallation af printerdriveren

- 1 Vælg **Computer** → **More Applications...**, og vælg **GNOME Terminal** i programbrowseren.
- 2 Indtast følgende kommando i terminalvinduet for at slette udskriftskøen.

```
su
[administrator-kodeord]
/usr/sbin/lpadmin -x [kønavn]
```

- 3 Gentag kommandoen herover for alle køer til printeren.

- 4 Indtast følgende kommando i terminalvinduet.

```
su  
[administratorkodeord]  
rpm -e Dell-MFP-S2825cdn-H825cdw
```

## Betjening på Ubuntu 12.04 LTS

### Opsætningsoversigt

- 1 Installer printerdriveren.
- 2 Gør udskrivningskøen klar.
- 3 Konfigurer standardkøen.
- 4 Specificer udskrivningsalternativerne.

### Installation af printerdriveren

- 1 Klik på **Dash Home**, og angiv terminalen i tekstfeltet **Search**.
- 2 Klik på **Programmer** → **Terminal**.
- 3 Indtast følgende kommando i terminalvinduet.  
For 32-bit arkitekturen:

```
sudo lpadmin -d (indtast kønavnet)  
(Skriv administratorens kodeord)
```

For 64-bit arkitekturen:

```
sudo dpkg -i (indtast filstien)/  
dell-mfp-s2825cdn-h825cdw_x_x-x_amd64.deb  
(Skriv administratorens kodeord)
```

### Konfiguration af udskrivningskøen

For at udføre udskrivning skal du gøre udskrivningskøen klar på din arbejdsstation.

- 1 Åbn URL-adressen **http://localhost:631** i en webbrowser.
- 2 Klik på **Administration** → **Tilføj printer**.
- 3 Indtast brugernavnet og administratorens kodeord, og klik på **OK**.
- 4 Vælg ét af følgende afhængigt af printertilslutningens type.  
For netværkstilslutninger:
  - a Vælg **LPD/LPR Host or Printer** i menuen **Other Network Printers**, og klik derefter på **Continue**.
  - b Indtast printerens IP-adresse i **Connection**, og klik derefter på **Continue**.

Format: lpd://xxx.xxx.xxx.xxx (printerens IP-adresse)

For USB-tilslutninger:

- a Vælg **Dell Color MFP H825cdw** i menuen **Lokale printere**, og klik derefter på **Fortsæt**.
- 5 Vælg vinduet **Add Printer**, og indtast derefter printerens navn i feltet **Name**.
- 6 Klik på **Fortsæt**.  
Du kan også angive placeringen og beskrivelsen af printerens for at få yderligere oplysninger.  
Hvis du vil dele printerens, skal du vælge afkrydsningsfeltet **Del denne printer**.
- 7 Vælg **Dell** i menuen **Make**, og klik på **Continue**.
- 8 Vælg **Dell Color MFP H825cdw vxxxx.PS** i menuen **Model**, og klik derefter på **Tilføj printer**.

### **Udskrivning fra programmer**

Når du er færdig med at konfigurere udskrivningskøen, kan du udskrive jobs fra programmerne.

Start udskrivningsjobbet fra programmet, og angiv derefter køen i udskrivningsdialogboksen.

I programmer som Mozilla er det muligt at udskrive fra standardkøen.

I sådanne tilfælde skal du angive den kø, du vil udskrive til, som standardkø, inden du begynder at udskrive.

Du kan finde oplysninger om specifikation af standardkøen under "Konfiguration af standardkøen".

### **Konfiguration af standardkøen**

- 1 Klik på **Dash Home**, og angiv terminalen i tekstfeltet **Search**.
- 2 Klik på **Terminal** i kategorien **Applications** i søgeresultaterne.
- 3 Indtast følgende kommando i terminalvinduet.

```
sudo lpadmin -d (indtast kønavnet)
(Skriv administratorens kodeord)
```

### **Angivelse af udskrivningsalternativerne**

Du kan angive udskrivningsindstillinger såsom 2-sidet udskrift.

- 1 Åbn URL-adressen **http://localhost:631** i en webbrowser.
- 2 Klik på **Administration** → **Administration af printere**.
- 3 Klik på kønavnet, for hvilken du vil specificere udskrivningsindstillinger.
- 4 Vælg **Set Default Options** fra menuen **Administration**.
- 5 Klik på det ønskede indstillingspunkt, og angiv de nødvendige indstillinger.



6 Klik på **Set Default Options**.

## Afinstallation af printerdriveren

- 1 Klik på **Dash Home**, og angiv terminalen i tekstfeltet **Search**.
- 2 Klik på **Terminal** i kategorien **Applications** i søgeresultaterne.
- 3 Indtast følgende kommando i terminalvinduet for at slette udskriftskøen.

```
sudo /usr/sbin/lpadmin -x (indtast navnet på  
udskrivningskøen)  
(Skriv administratorens kodeord)
```

- 4 Gentag kommandoen herover for alle køer til samme model.
- 5 Indtast følgende kommando i terminalvinduet.

```
sudo dpkg -r Dell-MFP-S2825cdn-H825cdw  
(Skriv administratorens kodeord)
```

# Indstilling af IP-adressen

## Tildeling af en IP-adresse

Du kan vælge IP-tilstanden fra Dual Stack, IPv4 og IPv6. Hvis dit netværk understøtter både IPv4 og IPv6, skal du vælge Dual Stack.

Vælg IP-tilstanden for dine omgivelser, og indstil derefter IP-adressen, subnet-masken (gælder kun IPv4) og protokolomsætter-adressen.

### BEMÆRK:

- Tildeling af en IP-adresse, som allerede er i brug, kan forårsage problemer med netværksydelsen.
- IP-adresser skal tildeles af avancerede brugere eller systemadministratorer.
- Når du tildeler en IP-adresse manuelt i IPv6-tilstand, skal du bruge Dell Printer Configuration Web Tool. Brug link-lokal-adressen til at få vist Dell Printer Configuration Web Tool. For at kontrollere link-lokal-adressen skal du udskrive en rapport om systemindstillinger og kontrollere **Link-lokal adresse** under **Netværk(tilsluttet)** eller **Netværk(Trådløs)**.  
Se "Rapport/liste".
- Trådløst netværk understøttes af Dell H625cdw og Dell H825cdw.

## Ved brug af Dell Printer Easy Install (kun Windows®)

- 1 Indsæt disken *Software and Documentation* i din computer.
- 2 Klik på **Hovedmenu**.
- 3 Klik på **Rediger**.

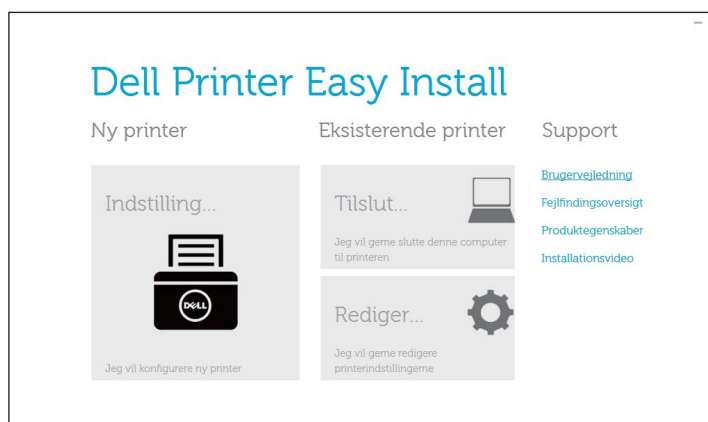

#### 4 Klik på **Konfigurer indstillinger for IP-adresse** → **Næste**.

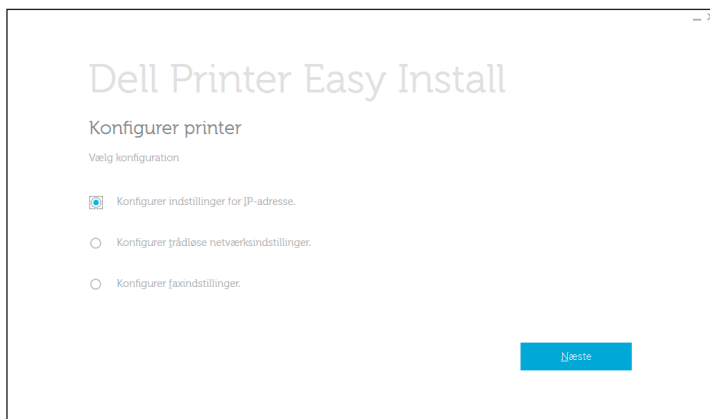

5 Følg vejledningen på skærmen, indtil skærmen **Konfigurer printer** vises.

6 Klik på **Avanceret**.

7 Angiv indstillingerne for IP-adressen iht. dit netværksmiljø.

8 Klik på **Næste**, og følg vejledningen på skærmen.

## Når du bruger betjeningspanelet

1 Tryk på knappen **i** (**Information**).

2 Tryk på fanen **Værktøj** → **Admin. indstillinger** → **Netværk**.

Hvis **Panellåsindstil.** er indstillet til **Aktiver**, skal du angive adgangskoden. Se "Panellås".

3 Gør et af følgende:

Hvis printeren er sluttet til et netværk via Ethernet-kabel:

Tryk på **Ethernet**.

For Dell H625cdw og Dell H825cdw:

Hvis printeren er sluttet til et trådløst netværk:

Tryk på **Wi-Fi**.

4 Tryk på **IP-modus** → **IPv4-modus** → **OK**.

5 Tryk på **▼**, indtil **TCP/IP** vises, og tryk derefter på **TCP/IP** → **Hent IP-adresse**.

6 Vælg, hvordan IP-adressen tildeles.

- IP-adressen indstilles automatisk ved at vælge **AutoIP**, **DHCP**, **BOOTP**, **RARP** eller **Panel**, og klik derefter på **OK**. Fortsæt med trin 7.

- IP-adressen indstilles manuelt ved at vælge **Panel** og derefter klikke på **OK**. Gør følgende:

**a** Tryk på **IP-adresse**.

Cursoren befinder sig ved den første oktet i IP-adressen.

**b** Brug taltastaturet til at indtaste den første oktet i IP-adressen, og tryk derefter på **▶**.

Cursoren flytter sig til næste oktet.

 **BEMÆRK:**

- Du kan kun indtaste én oktet ad gangen, og du skal trykke på  efter indtastning af hver oktet.

- c Angiv resten af oktetterne, og tryk derefter på OK.
- d Tryk på Subnet-maske.
- e Brug det numeriske tastatur til at angive undernetmasken, og tryk derefter på OK.
- f Tryk på Protokoloversætteradresse.
- g Brug det numeriske tastatur til at angive gateway-adressen, og tryk derefter på OK.

7 Sluk for printeren, og tænd derefter for den igen.

## Verificering af IP-indstillingerne

Du kan kontrollere indstillingerne ved at bruge betjeningspanelet eller udskrive rapporten med systemindstillinger.

### Bekræftelse af indstillinger ved brug af betjeningspanelet

- 1 Tryk på knappen  (Information).
- 2 Tryk på fanen Om denne MFP-enhed → Netværk.
- 3 Kontroller den IP-adresse, der vises i IP (v4) -adresse.

### Verificering af indstillingerne ved hjælp af rapporten om systemindstillinger

- 1 Udskriv rapporten om systemindstillinger.  
Se "Rapport/liste".
- 2 Kontroller, at den korrekte IP-adresse, subnet-maske og gateway-adresse er angivet i rapporten med systemindstillinger under **Netværk (kablet)** eller **Netværk (trådløs)**.  
Hvis IP-adressen viser 0 . 0 . 0 . 0, er der ikke tildelt en IP-adresse. Se "Tildeling af en IP-adresse".

 **BEMÆRK:**

- Trådløst netværk understøttes af Dell H625cdw og Dell H825cdw.

## Sådan bruges printeren

Brug af betjeningspanelet	78
Forklaring af systemmenuerne	84
Forklaring af jobmenuerne	121
Dell™ Printer Configuration Web Tool	137
Retningslinjer for udskrivningsmedier	191
Ilægning af udskrivningsmedier	197
Ilægning af dokumenter	208

# Brug af betjeningspanelet

Betjeningspanelet består af et berøringspanel, en Klar/Fejl-LED, betjeningsknapper, en **⏻**-knap (**Power**) og et numerisk tastatur. Brug berøringspanelet og det numeriske tastatur til at gennemse menuerne i betjeningspanelet og indtaste tekst og tal.

Se "Betjeningspanel" for at få flere oplysninger om navne på dele.

## BEMÆRK:

- De skærbilleder, der bruges i dette afsnit, er fra Dell H625cdw og Dell H825cdw, medmindre andet nævnes.

## Om skærmen Startside

Dette afsnit beskriver felter og knapper på skærmen *Startside*, som bliver vist ved tryk på knappen  (**Home**), mens brugeren er logget ind på printerens.

## BEMÆRK:

- Hvis du vil have vist skærmen *Startside*, skal du registrere dig på portalskærmen før og log på printerens, eller log på som Gæst uden registrering. Se "Brugergodkendelse".
- Dell Document Hub er kun tilgængelig på Dell H625cdw og Dell H825cdw.
- Ikonet for status af Wi-Fi Direct-forbindelse og ikonet for status af LAN-forbindelse vises kun på Dell H625cdw og Dell H825cdw.

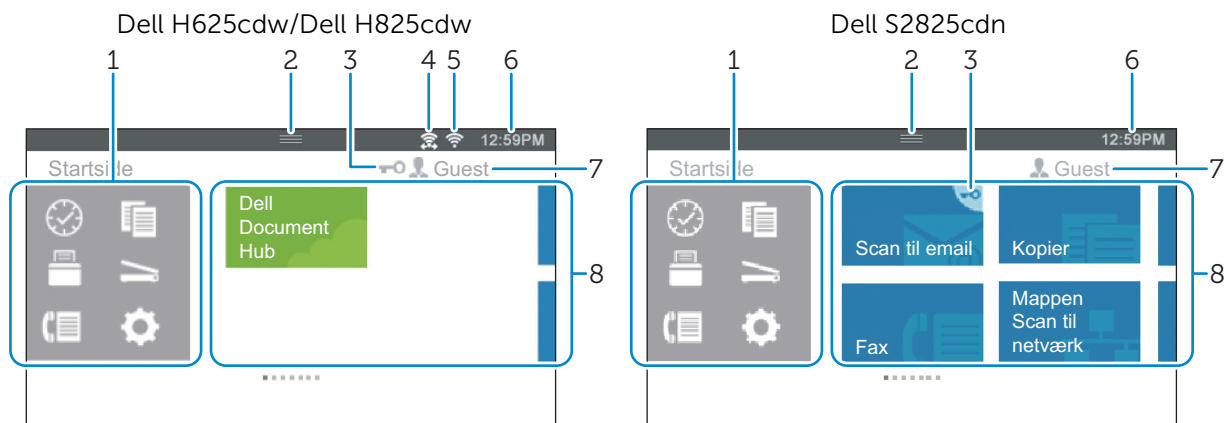

1 Menuen Dock

Knappen  (Seneste)

Viser fliserne for de funktioner, du har brugt for nylig. Der kan gemmes op til 8 fliser.

Knappen  (Kopi)

Viser kopieringsfunktionens fliser.

Knappen  (Udskriv)

Viser udskrivningsfunktionens fliser.

Knappen  (Scan)



Viser scanningsfunktionens fliser.

Knappen  (Fax)

Viser faxfunktionens fliser.

Knappen  (Værktøj)

Viser skærmen *Information*.

2	Beskedbjælke	<p>Viser status for printeren, når  (<b>håndtaget</b>) er trukket ned. Hvis du vil lukke skærmen, skal du trække  (<b>håndtaget</b>) op.</p> <p>I dette område kan du justere skærmens lysstyrke, få vist tonerinformation, overvåge igangværende jobs og få vist advarsler.</p> <ul style="list-style-type: none"> <li>• Hvis du vil justere skærmens lysstyrke, skal du trække skyderen til <b>Lysstyrke</b>.</li> <li>• Hvis du vil have vist <b>Tonerinformation</b>, skal du trykke på <b>Tilbehør</b>. Tonerinformationen vises for én toner ad gangen. Stryk skærmen for at se informationen for de andre tonere.</li> </ul>
3	Ikonet Lås	<p>Viser, når nogle funktioner har begrænset adgang for <b>Funktionskontrol</b> indstillingerne. Når låseikonet vises øverst til højre på flisen, skal du angive adgangskoden for at aktivere funktionen. Når funktionen er aktiveret, vises låseikonet til venstre for kontonavnet, og du kan få adgang til de adgangskodelåste funktioner uden at indtaste adgangskoden igen.</p> <p>Se "Funktionskontrol" for detaljer om <b>Funktionskontrol</b>.</p>
4	Ikon for Wi-Fi Direct tilslutningsstatus	Viser status for <b>Wi-Fi Direct</b> -forbindelsen. Dette ikon vises kun, når <b>Wi-Fi Direct</b> er aktiveret.
5	Ikon for status for trådløs LAN-forbindelse	Viser intensiteten af det trådløse signal, når printeren er tilsluttet et trådløst netværk.
6	Tid/Netværksinformation	Viser klokkeslæt eller netværksinformation, f.eks. IPv4-adresse eller værtsnavn.
7	Kontonavn	Viser navnet på den bruger, der i øjeblikket er logget ind på printeren.
8	Fliser	<p>Viser filserne for de funktioner, du kan vælge mellem.</p> <p>Når flisens farve er bleg og flisen ikke reagerer, kan du ikke vælge funktionen.</p>

## Grundlæggende betjening af berøringspanelet

Du kan betjene berøringspanelet på samme måde som en smartphone eller en tablet.

### Valg af punktet på skærmen

Tryk på punktet.

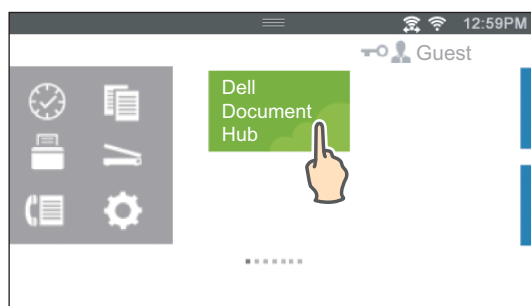

## Rulning på skærmen eller i de viste punkter

Stryg skærmen ved at trække fingeren hen over skærmen.

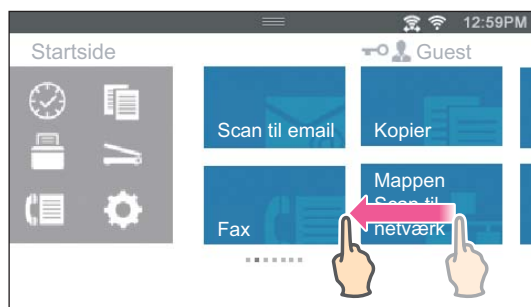

For at rulle hurtigere skal du svippe skærmen.

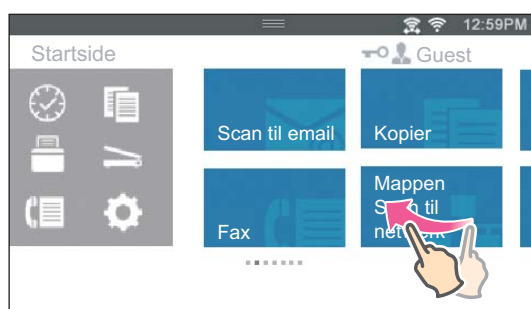

### BEMÆRK:

- Hvis du ikke kan stryge eller svippe på visse skærme, kan du bruge skærmen ved at trykke på fliserne eller knapperne.

## Flytning, tilføjelse eller sletning af fliser

### BEMÆRK:

- Det er tilgængeligt, når du vælger lokal godkendelse. Se "Brugergodkendelse".

### Flytning af fliser

Tryk og hold på den flise, du vil flytte, og træk den til den ønskede placering.

Den korte orange bjælke bliver vist mellem fliserne for at vise det nærmeste droppunkt, mens du trækker flisen.

Du kan også flytte flisen mellem sider.

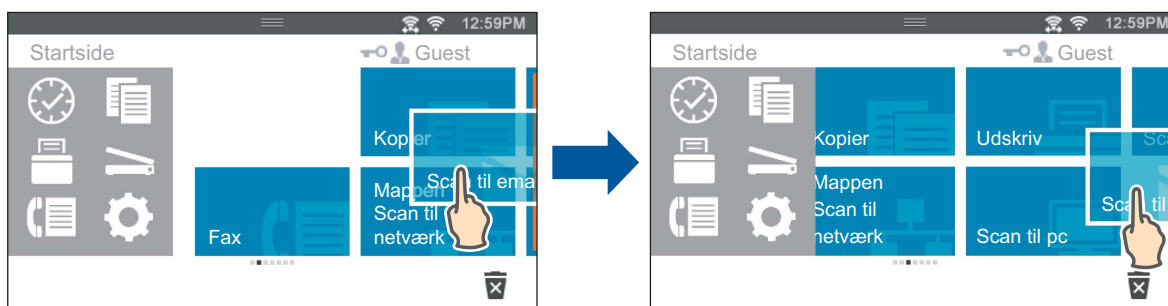

### BEMÆRK:

- Du kan ikke flytte fliserne på gruppeskærmen Seneste eller i menuen Dock.



## Tilføjelse af fliser

Stryg på skærmen for at få vist den sidste side på skærmen Startside eller på gruppeskærmen, og tryk på Tilføj App.

Tryk på den flise, du vil føje til Programliste, når skærmen Startside vises.

## Sletning af fliser

Tryk på den flise du vil slette og hold den nedtrykket.

Træk flisen til , når  vises.

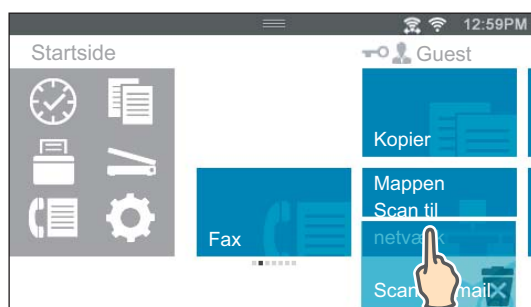

Tryk på OK for at slette flisen.

### BEMÆRK:





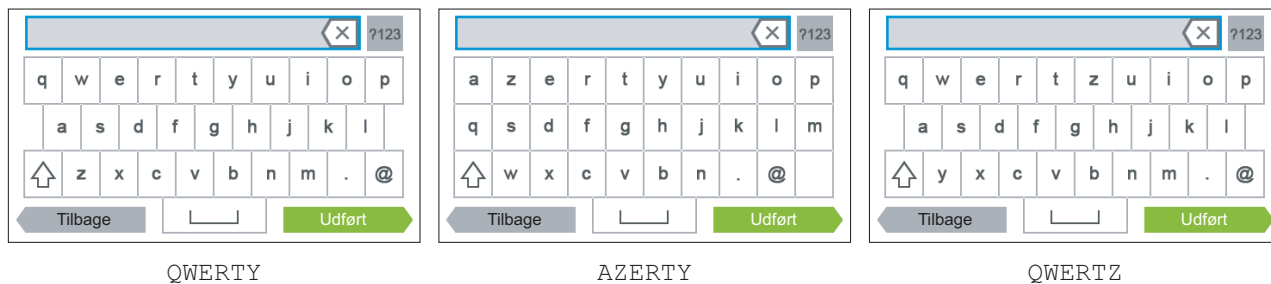

- Hvis du vil slette alle fliser på gruppeskærmen Seneste i menuen Dock, skal du trykke på  på skærmen Seneste og derefter på OK.

## Brug af tastaturet der er vist på berøringspanelet

Under betjeningen vises der af og til et tastatur til indtastning af tekst. I det følgende beskrives, hvordan man indtaster en tekst.



Du kan indtaste følgende tegn:



Element	Beskrivelse
Indtastning af bogstaver	Tryk på  for at bruge store bogstaver. Tryk på  igen for at gå tilbage til små bogstaver. Dobbeltklik på  for at låse de store bogstaver.
Indtastning af tegn og symboler	Tryk på  .
Indtastning af et mellemrum	Tryk på  .
Sletning af karakterer	Tryk på  for at slette et tegn ad gangen.

## Ændring af tastaturlayoutet

- 1 Tryk på knappen  (Information).

- 2 Tryk på fanen **Værktøj** → **Sprogindstillinger** → **Tastatur, layout**.
- 3 Vælg det ønskede tastaturlayout, og tryk derefter på **OK**.

## Ændring af sproget

- 1 Tryk på knappen  (**Information**).
- 2 Tryk på fanen **Værktøj** → **Sprogindstillinger** → **Panelprog**.
- 3 Tryk på , indtil det ønskede sprog vises, og tryk derefter på det ønskede sprog.
- 4 Tryk på **OK**.



## Panellås

Funktionen **Panellås** gør det muligt at vælge at nogle systemindstillinger skal forblive i låst tilstand med adgangskoden, så uautoriseret personale ikke kan få adgang til menuen og ændre indstillingerne.

### **BEMÆRK:**

- Deaktivering af betjeningspanelmenuerne forhindrer ikke adgang til lagret udskrift og menuen **Bakke-indstil..**

## Aktivering af Panellåsen

- 1 Tryk på knappen  (**Information**).
- 2 Tryk på fanen **Værktøj** → **Admin.indstillinger**.
- 3 Tryk på , indtil **Sikkerhedsindst.** vises, og tryk derefter på **Sikkerhedsindst..**
- 4 Tryk på **Panellås** → **Panellåsindstil.** → **Aktiver** → **OK**.
- 5 Indtast den nye adgangskode, og tryk derefter på **OK**.
- 6 Indtast adgangskoden igen, og tryk derefter på **OK**.

### **FORSIGTIG:**

- **Sørg for at huske kodeordet. Hvis du glemmer kodeordet, kan det nulstilles på følgende måde. Indstillingerne for adressebogen og telefonbogen nulstilles dog også.**
  - 1 Sluk printeren.
  - 2 Tænd printeren, mens du holder knappen  (**Information**) nede.

## Ændring af panellåsens adgangskode



### **BEMÆRK:**

- Du kan kun ændre adgangskoden, når **Panellås** er indstillet til **Aktiver**.

- 1 Tryk på knappen  (**Information**).
- 2 Tryk på fanen **Værktøj** → **Admin.indstillinger**.
- 3 Indtast kodeordet.
- 4 Tryk, indtil **Sikkerhedsindst.** vises, og tryk derefter på **Sikkerhedsindst..**
- 5 Tryk på **Panellås** → **Skift kodeord**.
- 6 Indtast den aktuelle adgangskode, og tryk derefter på **OK**.

- 7 Indtast den nye adgangskode, og tryk derefter på OK.
- 8 Indtast adgangskoden igen, og tryk derefter på OK.

## Deaktivering af Panellåsen

- 1 Tryk på knappen  (**Information**).
- 2 Tryk på fanen Værktøj → Admin.indstillinger.
- 3 Indtast kodeordet.
- 4 Tryk på , indtil Sikkerhedsindst. vises, og tryk derefter på Sikkerhedsindst..
- 5 Tryk på Panellås → Panellåsindstil. → Deaktiver → OK.
- 6 Indtast den aktuelle adgangskode, og tryk derefter på OK.



## Indstilling af strømsparetimeren

Printeren skifter til Strømbesparelsesindstillingen, når printerens ikke anvendes i et bestemt tidsrum. Du kan indstille printerens Strømsparetimer på betjeningspanelet.

- 1 Tryk på knappen  (**Information**).
- 2 Tryk på fanen Værktøj → Admin.indstillinger → Systemindstillinger → Generelt → Strømsparetimer.  
Hvis Panellåsindstil. er indstillet til Aktiver, skal du angive adgangskoden. Se "Panellås".
- 3 Tryk på Dvale eller Dyb dvale.
- 4 Tryk på – eller +, eller brug taltastaturet til at indtaste den ønskede værdi.  
Du kan angive 1 til 50 minutter for Dvale eller 1 til 10 minutter for Dyb dvale.
- 5 Tryk på OK.

## Om funktion for samtidige jobs

Denne funktion sætter dig i stand til at starte et samtidigt job, mens et faxjob er i gang. Dette gøres ved midlertidigt at vise skærmen Startside og skifte til en anden funktion, der kan køre samtidig, såsom kopi eller scan.

- 1 Mens printerens sender eller modtager en fax, tryk på knappen  (**Home**).
- 2 Tryk på  → Kopiér.  
Eller  
Tryk på  → Scan.
- 3 Skift kopi- eller scanningsindstillinger.  
Se "Kopiering" eller "Scanning" for at få flere oplysninger om indstillingerne.
- 4 Tryk på OK.

# Forklaring af systemmenuerne

---

Systemmenuerne konfigureres med fanerne *Information*, *Tilbehør* og *Værktøj*, som er tilgængelige ved at trykke på knappen ⓘ (**Information**) på betjeningspanelet.

Du kan begrænse adgangen til visse menuer ved at indstille kodeordet.

Det forhindrer, at andre brugere bruger betjeningspanelet og fejlagtigt ændrer indstillingerne. Se "Panellås".

## Rapport/liste

Brug menuen *Rapport/liste* til at udskrive forskellige typer rapporter og lister.

Du kan få vist menuen *Rapport/liste* ved at trykke på knappen ⓘ (**Information**) og derefter trykke på fanen *Information*.

■ *Rapport/liste* >

### Systemindstillinger

Udskriver en liste med de aktuelle standardværdier, de installerede alternativer, mængden af installeret printerhukommelse og status af printertilbehøret.

■ *Rapport/liste* >

### Panellåsindstil.

Udskriver en detaljeret liste med alle indstillingerne i printermenuerne.

■ *Rapport/liste* >

### Liste over PCL-fonte

Udskriver et eksempel på de tilgængelige PCL-fonte (Printer Control Language).

■ *Rapport/liste* >

### Liste med PCL-makroer

Udskriver information om den downloadede PCL-makro.

■ *Rapport/liste* >

### Liste over PS-fonte

Udskriver et eksempel på de PS-fonte (PostScript), som er til rådighed.

■ *Rapport/liste* >

### Liste over PCL-fonte

Udskriver et eksempel på de PDF-fonte, som er til rådighed.

■ *Rapport/liste* >

### Jobhistorie

Udskriver en detaljeret liste med de udskrivnings-, kopierings-, fax- eller scanningsjob, der er behandlet. Denne liste indeholder de sidste 20 job.

■ Rapport/liste >

## Fejlhistorie

Udskriver en detaljeret liste over papirstop og alvorlige fejl.

■ Rapport/liste >

## Printertæller

Udskriver rapporter om det totale antal sider, der er udskrevet.

■ Rapport/liste >

## Farvetestsider

Udskriver en side for at teste farver.

■ Rapport/liste >

## Protokolmonitor

Udskriver en detaljeret liste over overvågede protokoller.

■ Rapport/liste >

## Hurtigopkald

Udskriver listen over alle medlemmer, der er gemt som hurtigopkaldsnumre.

■ Rapport/liste >

## Adressebog

Udskriver listen over alle adresser, der er gemt som adressebogsinformation.

■ Rapport/liste >

## Serveradresse

Udskriver listen over alle medlemmer, der er gemt som serveradresseinformation.

■ Rapport/liste >

## Faxaktivitet

Udskriver rapporten over faxer, som du har modtaget eller sendt for nylig.

■ Rapport/liste >

## Ventende fax

Udskriver listen over status for ventende faxer.

■ Rapport/liste >

## Gemte dokumenter



Udskriver en liste over alle de filer, der er gemt for Sikker udskrift, Privat postboks, Fælles postboks og Prøvetryk på RAM-disken.



### BEMÆRK:

- Funktionen Gemte dokumenter er kun tilgængelig, når RAM disk i Generelt under Systemindstillinger er aktiveret.

## Udskrivning af en rapport/liste

- 1 Tryk på knappen  (**Information**).
- 2 Tryk på Rapport/liste.
- 3 Tryk på , indtil den ønskede rapport eller liste vises, og vælg derefter denne rapport eller liste.
- 4 Tryk på Udskrift.

## Wi-Fi | WPS

### BEMÆRK:

- Wi-Fi Direct er tilgængeligt på Dell H625cdw og Dell H825cdw.

Brug menuen `Wi-Fi | WPS` til at kontrollere eller angive indstillinger eller tilslutninger for trådløst netværk.

Du kan få vist menuen `Wi-Fi | WPS` ved at trykke på knappen  (**Information**) og derefter trykke på fanen `Information`.

### ■ `Wi-Fi | WPS >`

#### **Wi-Fi**

Brug menuen `Wi-Fi` til at kontrollere eller angive indstillinger for trådløst netværk. Flere oplysninger findes under "Wi-Fi".

### ■ `Wi-Fi | WPS >`

#### **Wi-Fi Direct**

Brug menuen `Wi-Fi Direct` til at kontrollere eller angive indstillinger for Wi-Fi Direct. Flere oplysninger findes under "Wi-Fi Direct".

### ■ `Wi-Fi | WPS >`

#### **WPS (Tilslut via PBC)**

Brug menuen `WPS (Tilslut via PBC)` til at starte konfiguration af Wi-Fi Direct-netværket med WPS-PBC. Flere oplysninger findes under "WPS-indstilling".

### ■ `Wi-Fi | WPS >`

#### **WPS (Tilslut via PIN)**

Brug menuen `WPS (Tilslut via PIN)` til at starte konfiguration af Wi-Fi Direct-netværket med WPS-PIN. Flere oplysninger findes under "WPS-indstilling".

## Parret enhed

### BEMÆRK:

- Wi-Fi Direct er tilgængeligt på Dell H625cdw og Dell H825cdw.

Brug menuen `Parret enhed` til at kontrollere enhedsnavnet på listen `Parret enhed`, hvis der er tilsluttet en enhed til printerens Wi-Fi Direct.

Du kan frakoble den parrede enhed. Flere oplysninger findes under "Afbrydelse af Wi-Fi Direct-netværk".

# Admin.indstillinger

Alle printerens funktioner indstilles til fabriksstandardindstillingerne.

Brug menuen `Admin.indstillinger` til at brugerdefinere indstillingerne i henhold til miljøindstillingerne eller dine præferencer.

Du kan få vist menuen `Admin.indstillinger` ved at trykke på knappen  (**Information**) og derefter trykke på fanen `Værktøj`.

■ `Admin.indstillinger` >

## Telefonbog

Brug menuen `Telefonbog` til at konfigurere hurtigopkalds- og gruppeopkaldsindstillingerne.

■ `Admin.indstillinger` > `Telefonbog` >

### Personer

Gemmer op til 200 hyppigt kaldte numre i hurtigopkaldssteder.

■ `Admin.indstillinger` > `Telefonbog` >

### Grupper

Opretter en gruppe af faxdestinationer og registrerer den under en to-cifret opkaldskode. Der kan registreres op til seks gruppeopkaldskoder.

■ `Admin.indstillinger` >

## PCL

Brug menuen `PCL` til at ændre de printerindstillinger, som kun påvirker job, der anvender PCL-emuleringsprintersprog (Printer Control Language).

■ `Admin.indstillinger` > `PCL` >

### Papirbakke

Specificerer standarden for papirbakken.

■ `Admin.indstillinger` > `PCL` >

### Papirformat

Specificerer standarden for papirstørrelse.

#### **BEMÆRK:**

- Vælger du en brugerdefineret papirstørrelse, skal du indtaste en brugerdefineret længde og bredde.

■ `Admin.indstillinger` > `PCL` >

### Retning

Specificerer, hvordan tekst og grafik vender på siden.

---

<b>Stående</b>	Udskriver tekst og grafik parallelt med papirets korte kant.
<b>Liggende</b>	Udskriver tekst og grafik parallelt med papirets lange kant.

---

■ Admin.indstillinger > PCL >

## 2-sidet udskr.

Specificerer, om der skal udskrives på en side eller begge sider for et udskrivningsmediemark. For tosidet udskrivning kan du angive, at udskriften skal indbindes langs den lange kant eller korte kant.

■ Admin.indstillinger > PCL >

## Font

Specificerer standardfonten fra de registrerede fonte i printeren.

■ Admin.indstillinger > PCL >

## Symbolsæt

Specificerer et symbol, som er indstillet til en specificeret font.

■ Admin.indstillinger > PCL >

## Fontstørrelse

Specificerer fontstørrelsen for skalerbare typografiske fonte. Fontstørrelse henviser til højden af tegnene i fonten. Et punkt svarer cirka til 0,35 mm.



### BEMÆRK:

- Menuen `Fontstørrelse` vises kun for typografiske fonte.

■ Admin.indstillinger > PCL >

## Fontpitch

Specificerer font-pitchen for skalerbare fonte med fast tegnbredde. Fontpitch henviser til antallet af tegn med fast afstand på en vandret tommetype. For ikke-skalerbare monoafstandsfonte vises pitchen, men den kan ikke ændres.



### BEMÆRK:

- Menuen `Fontpitch` vises kun for fastsatte fonte eller monoafstandsfonte.

■ Admin.indstillinger > PCL >

## Formlinje

Indstiller antallet af linjer på en side. Printerens indstiller afstanden mellem to lodrette streger baseret på menupunkterne `Formlinje` og `Retning`. Du kan vælge den korrekte `Formlinje` og `Retning` før ændring af `Formlinje`.

■ Admin.indstillinger > PCL >

## Antal

Indstiller standardantallet for udskrifter. Indstiller det antal af kopier, som kræves til et specifikt job fra printerdriveren. Værdier, som er valgt fra printerdriveren, har altid forrang frem for værdier, som er valgt fra betjeningspanelet.

■ Admin.indstillinger > PCL >

## Billedforbedring

Specificerer, om funktionen `Billedforbedring`, der gør grænsen mellem sort og hvid jævner, formindsker flossede kanter og forstærker det visuelle udseende, skal aktiveres.



■ Admin.indstillinger > PCL >

## Hex Dump

Specificerer, om funktionen Hex Dump, der hjælper med at isolere kilden til et udskriftsjobproblem, skal aktiveres. Når Hex Dump er valgt, udskrives alle de til printerens sendte data i hexadecimal og tegnrepræsentation. Kontrolkoder udføres ikke.

■ Admin.indstillinger > PCL >

## Kladde

Specificerer, om funktionen Kladde skal aktiveres, så der spares toner ved udskrivning som Kladde. Udskriftskvaliteten reduceres, når der udskrives som Kladde.

■ Admin.indstillinger > PCL >

## Linjeafslutning

Tilføjer linjeafslutningskommandoerne.

<b>Fra</b>	Linjeafslutningskommandoen er ikke tilføjet. CR=CR, LF=LF, FF=FF
<b>Tilføj-LF</b>	LF-kommandoen er tilføjet. CR=CR-LF, LF=LF, FF=FF
<b>Tilføj-CR</b>	CR-kommandoen er tilføjet. CR=CR, LF=CR-LF, FF=CR-FF
<b>CR-XX</b>	CR- og LF-kommandoer er tilføjet. CR=CR-LF, LF=CR-LF, FF=CR-FF

■ Admin.indstillinger > PCL >

## Standardfarve

Specificerer farvetilstanden. Denne indstilling bruges til et udskriftsjob, der ikke angiver en Printindstilling.

■ Admin.indstillinger > PCL >

## Ignorer formulartilførsel

Specificerer, om funktionen Ignorer formulartilførsel skal aktiveres, så blanke sider, der kun indeholder formulartilførselskontrolkoder, ignoreres.

■ Admin.indstillinger >

## PS

Brug menuen PS (PostScript) til at ændre de printerindstillinger, som kun påvirker job, der anvender PostScript 3 Compatible-emuleringsprintersprog.

■ Admin.indstillinger > PS >

## PS-fejlrapport

Specificerer, om funktionen PS-fejlrapport, der angiver, om printerens fejlindhold for det PostScript 3 Compatible-sidebeskrivelsesprog, skal aktiveres.

Ændringen bliver effektiv, når der slukkes for printerens og tændes for den igen.



### BEMÆRK:

- Anvisninger fra PS-driveren tilsidesætter indstillingerne, der er blevet angivet på betjeningspanelet.

■ Admin.indstillinger > PS >

## PS-job time-out

Angiver/Specificerer, om funktionen PS, som angiver udførelsestiden for et PostScript 3-kompatibelt job, skal aktiveres. Ændringen bliver effektiv, når der slukkes for printeren og tændes for den igen.

■ Admin.indstillinger > PS >

## Papirvalg

Angiver måden, hvorpå bakken for PostScript 3 Compatible-tilstand vælges. Ændringen bliver effektiv, når der slukkes for printeren og tændes for den igen.

<b>Auto</b>	Bakken vælges som samme indstilling som i PCL-modus.
<b>Vælg fra bakke</b>	Bakken vælges med en metode, der er kompatibel med almindelige PostScript 3 Compatible-printere.

■ Admin.indstillinger > PS >

## Standardfarve

Specificerer farvetilstanden som *Farve* eller *Sort/hvid*. Denne indstilling bruges til et udskriftsjob, der ikke angiver en Printindstilling.

■ Admin.indstillinger >

## PDF

Anvend menuen *PDF* til at ændre printerindstillinger, som kun påvirker PDF-job.

■ Admin.indstillinger > PDF >

## Antal

Specificerer det antal kopier, som skal udskrives.

■ Admin.indstillinger > PDF >

## 1/2-sidet udskrivning

Specificerer, om der skal udskrives på en side eller begge sider for et udskrivningsmedieark. For tosidet udskrivning kan du angive, at udskriften skal indbindes langs den lange kant eller korte kant.

■ Admin.indstillinger > PDF >

## Printindstilling

Specificerer Printindstilling.

<b>Standard</b>	Til dokumenter med tegn med normal størrelse.
<b>Høj kvalitet</b>	Til dokumenter, der indeholder små tegn eller tynde linjer, eller dokumenter, der er udskrevet på en dot-matrix-printer.
<b>Høj hastighed</b>	Udskriver med højere hastighed end indstillingen Standard, men kvaliteten er dårligere.

■ Admin.indstillinger > PDF >

## PDF-kodeord

Specificerer kodeordet, når du udskriver en PDF-fil, som er sikret med kodeord, for at åbne PDF-filen.

■ Admin.indstillinger > PDF >

## Sorteret

Specificerer, om PDF-jobbet skal sorteres.

■ Admin.indstillinger > PDF >

## Papirstørrelse

Specificerer outputpapirstørrelsen for PDF-filen.

■ Admin.indstillinger > PDF >

## Layout

Specificerer layoutet for outputtet.

<b>Auto %</b>	Udskriver dokumentet med det layout, der er angivet af printeren.
<b>100% (ingen zoom)</b>	Udskriver i samme størrelse som dokumentet.
<b>Hæfte</b>	Udskriver på begge sider af et ark papir, der er indbundet langs kanten.
<b>2 sider op</b>	Udskriver to sider på én side af et ark papir.
<b>4 sider op</b>	Udskriver fire sider på én side af et ark papir.

■ Admin.indstillinger > PDF >

## Standardfarve

Specificerer standardudskriftsfarven.

■ Admin.indstillinger > PDF >

## Registrér opgaveseparator

Specificerer, om jobafslutning ved løbende udskrivning af PDF-filer skal registreres.

■ Admin.indstillinger >

## Netværk

Brug menuen **Netværk** til at ændre de printerindstillinger, som har indflydelse på job, som sendes til printeren gennem et tilsluttet eller trådløst netværk.

■ Admin.indstillinger > **Netværk** >

## Wi-Fi



### BEMÆRK:

- Hvis Ethernet-kablet er frakoblet, bliver menuen **Wi-Fi** | **WPS** tilgængelig.
- Trådløst netværk understøttes af Dell H625cdw og Dell H825cdw.

Kontrollerer eller angiver indstillinger for trådløse netværk.

■ Admin.indstillinger > **Netværk** > **Wi-Fi** >

## Wi-Fi



### BEMÆRK:

- Trådløst netværk understøttes af Dell H625cdw og Dell H825cdw.

Specificerer, om Wi-Fi-funktionen skal aktiveres.

Admin.indstillinger > Netværk > **Wi-Fi** >

## Wi-Fi status



### BEMÆRK:

- Indstillingen Wi-Fi status er kun tilgængelig, når printeren er forbundet ved hjælp af det trådløse netværk.
- Trådløst netværk understøttes af Dell H625cdw og Dell H825cdw.

<b>Status</b>	Viser status for den trådløse kommunikation.
<b>SSID</b>	Viser det navn, som identificerer det trådløse netværk.
<b>Krypteringstype</b>	Viser krypteringstypen.

Admin.indstillinger > Netværk > **Wi-Fi**>

## Guide til Wi-Fi indstilling



### BEMÆRK:

- Guide til Wi-Fi indstilling er kun tilgængelig, når printeren er forbundet med det trådløse netværk.
- Trådløst netværk understøttes af Dell H625cdw og Dell H825cdw.

Konfigurerer det trådløse netværksinterface.

Admin.indstillinger > Netværk > Wi-Fi > **Guide til Wi-Fi indstilling** >

## Vælg adgangspunkt

Vælger adgangspunktet fra listen.

<b>WEP-tast</b>	Når du vælger et adgangspunkt ved brug af WEP som krypteringstypen, skal du indtaste WEP-nøglen.
<b>Adgangsudtryk</b>	Når du vælger et adgangspunkt ved brug af WPA, WPA2 eller Blandet som krypteringstypen, skal du indtaste adgangsudtrykket.

Admin.indstillinger > Netværk > Wi-Fi > **Guide til Wi-Fi indstilling** >

## Manuel SSID-installation

Konfigurerer de trådløse indstillinger manuelt vha. betjeningspanelet.

Admin.indstillinger > Netværk > Wi-Fi > Guide til Wi-Fi indstilling > **Manuel SSID-installation** > **SSID**

Specificerer et navn til identificering af det trådløse netværk. Der kan specificeres op til 32 alfanumeriske tegn.

Admin.indstillinger > Netværk > Wi-Fi > Guide til Wi-Fi indstilling > Manuel SSID-installation > **SSID** >

## Infrastruktur

Vælges, når du konfigurerer den trådløse indstilling gennem adgangspunktet, som f. eks. en trådløs router.

<b>Ingen sikkerhed</b>	Specificerer Ingen sikkerhed for at konfigurere trådløse indstillinger uden at angive en krypteringstype fra WEP og WPA-PSK-AES.
<b>Blandet modus, PSK</b>	Vælges for at konfigurere den trådløse indstilling med krypteringstypen for Blandet modus, PSK. Blandet modus, PSK vælger automatisk krypteringstypen som enten WPA-PSK-AES eller WPA2-PSK-AES.
<b>Adgangsudtryk</b>	Specificerer adgangsudtrykket med alfanumeriske tegn fra 8 til 63 byte og hexadecimalte tegn på 64 byte.

<b>WPA2-PSK-AES</b>	Vælges for at konfigurere den trådløse indstilling med krypteringstypen WPA2-PSK-AES.
<b>Adgangsudtryk</b>	Specificerer adgangsudtrykket med alfanumeriske tegn fra 8 til 63 byte og hexadecimalte tegn på 64 byte. (hex: 0-9, a-f, A-F, 16 til 64 tegn)
<b>WEP</b>	Specificerer hvilken WEP-nøgle, der skal bruges gennem det trådløse netværk. For 64bit-nøgler kan der specificeres op til 10 hexadecimalte tegn. For 128bit-nøgler kan der specificeres op til 26 hexadecimalte tegn.
<b>Overførselsnøgle</b>	Specificerer overførselsnøglen fra <b>Automatisk</b> og <b>WEP-nøgle 1 - 4</b> .

■ Admin.indstillinger > Netværk > Wi-Fi > Guide til Wi-Fi indstilling > Manuel SSID-installation > SSID >

### Ad-hoc

Vælges for at konfigurere den trådløse indstilling uden adgangspunktet, som f.eks. en trådløs router.

<b>Ingen sikkerhed</b>	Konfigurerer den trådløse indstilling uden at specificere krypteringstypen fra WEP.
<b>WEP</b>	Specificerer hvilken WEP-nøgle, der skal bruges gennem det trådløse netværk. For 64bit-nøgler kan der specificeres op til 10 hexadecimalte tegn. For 128bit-nøgler kan der specificeres op til 26 hexadecimalte tegn.
<b>Overførselsnøgle</b>	Specificerer overførselsnøglen fra <b>WEP-nøgle 1 - 4</b> .

■ Admin.indstillinger > Netværk > Wi-Fi >

### WPS-indstilling

#### BEMÆRK:

- WPS-indstilling er kun tilgængelig, når printeren er forbundet med det trådløse netværk.
- WPS-indstilling er tilgængelig på Dell H625cdw og Dell H825cdw.

Konfigurerer det trådløse netværk ved brug af WPS.

<b>Konfiguration af trykknop</b>	Konfigurer den trådløse indstilling med Wi-Fi Protected Setup-Push Button Configuration (WPS-PBC).
<b>PIN-kode</b>	Konfigurerer den trådløse indstilling med PIN-koden, der er tildelt til printeren. Du kan også udskrive PIN-koden. Kontrollér den, når PIN-koden, der er tildelt printeren, indtastes på computeren.

■ Admin.indstillinger > Netværk > Wi-Fi >

### IP-modus

Konfigurerer IP-indstillingen.

<b>Dobbeltstak</b>	Bruger både IPv4 og IPv6 til indstilling af IP-adresse.
<b>IPv4-modus</b>	Bruger IPv4 til indstilling af IP-adresse.
<b>IPv6-modus</b>	Bruger IPv6 til indstilling af IP-adresse.

■ Admin.indstillinger > Netværk > Wi-Fi >

### TCP/IP

Konfigurerer TCP/IP-indstillinger.

<b>Hent IP-adresse</b>	<b>AutoIP</b>	Indstiller IP-adressen automatisk. Der indstilles en tilfældig værdi i området fra 169.254.1.0 til 169.254.254.255, der ikke aktuelt er i brug på netværket, som IP-adresse. Subnet-masken indstilles som 255.255.0.0.
	<b>BOOTP</b>	Indstiller IP-adressen vha.BOOTP.
	<b>RARP</b>	Indstiller IP-adressen vha.RARP.
	<b>DHCP</b>	Indstiller IP-adressen vha.DHCP.
	<b>Panel</b>	Anvend dette alternativ, hvis du ønsker at indstille IP-adressen manuelt på betjeningspanelet.
<b>IP-adresse</b>	Når en IP-adresse angives manuelt, tildeles printeren IP'en ved hjælp af formatet nnn.nnn.nnn.nnn. Hver enkelt oktet, som udgør nnn.nnn.nnn.nnn, er en værdi inden for intervallet fra 0 til 254. Det er ikke muligt at angive 127 og en værdi i intervallet fra 224 til 254 som den første oktet i en protokolomsætter-adresse.	
<b>Subnet-maske</b>	Når en IP-adresse angives manuelt, angives subnet-masken ved hjælp af formatet nnn.nnn.nnn.nnn. Hver enkelt oktet, som udgør nnn.nnn.nnn.nnn, er en værdi i intervallet fra 0 til 255.255.255.255, kan ikke angives som subnet-masken.	
<b>Protokolomsætteradresse</b>	Når en IP-adresse angives manuelt, angives protokolomsætter-adressen ved hjælp af formatet nnn.nnn.nnn.nnn. Hver enkelt oktet, som udgør nnn.nnn.nnn.nnn, er en værdi inden for intervallet fra 0 til 254. Det er ikke muligt at angive 127 og en værdi i intervallet fra 224 til 254 som den første oktet i en protokolomsætter-adresse.	

■ Admin.indstillinger > Netværk > **Wi-Fi** >

## IPsec

### BEMÆRK:

- IPsec vises kun, når **IPsec** er aktiveret på Dell Printer Configuration Web Tool.

Deaktiverer IP-sec.

■ Admin.indstillinger > Netværk > **Wi-Fi** >

## Nulstil Wi-Fi

### BEMÆRK:

- Indstillingen Nulstil Wi-Fi er kun tilgængelig, når printeren er forbundet med det trådløse netværk.
- Trådløst netværk understøttes af Dell H625cdw og Dell H825cdw.

Initialiserer de trådløse netværksindstillinger. Efter at denne indstilling er effektueret, og genstart af printeren er fuldført, genindstilles alle trådløse netværksindstillinger til deres standardværdier.

■ Admin.indstillinger > **Netværk** >

## Wi-Fi Direct

### BEMÆRK:

- Når Ethernet-kablet er tilsluttet, eller **Wi-Fi** er indstillet til **Fra**, deaktiveres **Wi-Fi Direct**.
- **Wi-Fi Direct** er tilgængeligt på Dell H625cdw og Dell H825cdw.

Konfigurerer Wi-Fi Direct netværksindstillingerne.

<b>Wi-Fi Direct</b>			Aktiverer eller deaktiverer Wi-Fi Direct netværket.
<b>Grupperolle</b>	<b>Automatisk</b>		Løser automatisk grupperollen for Wi-Fi Direct.
	<b>Gruppejejer</b>		Indstiller printeren som Gruppejejer ved brug af Wi-Fi Direct. Når printeren angives som gruppejejer, bliver det muligt for mobile enheder at opdage printeren. Printerens SSID vises på listen over trådløse netværk på din mobile enhed.
<b>Enhedsnavn</b>			Specificerer printernavnet, som identificerer Wi-Fi Direct netværket med op til 32 alfanumeriske tegn. Kontrollerer det, når du vælger printernavn på din mobilenhed.
<b>Parret enhed</b>			Viser status for Wi-Fi Direct-forbindelserne mellem printeren og op til tre mobile Wi-Fi-enheder.
	<b>Frakobl alle</b>	<b>Frakobl nu</b>	Afbryder alle Wi-Fi Direct-forbindelserne lige nu.
		<b>Frakoblings- og nulstillings-adgangstryk</b>	Afbryder Wi-Fi Direct-forbindelserne og nulstiller adgangstrykket.
<b>SSID</b>			Viser navnet, der identificerer Wi-Fi Direct-netværket. Du kan også angive navnet med op til 32 alfanumeriske tegn. "DIRECT.XX" kan ikke ændres. Kontrollerer det, når du vælger Wi-Fi Direct-netværksnavnet på din mobilenhed.
<b>Adgangstryk</b>			Viser adgangstrykket. Kontrollerer det, når du indtaster adgangstrykket på din mobilenhed.
	<b>Udskriv adgangstryk</b>		Udskriver adgangstrykket. Kontrollerer det, når du indtaster adgangstrykket på din mobilenhed.
	<b>Nulstil adgangstryk</b>		Nulstiller adgangstrykket.
<b>WPS-indstilling</b>			Konfigurer Wi-Fi Direct netværket ved brug af WPS.
	<b>Konfiguration af trykknop</b>		Konfigurer Wi-Fi Direct-netværket ved hjælp af Wi-Fi Protected Setup-Push Button Configuration (WPS-PBC).
	<b>PIN-kode</b>		Konfigurerer Wi-Fi Direct netværket med PIN-koden, der er tildelt til printeren.
		<b>Udskriv PIN-kode</b>	Udskriver PIN-koden. Kontrollér den, når PIN-koden, der er tildelt printeren, indtastes på mobilenheden.
		<b>Nulstil kode</b>	Nulstiller PIN-koden.

Admin.indstillinger > **Netværk** >

## Ethernet



### BEMÆRK:

- Ved brug af et kabelbaseret netværk er menuen Wi-Fi | WPS ikke tilgængelig.

Kontrollerer eller angiver indstillinger for kabelbaserede netværk.

■ Admin.indstillinger > Netværk > Ethernet >

## IP-modus

Konfigurerer IP-indstillingen.

<b>Dobbeltstak</b>	Bruger både IPv4 og IPv6 til indstilling af IP-adresse.
<b>IPv4-modus</b>	Bruger IPv4 til indstilling af IP-adresse.
<b>IPv6-modus</b>	Bruger IPv6 til indstilling af IP-adresse.

■ Admin.indstillinger > Netværk > Ethernet >

## TCP/IP

Konfigurerer TCP/IP-indstillinger.

<b>Hent IP-adresse</b>	<b>AutoIP</b>	Indstiller IP-adressen automatisk. Der indstilles en tilfældig værdi i området fra 169.254.1.0 til 169.254.254.255, der ikke aktuelt er i brug på netværket, som IP-adresse. Subnet-masken indstilles som 255.255.0.0.
	<b>BOOTP</b>	Indstiller IP-adressen vha.BOOTP.
	<b>RARP</b>	Indstiller IP-adressen vha.RARP.
	<b>DHCP</b>	Indstiller IP-adressen vha.DHCP.
	<b>Panel</b>	Anvend dette alternativ, hvis du ønsker at indstille IP-adressen manuelt på betjeningspanelet.
<b>IP-adresse</b>		Når en IP-adresse angives manuelt, tildeles printeren IP'en ved hjælp af formatet nnn.nnn.nnn.nnn. Hver enkelt oktet, som udgør nnn.nnn.nnn.nnn, er en værdi inden for intervallet fra 0 til 254. Det er ikke muligt at angive 127 og en værdi i intervallet fra 224 til 254 som den første oktet i en protokolomsætter-adresse.
<b>Subnet-maske</b>		Når en IP-adresse angives manuelt, angives subnet-masken ved hjælp af formatet nnn.nnn.nnn.nnn. Hver enkelt oktet, som udgør nnn.nnn.nnn.nnn, er en værdi i intervallet fra 0 til 255.255.255.255, kan ikke angives som subnet-masken.
<b>Protokoloversætteradresse</b>		Når en IP-adresse angives manuelt, angives protokolomsætter-adressen ved hjælp af formatet nnn.nnn.nnn.nnn. Hver enkelt oktet, som udgør nnn.nnn.nnn.nnn, er en værdi inden for intervallet fra 0 til 254. Det er ikke muligt at angive 127 og en værdi i intervallet fra 224 til 254 som den første oktet i en protokolomsætter-adresse.

■ Admin.indstillinger > Netværk > Ethernet >

## IPsec



### BEMÆRK:

- IPsec vises kun, når IPsec er aktiveret på Dell Printer Configuration Web Tool.

Deaktiverer IP-sek.

■ Admin.indstillinger > Netværk > Ethernet >

## Forbindeshastighed



### BEMÆRK:

- Indstillingen Forbindeshastighed er kun tilgængelig, når printeren er forbundet med det kabelbaserede netværk.



Specificerer kommunikationshastigheds- og dupleksindstillingerne for Ethernet. Ændringen bliver effektiv, når der slukkes for printeren og tændes for den igen.

---

**Automatisk**

---

**10BASE-T Halv**

---

**10BASE-T Fuld**

---

**100BASE-TX Halv**

---

**100BASE-TX Fuld**

---

**1000BASE-T Fuld**

---

■ Admin.indstillinger > **Netværk** >

## Protokoller

Aktiverer eller deaktiverer hver protokol. Ændringen bliver effektiv, når der slukkes for printeren og tændes for den igen.

---

**LPD**

---

**Port9100**

---

**FTP**

---

**IPP**

---

**SMB TCP/IP**

---

**WSD Udskriv<sup>\*1</sup>**

---

**WSD Scan**

---

**Network TWAIN**

---

**SNMP UDP<sup>\*2</sup>**

---

**E-mail alarm**

---

**EWS**

---

**Bonjour (mDNS)**

---

**Telnet**

---

**Opdater adressebog**

---

**HTTP-SSL/TLS**

---

**Google Cloud Print**

---

**Udskriv fra widget apps**

---

**Scan til widget apps**

---

\*1 Står for Web Services on Devices

\*2 Står for Simple Network Management Protocol

■ Admin.indstillinger > **Netværk** >

## Avancerede indstillinger

Specificerer avancerede netværksindstillinger.

■ Admin.indstillinger > Netværk > **Avancerede indstillinger** >

### IP-filter

Angiver, om IP filter-funktionen skal aktiveres. Den tillader kun kommunikation med enheder, hvis IP-adresser er registreret i printeren.



#### BEMÆRK:

- Funktionen anvender ikke kommunikation via Wi-Fi Direct.

---

**IPv4 - Filter**

Aktiverer eller deaktiverer IPv4 - Filter.

Admin.indstillinger > Netværk > **Avancerede indstillinger** >

## IEEE 802.1x

### BEMÆRK:

- IEEE 802.1x vises kun, når printeren er forbundet med Ethernet-kabel, og den er kun tilgængelig, når IEEE 802.1x-godkendelsen er aktiveret.

Deaktiverer IEEE 802.1x-godkendelse. Ændringen bliver effektiv, når der slukkes for printeren og tændes for den igen.

Admin.indstillinger > Netværk > **Avancerede indstillinger** >

## PS dataformat

Specificerer PostScript 3 Compatible-kommunikationsprotokol for et parallelt interface. Du kan konfigurere indstillingerne for `PS dataformat` for det kabelbaserede netværk. Ændringen bliver effektiv, når der slukkes for printeren og tændes for den igen.

<b>Automatisk</b>	Anvendes, når PostScript 3 Compatible-kommunikationsprotokollen registreres automatisk.
<b>Standard</b>	Anvendes, når kommunikationsprotokollen er i ASCII-interface.
<b>BCP</b>	Anvendes, når kommunikationsprotokollen er i binært format.
<b>TPCP</b>	Anvendes, når kommunikationsprotokollen understøtter både ASCII og binære data til at skifte mellem dem i overensstemmelse med den specificerede kontrolkode.
<b>Binær</b>	Anvendes, når der ikke kræves nogen speciel behandling for data.

Admin.indstillinger > **Netværk** >

## Nulstil LAN

Initialiserer tilsluttede netværksdata, som er gemt i den ikke-flygtige hukommelse. Efter at denne indstilling er effektueret, og genstart af printeren er fuldført, genindstilles alle tilsluttede netværksindstillinger til deres standardværdier.

Admin.indstillinger > **Netværk** >

## Slet alle certifikater

Sletter alle printerens certifikater. Efter udførelse af denne indstilling og genstart af printeren er alle certifikater blevet slettet.

Admin.indstillinger >

## Faxindstillinger

Anvend menuen `Faxindstillinger` til at konfigurere de grundlæggende faxindstillinger.

Admin.indstillinger > **Faxindstillinger** >

## Faxlinjeindstillinger

Konfigurerer grundlæggende indstillinger for faxlinjen.

■ Admin.indstillinger > Faxindstillinger > **Faxlinjeindstillinger** >

### **Faxnummer**

Indstiller printerens faxnummer, som udskrives på en faxmeddelelses hoved.



#### **BEMÆRK:**

- Sørg for at angive Faxnummer før brug af Junkfax-indstilling.

■ Admin.indstillinger > Faxindstillinger > **Faxlinjeindstillinger** >

### **Land**

Vælger det land, hvor printerens er placeret.

■ Admin.indstillinger > Faxindstillinger > **Faxlinjeindstillinger** >

### **Faxhovednavn**

Indstiller det afsendernavn, der udskrives i faxhovedet.

■ Admin.indstillinger > Faxindstillinger > **Faxlinjeindstillinger** >

### **Linjetype**

Specificerer standardlinjetyperne til PSTN eller PBX.

■ Admin.indstillinger > Faxindstillinger > **Faxlinjeindstillinger** >

### **Linjemonitor**

Specificerer, om indstillingen Linjemonitor skal aktiveres. Indstil lydstyrken af linjemonitoren, der udsender lyd under overvågning af en transmission via den interne højttaler, indtil der er oprettet en forbindelse.

■ Admin.indstillinger > Faxindstillinger > **Faxlinjeindstillinger** >

### **DRPD-mønster**

Giver et separat nummer til fax med et bestemt ringemønster.

## Mønster 1–7

Distinctive Ring Pattern Detection (DRPD) er en tjeneste, som visse telefonselskaber stiller til rådighed. DRPD-mønster specificeres af dit telefonselskab. Følgende viser de mønstre, der følger med printeren.

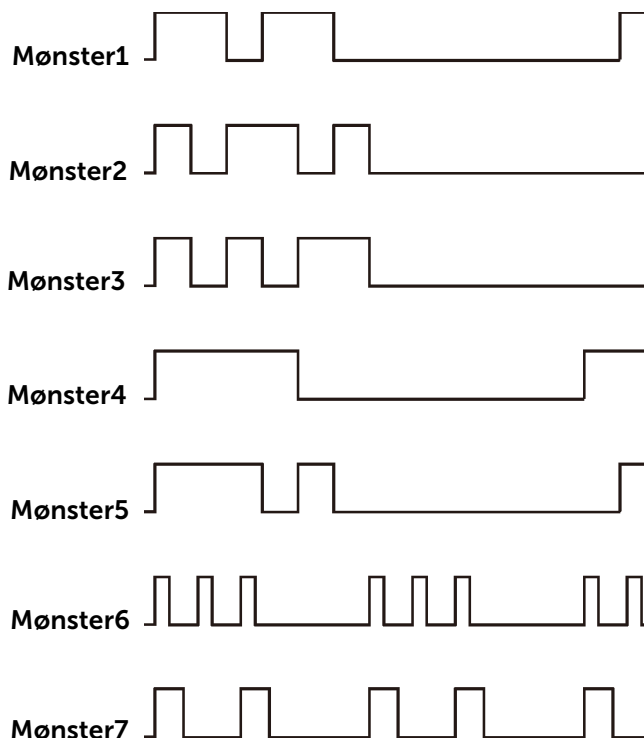

Spørg dit telefonselskab, hvilket mønster du skal vælge for at bruge denne service. F.eks er Mønster7 det særlige ringemønster for New Zealands Faxevne: Ringer i 400 ms, stopper i 800 ms, ringer i 400 ms og stopper i 1400 ms. Dette mønster gentages igen og igen. Denne printer svarer kun på Distinctive Alert cadence(s) DA4 i New Zealand.

■ Admin.indstillinger > Faxindstillinger >

### Indgående standarder

Konfigurerer indstillinger for indgående fax.

■ Admin.indstillinger > Faxindstillinger > Indgående standarder >

### Modtagetilstand

Vælger standard-faxmodtagerindstillingen.

<b>Telefon</b>	Automatisk modtagelse af faxbeskeder er slået fra. Du kan modtage en fax ved at løfte røret på den eksterne telefon og derefter indtaste koden for fjernmodtagelse, eller du kan trykke på Manuel modtag. i Rør på og derefter trykke på Modtag.
<b>Fax</b>	Modtager faxbeskeder automatisk.
<b>Telefon/Fax</b>	Når printeren modtager en indgående fax, ringer den eksterne telefon i den tid, der er angivet i Automodtag telefon/fax, og derefter begynder printeren at modtage faxen. Hvis det indgående opkald ikke er en fax, giver printeren en biplyd via den interne højttaler, hvilket angiver, at opkaldet er et telefonopkald.

<b>Telefonsvarer/Fax</b>	Denne tilstand er beregnet til brug med en telefonsvarer. Når telefonsvareren modtager opkaldet, overvåger printeren opkaldet for faxtoner. Hvis printeren registrerer faxtoner, modtager printeren automatisk faxen. Når telefonsvareren er slukket, skifter printeren til tilstanden FAX, når en ringetone har lydt i et foruddefineret tidsrum. Hvis telefonkommunikationen i dit land er seriel, understøttes denne tilstand ikke.
<b>DRPD</b>	Før du bruger indstillingen DRPD (Distinctive Ring Pattern Detection), skal telefonselskabet have installeret en karakteristisk ringetjeneste på din telefonlinje. Når telefonselskabet har stillet et separat nummer til rådighed for brug af faxen med et karakteristisk ringemønster, skal du konfigurere faxindstillingerne til at overvåge, om det pågældende ringemønster forekommer.

■ Admin.indstillinger > Faxindstillinger > **Indgående standarder >**

### Ringetonestyrke

Specificerer, om indstillingen Ringetonestyrke skal aktiveres. Indstiller lydstyrken for ringetonen, som angiver, at et indkommende opkald er et telefonopkald, via den interne højttaler, når Modtagetilstand er indstillet til Telefon/Fax.

■ Admin.indstillinger > Faxindstillinger > **Indgående standarder >**

### Auto modtageindstilling

Konfigurerer indstillinger for automatisk faxmodtagelse.

<b>Automodtag fax</b>	Indstiller det interval, hvorved printeren skifter til faxmodtagetilstand efter at have modtaget et indkommende opkald.
<b>Automodtag telefon/fax</b>	Angiver det interval, hvorefter printeren går i faxmodtagelsestilstand, efter at den eksterne telefon modtager et indgående opkald.
<b>Autosvar, svar/fax</b>	Indstiller det interval, hvorefter printeren går i faxmodtagelsestilstand, efter at den eksterne telefonsvarer modtager et indgående opkald.

■ Admin.indstillinger > Faxindstillinger > **Indgående standarder >**

### Junkfax-indstilling

Specificerer, om funktionen Junkfax-indstilling skal aktiveres, så uønskede faxer afvises ved kun at acceptere faxer fra de faxnumre, der er registreret i telefonbogen.

■ Admin.indstillinger > Faxindstillinger > **Indgående standarder >**

### Fortrolig modtagelse

#### BEMÆRK:

- Funktionen Fortrolig modtagelse er kun tilgængelig, når Panellåsindstil. er indstillet til Aktiver.

Specificerer, om der kræves et kodeord for at udskrive modtagne faxer og for at indstille eller ændre kodeordet.

<b>Fortrolig modtag.indstilling</b>	Indstilles for at kræve et kodeord, når modtagne faxer udskrives.
<b>Skift kodeord*</b>	Indstiller eller ændrer det firecifrede kodeord, der kræves for at udskrive modtagne faxer.

\* Dette punkt er kun tilgængeligt, når Fortrolig modtag.indstilling er indstillet til Aktiver.

■ Admin.indstillinger > Faxindstillinger > **Indgående standarder >**

### Videresendt fax modtaget

Indstiller, om indgående faxbeskeder skal videresendes til en angivet destination.

<b>Fra</b>	
<b>Videresend</b>	Videresender indkommende faxer til en specificeret destination. Udskriver indkommende faxer, hvis der forekommer en fejl under overførslen.
<b>Videresendelsesnr.</b>	Specificerer faxnummeret på den destination, som indkommende faxer videresendes til.
<b>Udskriv og vid.send</b>	Udskriver indkommende faxer og videresender dem også til en specificeret destination.
<b>Videresendelsesnr.</b>	Specificerer faxnummeret på den destination, som indkommende faxer videresendes til.
<b>Videresend til e-mail<sup>*1,2,3</sup></b>	Videresender indgående faxer til angivne e-mailadresser. Udskriver indkommende faxer, hvis der forekommer en fejl under overførslen.
<b>Udskriv og vid.send til e-mail<sup>*2,3</sup></b>	Udskriver indgående faxer og videresender dem desuden til en specificeret e-mail-adresse.
<b>Videresend til server</b>	Videresender indkommende faxer til en specificeret serveradresse. Udskriver indkommende faxer, hvis der forekommer en fejl under overførslen.
<b>Udskriv og videresend til server</b>	Udskriver indgående faxer og videresender dem desuden til en angivet serveradresse.

\*1 Afhængigt af e-mailserverindstillingerne får printeren muligvis ikke en fejl, som forekommer under overførslen.

\*2 Dette punkt er kun tilgængeligt, når informationen om **E-mail-server** er registreret. Se "E-mail-server".

\*3 Dette punkt er kun tilgængeligt, når informationen om **Videresendelse til e-mail-adresse** er registreret. Se "Faxindstillinger".

## ■ Admin.indstillinger > Faxindstillinger > Indgående standarder >

### 2-sidet udskr.

Specificerer, om funktionen 2-sidet udskr. skal aktiveres, så der indstilles dupleksudskrivning for fax.



#### BEMÆRK:

- Dupleksudskrivning er muligvis ikke muligt afhængigt af størrelsen af de modtagne faxer eller bakkernes indstillinger osv.

## ■ Admin.indstillinger > Faxindstillinger > Indgående standarder >

### Fjernmodtagelse

Specificerer, om funktionen Fjernmodtagelse, som modtager en fax ved at indtaste en ekstern modtagelseskode på den eksterne telefon, når røret er taget af telefonen. Du kan specificere tonen med to cifre for at starte Fjernmodtagelse.

## ■ Admin.indstillinger > Faxindstillinger > Indgående standarder >

### Annuler størrelse

Specificerer, om funktionen Annuler størrelse, som indstiller printeren til at annullere billeder eller tekst nederst på en faxside, når hele siden ikke passer til outputpapiret, skal aktiveres. Du kan også indstille automatisk reduktion af en faxside, så den passer på den passende papirstørrelse.

## ■ Admin.indstillinger > Faxindstillinger >

### Transmissionsstandarder

Konfigurerer indstillinger for afsendelse af fax.

■ Admin.indstillinger > Faxindstillinger > **Transmissionsstandarder** >

### Indstilling for Auto genopkald

Konfigurerer indstillinger for automatisk genopkald.

<b>Genopkaldsforsøg</b>	Indstiller antallet af forsøg på genopkald, der skal foretages, hvis destinationsfaxnummeret er optaget. Hvis du angiver 0, foretager printeren ikke genopkald.
<b>Genopkaldsinterval</b>	Indstiller intervallet mellem forsøg på genopkald.
<b>Gensendforsinkelse</b>	Indstiller intervallet mellem forsøg på genafsendelser.

■ Admin.indstillinger > Faxindstillinger > **Transmissionsstandarder** >

### Tone/puls

Vælger opkaldstypen.

<b>Tone</b>	Anvender toneopkald.
<b>Puls (10 PPS)</b>	Indstiller opkaldsimpuls, 10 puls pr. sekund som opkaldstypen.
<b>Puls (20 PPS)</b>	Indstiller opkaldsimpuls, 20 puls pr. sekund som opkaldstypen.

■ Admin.indstillinger > Faxindstillinger > **Transmissionsstandarder** >

### Foropkald

Specificerer, om funktionen Foropkald skal aktiveres, så der indstilles et forvalgsnummer. Du kan angive et forvalgsnummer på op til fem cifre. Der ringes til dette nummer, før der ringes til et automatisk opkaldsnummer. Dette er nyttigt i forbindelse med adgang til PABX (Private Automatic Branch Exchange).

■ Admin.indstillinger > Faxindstillinger > **Transmissionsstandarder** >

### Faxforside

Specificerer, om funktionen Faxforside skal aktiveres, så der vedhæftes en forside på faxer.

■ Admin.indstillinger > Faxindstillinger > **Transmissionsstandarder** >

### Faxhoved

Specificerer, om funktionen Faxhoved, der udskriver oplysninger om afsender på faxhovedet, skal aktiveres.



#### BEMÆRK:

- Hvis USA er valgt for indstillingen af Land, vises dette alternativ ikke i menuen. Indstillingen er fastlagt på Til og kan ikke ændres. Se "Angivelse af standardindstillinger for faxfunktionen med betjeningspanelet".

■ Admin.indstillinger > Faxindstillinger > **Transmissionsstandarder** >

### ECM

Specificerer, om funktionen ECM (Error Correction Mode) skal aktiveres. Hvis du vil bruge ECM, skal eksterne maskiner også understøtte ECM.

■ Admin.indstillinger > Faxindstillinger > **Transmissionsstandarder** >

### Modemhastighed

Justerer faxmodemhastigheden, når der opstår fejl med faxtransmission eller modtagelse.

■ Admin.indstillinger > Faxindstillinger > **Transmissionsstandarder** >

## Vis manuelle faxmodtagere

Specificerer, om funktionen Vis manuelle faxmodtagere, som viser modtagerfaxnummeret skal vises på skærmen `Sender fax`, når en fax sendes manuelt, skal aktiveres.

■ Admin.indstillinger > **Faxindstillinger** >

## Faxrapporter

Konfigurerer indstillinger for faxrapporter.

■ Admin.indstillinger > Faxindstillinger > **Faxrapporter** >

## Faxaktivitet

Indstiller, om der automatisk skal udskrives en faxaktivitetsrapport, hver gang der har været 50 indgående og udgående faxkommunikationer.

---

**Autoudskrift**

---

**Ingen faxtransmission**

---

■ Admin.indstillinger > Faxindstillinger > **Faxrapporter** >

## Faxtransmission

Indstiller, om der skal udskrives et transmissionsresultat efter en faxtransmission.

---

<b>Udskriv altid</b>	Udskriver en transmissionsrapport efter hver faxtransmission.
----------------------	---

---

<b>Udskriv ved fejl</b>	Udskriver kun en transmissionsrapport, når der forekommer en fejl.
-------------------------	--

---

<b>Deaktiver udskrivning</b>	Udskriver ikke en transmissionsrapport efter en faxtransmission.
------------------------------	--

---

■ Admin.indstillinger > Faxindstillinger > **Faxrapporter** >

## Faxudsendelse

Indstiller, om der udskrives et transmissionsresultat efter en faxtransmission til flere destinationer.

---

<b>Udskriv altid</b>	Udskriver en transmissionsrapport efter hver faxtransmission.
----------------------	---

---

<b>Udskriv ved fejl</b>	Udskriver kun en transmissionsrapport, når der forekommer en fejl.
-------------------------	--

---

<b>Deaktiver udskrivning</b>	Udskriver ikke en transmissionsrapport efter en faxtransmission til flere destinationer.
------------------------------	--

---

■ Admin.indstillinger > Faxindstillinger > **Faxrapporter** >

## Faxprotokol

Specificerer, om protokolmonitrorrapporten, som hjælper dig med at identificere årsagen til et kommunikationsproblem, udskrives.

---

<b>Udskriv altid</b>	Udskriver en protokolmonitrorrapport efter hver faxtransmission.
----------------------	--

---

<b>Udskriv ved fejl</b>	Udskriver kun en protokolmonitrorrapporten, når der forekommer en fejl.
-------------------------	---

---

<b>Deaktiver udskrivning</b>	Udskriver ikke protokolmonitrorrapporten.
------------------------------	---

---

■ Admin.indstillinger >

## Systemindstillinger

Anvend `Systemindstillinger` til at konfigurere strømbesparelsesindstillingen, advarselstener, time-out-varighed, displaysprog og indstillingerne for autoudskrivning af job-log.



## Generelt

Konfigurerer generelle indstillinger for printeren.

## Strømsparetimer

Specificerer tidspunktet for overgang til strømspareindstilling.

<b>Dvale</b>	Specificerer tiden, som det tager printeren at skifte til tilstanden Dvale, når den afslutter et job.
<b>Dyb dvale</b>	Specificerer tiden, som det tager printeren at skifte til tilstanden Dyb dvale, når den har skiftet til tilstanden Dvale.
<b>Sluk for timer</b>	Specificerer, om Sluk for timer og den tid, som det tager printeren at skifte til tilstanden Sluk for timer, når den har skiftet til Dyb dvale.



### BEMÆRK:

- Printeren skifter til Dyb dvale 11 minutter efter, at et job er afsluttet (fabriksindstillingen).

Når du angiver 1 minut for Dvale, skifter printeren til strømbesparelsesindstilling 1 minut efter, at den har afsluttet et job. Dette anvender betydelig mindre energi, men kræver en længere opvarmningstid for printeren. Specificer 1 minut, hvis printeren deler et elektrisk kredsløb med rumbelysningen, og du bemærker, at lyset flimrer.

Vælg en høj værdi, hvis printeren konstant er i brug. Under de fleste forhold vil dette holde printeren parat til betjening med et mindstemål af opvarmningstid.

Vælg en mellemværdi, hvis du ønsker balance mellem energiforbruget og en kortere opvarmningsperiode.

Printeren vender tilbage til standbyindstilling fra strømbesparelsesindstillingen, når den modtager data fra computeren eller den fjerne faxmaskine. Du kan også ændre status for printeren til standbyindstilling ved at trykke på en hvilken som helst knap på betjeningspanelet.

## Dato og klokkeslæt

Specificerer dato- og tidsformaterne.

<b>Tidszone</b>	Indstiller tidszonen.
<b>Dato</b>	Indstiller datoen afhængigt af Format-indstillingerne.
<b>Format</b>	Indstiller datoformatet.
<b>Klokkeslæt</b>	Indstiller tiden.
<b>Format</b>	Indstiller tidsformatet.

## mm/tomme

Specificerer standardmåleenheden, som vises efter den numeriske værdi på berøringspanelet.



### BEMÆRK:

- Standarden for mm/tomme varierer afhængigt af andre indstillinger, f.eks. Land og dokumentets størrelse.

■ Admin.indstillinger > Systemindstillinger > **Generelt** >

### Display-lysstyrke

Justerer lysstyrkeniveauet for berøringspanelskærmen.

■ Admin.indstillinger > Systemindstillinger > **Generelt** >

### Lydtoner

Specificerer, om funktionen Lydtoner, som udsender en tone under brug, eller når der vises en advarsel, skal aktiveres.

<b>Kontrolpanel</b>	Vælger lydstyrken for en tone, når indtastningen på betjeningspalet er korrekt.
<b>Ugyldig nøgle</b>	Vælger lydstyrken for en tone, når indtastningen på betjeningspalet er forkert.
<b>Maskine klar</b>	Vælger lydstyrken for en tone, når printeren er klar til at behandle et job.
<b>Kopijobtone</b>	Vælger lydstyrken for en tone, når et kopijob er fuldført.
<b>Ikke-kopijobtone</b>	Vælger lydstyrken for en tone, når et andet job end et kopijob er fuldført.
<b>Fejltoner</b>	Vælger lydstyrken for en tone, når et job slutter på unormal vis.
<b>Alarmtoner</b>	Vælger lydstyrken for en tone, når der opstår et problem.
<b>Ikke mere papir</b>	Vælger lydstyrken for en tone, når printeren løber tør for papir.
<b>Tone for lav toner</b>	Vælger lydstyrken for en tone, når en toner er lav.
<b>Autoannul.alarm</b>	Vælger lydstyrken for en tone 5 sekunder, før printeren udfører autoannullering.
<b>NFC-godkendelse*</b>	Vælger lydstyrken for en tone, når et NFC-kort anbringes i NFC-læseren til godkendelse.
<b>Alle toner</b>	Vælger lydstyrken for alle alarmtoner.

\* Tilgængelig på Dell H625cdw og Dell H825cdw.

■ Admin.indstillinger > Systemindstillinger > **Generelt** >

### Meddelelse for lav toner

Specificerer, om funktionen Meddelelse for lav toner skal aktiveres, så alarmmeddelelsen vises, når toneren er lav.

■ Admin.indstillinger > Systemindstillinger > **Generelt** >

### Aktivering med rør af

Specificerer, om funktionen Aktivering med rør af, som vækkes op fra tilstanden Dvale eller Dyb dvale, når du tager røret af på håndsættet til den eksterne telefon, skal aktiveres.

■ Admin.indstillinger > Systemindstillinger > **Generelt** >

### Auto log udskrift

Specificerer, om funktionen Auto log udskrift, som automatisk udskriver en jobhistorikrapport for hver 20 job, skal aktiveres.

Udskriftslogger kan også udskrives ved brug af menuen Rapport/liste.

■ Admin.indstillinger > Systemindstillinger > **Generelt** >

### **RAM disk**

Specificerer, om funktionen RAM disk, som tildeler hukommelse til RAM-disksystemet for funktionerne Sikker udskrift, Privat postboks, Fælles postboks og Prøvetryk, skal aktiveres. Ændringen bliver effektiv, når der slukkes for printeren og tændes for den igen.



#### **BEMÆRK:**

- Sluk for printeren, og tænd den derefter igen for at anvende indstillingerne for menuen RAM disk.

■ Admin.indstillinger > Systemindstillinger > **Generelt** >

### **Faxserver adressebog**

Specificerer, om funktionen Faxserver adressebog, der søger efter telefonnumre i telefonbogen for LDAP-serveren, skal aktiveres.



#### **BEMÆRK:**

- Du kan kun søge i telefonnumrene fra den lokale telefonbog, når Faxserver adressebog er indstillet til Fra.

■ Admin.indstillinger > Systemindstillinger > **Generelt** >

### **E-mail-server adressebog**

Specificerer, om funktionen E-mail-server adressebog, der søger efter e-mailadresserne i adressebogen for LDAP-serveren, skal aktiveres.



#### **BEMÆRK:**

- Du kan kun søge i e-mailadresserne fra den lokale adressebog, når E-mail-server adressebog er indstillet til Fra.

■ Admin.indstillinger > Systemindstillinger > **Generelt** >

### **Guiden Tænd**

Udfører opstartsopsætningen for printeren.

■ Admin.indstillinger > Systemindstillinger > **Generelt** >

### **Maks. e-mailstr.**

Specificerer den maksimale størrelse på en e-mail, der kan sendes.

■ Admin.indstillinger > **Systemindstillinger** >

### **Timere**

Konfigurerer timerindstillingerne.

■ Admin.indstillinger > Systemindstillinger > **Timere** >

### **Autonulstil**

Nulstiller automatisk indstillingerne for kopier, scan, fax, e-mail eller udskriv til standardindstillingerne og at vende tilbage til standbyindstillingen, når du ikke specificerer indstillinger for den specificerede tid.

■ Admin.indstillinger > Systemindstillinger > **Timere** >

### **Fejltime-out**

Specificerer, om funktionen Fejltime-out, som angiver, hvor lang tid printeren venter før annullering af et job, der stopper unormalt, skal aktiveres. Udskrivningsjobbet annulleres, hvis time-out-tidsrummet overskrides.

■ Admin.indstillinger > Systemindstillinger >

## Output-indstillinger

Konfigurerer indstillinger for output fra printeren.

■ Admin.indstillinger > Systemindstillinger > Output-indstillinger >

### Standardpapirstørrelse

Specificerer standarden for papirstørrelse.

■ Admin.indstillinger > Systemindstillinger > Output-indstillinger >

### Udskriv ID

Specificerer, om funktionen Udskriv ID, der angiver en placering, hvor bruger-ID'et udskrives, skal aktiveres.



#### BEMÆRK:

- Når der udskrives på papir af DL-størrelse, vil en del af bruger-ID'et muligvis ikke blive udskrevet korrekt.

■ Admin.indstillinger > Systemindstillinger > Output-indstillinger >

### Udskriv tekst

Specificerer, om funktionen Udskriv tekst skal aktiveres. Denne funktion udskriver PDL-data (Page Description Language), der ikke understøttes af printeren, som tekst, når printeren modtager sådanne data. Tekstdata udskrives på papir i A4- eller Letter-størrelse.

■ Admin.indstillinger > Systemindstillinger > Output-indstillinger >

### Bannerark

Specificerer placeringen af bannerarket og angiver den bakke, som bannerarket er lagt i.

<b>Indsæt position</b>	<b>Fra</b>	Udskriver ikke bannerarket.
	<b>Forside</b>	Indsat inden den første side for hver kopi.
	<b>Bagside</b>	Indsat efter den sidste side for hver kopi.
	<b>For- og bagside</b>	Indsat inden den første side for hver kopi og efter den sidste side for hver kopi.
<b>Vælg. bakke</b>	Bannerarket ilægges i multifunktionsfremføreren (MPF)/bakke1/550 arkilæggeren (ekstraudstyr).	

■ Admin.indstillinger > Systemindstillinger > Output-indstillinger >

### Reservebakke

Specificerer, om der skal anvendes en anden papirstørrelse, når det papir, som er sat i den specificerede bakke, ikke svarer til papirstørrelsesindstillingerne for det aktuelle job.

<b>Fra</b>	Ingen bakkestørrelseserstatning accepteret.
<b>Større str.</b>	Erstatter papir af den næststørste størrelse. Hvis der ikke er nogen større papirstørrelse, vil printeren anvende papir af den nærmeste størrelse.
<b>Nærmeste str.</b>	Anvender papir af den nærmeste størrelse.
<b>Brug MPF</b>	Erstatter papir fra multifunktionsfoderen (MPF).

■ Admin.indstillinger > Systemindstillinger > **Output-indstillinger** >

### **Brevhoved, 2-sidet**

Specificerer, om funktionen Brevhoved, 2-sidet, der udskriver på begge sider ved brug af brevpapir, skal aktiveres.

■ Admin.indstillinger > Systemindstillinger > **Output-indstillinger** >

### **Skift mellem A4<>Letter**

Specificerer, om funktionen Skift mellem A4<>Letter skal aktiveres. Denne funktion udskriver job i A4-format på papir i Letter-format, hvis A4-papir ikke er til rådighed eller udskriver job i Letter-format på papir i A4-format, hvis papir i Letter-format ikke er til rådighed.

■ Admin.indstillinger > Systemindstillinger > **Output-indstillinger** >

### **Skift A5<>Statement**

Specificerer, om funktionen Skift mellem A5<>Statement skal aktiveres. Denne funktion udskriver job i A5-format på papir i Statement-format, hvis A5-papir ikke er til rådighed, eller udskriver job i Statement-format på papir i A5-format, hvis papir i Statement-format ikke er til rådighed.

■ Admin.indstillinger > Systemindstillinger > **Output-indstillinger** >

### **Rapport 2-sidet udskrift**

Specificerer, om der skal udskrives rapporter på en side eller begge sider for et udskrivningsmediemark.

■ Admin.indstillinger > Systemindstillinger > **Output-indstillinger** >

### **Anvend anden bakke**

Specificerer, om funktionen Anvend anden bakke, der skifter til en anden papirbakke, når der løbes tør for papir i den angivne papirbakke, skal aktiveres.



#### **BEMÆRK:**

- Størrelsen af det billede, der skal udskrives, justeres ikke automatisk. Hvis du vælger en anden papirbakke med en papirstørrelse, der er mindre end den papirstørrelse, der er angivet i jobbet, udskrives de dele, der er større end udskriftsmediet, ikke.

■ Admin.indstillinger > Systemindstillinger > **Output-indstillinger** >

### **Fortsæt udskrivning efter papirstop**

Specificerer, om funktionen Fortsæt udskrivning efter papirstop skal aktiveres. Denne funktion sletter udskriftsjob efter afhjælpning af papirstop.

■ Admin.indstillinger > **Systemindstillinger** >

### **Indstil tilgæng. klokkeslæt**

Indstiller den mulige tid for kopierings-, scannings-, fax- og udskrivningsfunktionerne.

<b>Kopiering/Scan/Fax/ Udskrivning</b>	<b>Indstil tilgæng. klokkeslæt</b>	Specificerer, om det skal indstilles, hvornår funktionen er ledig.
	<b>Starttid</b>	
	<b>Sluttid</b>	
	<b>Gentagelse</b>	Indstiller ugedagen, hvor indstillingen gentages.

 **BEMÆRK:**

- Indstil tilgæng. klokkeslæt kan konfigureres, når Udskrivning, Kopiering, Scan eller FAX er indstillet til Til.

■ Admin.indstillinger > **Systemindstillinger** >

## Fortrolig job udløb

 **BEMÆRK:**

- Funktionen Fortrolig job udløb er kun tilgængelig, når RAM disk er indstillet til Til.

Specificerer dato og klokkeslæt for sletning af de filer, der er gemt som Sikker udskrift på RAM-disken.

<b>Udløbsmodus</b>	Indstiller, om funktionen Fortrolig job udløb skal aktiveres eller deaktiveres.
<b>Udløbstdid</b>	Indstiller tidspunktet for, hvornår filerne, der er gemt som Sikker udskrift på RAM-disken, slettes.
<b>Gentagelse</b>	Indstiller gentagelsen for, hvornår filerne, der er gemt som Sikker udskrift på RAM-disken, slettes.
<b>Ugentlig indstilling</b>	Indstiller den ugedag, hvor filerne, der er gemt som Sikker udskrift på RAM-disken, slettes.
<b>Månedlig indstilling</b>	Indstiller den dag i måneden, hvor filerne, der er gemt som Sikker udskrift på RAM-disken, slettes.

■ Admin.indstillinger > **Systemindstillinger** >

## ColorTrack-tilstand

Specificerer, om funktionen ColorTrack-tilstand, som begrænser adgang til farveudskrivning, skal aktiveres.

■ Admin.indstillinger > **Systemindstillinger** >

## Ikke registreret bruger

Specificerer, om funktionen Ikke registreret bruger, som tillader udskrivning af data uden godkendelsesinformation, skal aktiveres.

■ Admin.indstillinger > **Systemindstillinger** >

## Auto-farve til Sort/hvid

 **BEMÆRK:**

- Funktionen Auto-farve til Sort/hvid er tilgængelig, når Dell ColorTrack er deaktiveret.

Specificerer, om funktionen Auto-farve til Sort/hvid, der udskriver alle udskriftsjob i sort/hvid, selv når farveudskrift er specificeret, skal aktiveres.

■ Admin.indstillinger > **Systemindstillinger** >

## ColorTrack-fejl Rapport

Specificerer, om funktionen ColorTrack-fejl Rapport, der udskriver fejlrelaterede oplysninger, hvis udskrivning med ColorTrack medfører en fejl, skal aktiveres.

■ Admin.indstillinger > Systemindstillinger >

## NFC - Tryk for at udskrive

Specificerer, om printeren skal føjes til en mobilenhed, f.eks. en tablet eller smartphone, ved at placere enheden på en (NFC) -læser (NFC).

### BEMÆRK:

- Tilgængelig på Dell H625cdw og Dell H825cdw.

■ Admin.indstillinger > Systemindstillinger >

## Kalibrering

Specificerer og kalibrerer kopierings- eller/og udskrivningsfunktionerne. Denne funktion korrigerer ensartetheden for udskrivningsfarverne over tid og i forskellige miljøer og på tværs af udskriftsmedier.

■ Admin.indstillinger >

## Vedligeholdelse

Anvend menuen Vedligeholdelse til at initialisere NV-hukommelsen (ikke-flygtig), konfigurere indstillingerne af kvalitetsjusteringerne for almindeligt papir og konfigurere sikkerhedsindstillingerne.

■ Admin.indstillinger > Vedligeholdelse >

## Papirdensitet

Specificerer indstillingerne for papirdensiteten.

■ Admin.indstillinger > Vedligeholdelse >

## Juster remenhed

Justerer overførselsretningen, når billedet fra forrige side, eller en del af den side, der aktuelt udskrives, vises på udskriften.

<b>K-forskydning</b>	Hvis der opstår svag sort farvede skygger, kan man forsøge at sænke værdien.
<b>YMC-forskydning</b>	Hvis der opstår farvede skygger (gul, magenta eller cyan), kan man forsøge at sænke værdien.

■ Admin.indstillinger > Vedligeholdelse >

## Juster BTR

### BEMÆRK:

- Udskriftskvaliteten varierer afhængig af de indstillingsværdier, du vælger for denne post.

Specificerer spændingsindstillingerne for overførselsvalsen for hver papirtype. Hvis du ser marmorering på udskriften, skal du hæve spændingen. Hvis du ser hvide prikker på udskriften, skal du sænke spændingen. Oplysninger om indstilling af værdierne kan findes i "Indstil 2. BTR".

■ Admin.indstillinger > Vedligeholdelse >

## Juster fikseringsenhed

### BEMÆRK:

- Udskriftskvaliteten varierer afhængig af de indstillingsværdier, du vælger for denne post.

Justerer fusertemperaturindstillingen for fuseren for hver papirtype. Hvis udskrifterne bliver krøllede, kan du prøve at sænke temperaturen. Hvis toneren ikke indebrændes

ordentligt på papiret, kan du prøve at hæve temperaturen. Oplysninger om indstilling af værdierne kan findes i "Juster fikseringsenhed".

■ Admin.indstillinger > **Vedligeholdelse** >

## Farveregistrering

<b>Auto-korriger</b>	Udfører automatisk farveregistreringskorrektion.
----------------------	--

■ Admin.indstillinger > **Vedligeholdelse** >

## Rengør fremkalder og overføringsenhed

Omrører fremkalderen i tromlepatronen og rengør overføringsenheden.

■ Admin.indstillinger > **Vedligeholdelse** >

## Toneropfriskning

Rengør toneren i tromlepatronen.

### **BEMÆRK:**

- Funktionen Toneropfriskning bruger toner og forkorter levetiden for tonerpatronen og tromlepatronen.

■ Admin.indstillinger > **Vedligeholdelse** >

## Gendan stand.

Initialiserer den ikke-flygtige (NV) hukommelse. Når denne indstilling er udført, og printeren er genstartet, nulstilles alle menuparametre til deres standardværdier.

<b>Brugerfaxafsnit</b>	Initialiserer faxnumrene i adressebogen.
<b>Brugerscanafsnit</b>	Initialiserer e-mail- og serveradresser i adressebogen.
<b>Brugerkonto</b>	Initialiserer informationen om brugerregistrering.
<b>Bruger App-sektion</b>	Initialiserer information om widget-applikation.
<b>Systemafsnit</b>	Initialiserer systemparametrene.

■ Admin.indstillinger > **Vedligeholdelse** >

## Start udskriftstæller

Initialiserer printerens udskriftsmåler. Når udskriftsmåleren initialiseres, nulstilles måleren til nul.

■ Admin.indstillinger > **Vedligeholdelse** >

## Slet gemte opgaver

### **BEMÆRK:**

- Funktionen Slet gemte opgaver er kun tilgængelig, når RAM disk er indstillet til Til.

Sletter alle filer gemt som Sikker udskrift, Privat postboks, Fælles postboks, Prøvetryk og lagret udskrift på RAM disken.

<b>Alle</b>	Sletter alle filer gemt som Sikker udskrift, Privat postboks, Fælles postboks og Prøvetryk på RAM-disken.
<b>Fortroligt dokument</b>	Sletter alle filer gemt som Sikker udskrift på RAM-disken.
<b>Gemt dokument</b>	Sletter alle filer gemt som lagret udskrift på RAM disken.



■ Admin.indstillinger > Vedligeholdelse >

## Ikke-Dell toner

Specificerer, om funktionen Ikke-Dell toner skal aktiveres, så der kan bruges tonerpatroner fra en anden producent.

### ⚠ FORSIGTIG:

- Brug af en ikke-Dell™-tonerpatron kan medføre alvorlig beskadigelse af printeren. Garantien dækker ikke skader, der skyldes brug af ikke-Dell tonerpatroner.

■ Admin.indstillinger > Vedligeholdelse >

## Indstil højde

Angiver højden på printerens installationslokalitet.

Udladningsfænomenet for opladning af fotolederen afviger med barometertrykket. Justeringer udføres ved at specificere højden på den lokalitet, hvor printeren anvendes.

### ✍ BEMÆRK:

- En ukorrekt højdeindstilling resulterer i dårlig udskrivningskvalitet, ukorrekt indikering af tilbageværende toner etc.

■ Admin.indstillinger > Vedligeholdelse >

## Slet jobhistorie

Sletter jobhistorikken for alle afsluttede job.

■ Admin.indstillinger > Vedligeholdelse >

## Faxtest

### ✍ BEMÆRK:

- Funktionen Faxtest er ikke tilgængelig, når faxfunktionen er deaktiveret.

Tester, om spændingsforsyningen fra faxlinjen er tilstrækkelig.

■ Admin.indstillinger >

## Sikkerhedsindst.

Anvend menuen Sikkerhedsindst. til at indstille et kodeord, der begrænser adgangen til menuerne. Dette forhindrer, at poster ændres ved et uheld.

■ Admin.indstillinger > Sikkerhedsindst. >

## Panellås

Specificerer, om funktionen Panellås, der indstiller begrænset adgang til Admin.indstillinger med et kodeord, skal aktiveres, og om kodeordet skal indstilles eller ændres.

<b>Panellåsindstil.</b>	Indstiller adgangskodebeskyttelse for Admin.indstillinger.
<b>Skift kodeord*</b>	Indstiller eller ændrer det firecifrede kodeord, der kræves for at få adgang til Admin.indstillinger.

\* Dette punkt er kun tilgængeligt, når Panellåsindstil. er indstillet til Aktiver.

■ Admin.indstillinger > Sikkerhedsindst. >

## Funktionskontrol

### ✍ BEMÆRK:

- Indstillingen Funktionskontrol er kun tilgængelig, når Panellåsindstil. er indstillet til Aktiver.

Specificerer, om de enkelte printerfunktioner skal aktiveres eller deaktiveres, eller om brugen af en funktion skal begrænses med et kodeord. For Kopier og USB direkte udskr kan du nøjes med at begrænse farveudskrivning og farvekopieringsfunktionerne med et kodeord.

<b>Kopier</b>	Aktiverer eller deaktiverer kopieringsfunktionen. Du kan også begrænse funktionen med et kodeord ved at indstille Til (kodeord) eller Til (kodeord for farve).
<b>Scan til e-mail</b>	Aktiverer eller deaktiverer funktionen Scan til e-mail. Du kan også begrænse funktionen med et kodeord vha. Til (kodeord).
<b>Fax</b>	Aktiverer eller deaktiverer faxfunktionen. Du kan også begrænse funktionen med et kodeord vha. Til (kodeord).
<b>Faxdriver</b>	Aktiverer eller deaktiverer faxdriverfunktionen.
<b>Mappen Scan til netværk</b>	Aktiverer eller deaktiverer funktionen Mappen Scan til netværk. Du kan også begrænse funktionen med et kodeord vha. Til (kodeord).
<b>Scan til computer</b>	Aktiverer eller deaktiverer funktionen Scan til computer. Du kan også begrænse funktionen med et kodeord vha. Til (kodeord).
<b>PC-scan</b>	Aktiverer eller deaktiverer funktionen PC-scan. Du kan også begrænse funktionen med et kodeord vha. Til (kodeord).
<b>Scan til USB</b>	Aktiverer eller deaktiverer funktionen Scan til USB. Du kan også begrænse funktionen med et kodeord vha. Til (kodeord).
<b>Udskriv fra USB</b>	Aktiverer eller deaktiverer funktionen USB direkte udskr. Du kan også begrænse funktionen med et kodeord vha. Til (kodeord) eller Til (kodeord for farve).
<b>Kopier af ID</b>	Aktiverer eller deaktiverer funktionen Kopier af ID.
<b>USB-funktion</b>	<b>Vis når installeret</b> Aktiverer eller deaktiverer denne indstilling og viser skærmen USB-drev registreret, når der sættes en USB-hukommelse i printeren.
<b>Menu for automatisk registrering af dokument</b>	Aktiverer eller deaktiverer denne funktion for printeren, så det vælges, om der skal registreres dokumenter i DADF og vises DADF-relaterede menuer på berøringspanelet.
<b>Skift kodeord*</b>	Ændrer det fire-cifrede kodeord, der er indstillet i menuen Funktionskontrol.

\* Dette punkt er kun tilgængeligt, når Til (kodeord) eller Til (kodeord for farve) er aktiveret.

■ Admin.indstillinger > Sikkerhedsindst. >

## Skrivebords- godkendelse

Specificerer metoden Skrivebordsgodkendelse.



### BEMÆRK:

- Skrivebords- godkendelse vises kun på Dell S2825cdn.

### Lokal godkendelse

Brug den lokale godkendelsesmetode.

■ Admin.indstillinger > Sikkerhedsindst. >

## Rediger E-mail fra- felter

Specificerer, om funktionen Rediger E-mail fra- felter, som muliggør redigering af transmissionskilden, når du bruger Scan til e-mail, skal aktiveres.

■ Admin.indstillinger > Sikkerhedsindst. >

## Bekræft modtager igen

Specificerer, om modtageren skal bekræftes igen, før fax- og scanningsjob afsendes.



### BEMÆRK:

- Hvis menuen **Bekræft modtager igen** er indstillet til **Bekræft modtager igen**, kan modtagere kun vælges fra telefonbogen eller adressebogen. Du kan ikke indtaste en adresse eller et faxnummer direkte.

---

### Ingen bekræftelse

Viser ikke en skærm til at bekræfte modtageren igen, før jobbet faktisk sendes.

---

### Bekræft modtager igen

Viser en skærm til at bekræfte modtageren igen, før jobbet faktisk sendes.

---

■ Admin.indstillinger > Sikkerhedsindst. >

## Domænefiltrering

Specificerer, om funktionen Domænefiltrering, som sender e-mails til angivne domæner, skal aktiveres.



### BEMÆRK:

- Indstil domænerne fra **SMTP-domænefiltrering** i Dell Printer Configuration Web Tool.

■ Admin.indstillinger > Sikkerhedsindst. >

## Software download

Specificerer, om funktionen Software download, der muliggør download af firmwareopdateringer, skal aktiveres.

■ Admin.indstillinger > Sikkerhedsindst. >

## Visning af netværksinform.

Viser eller skjuler netværksoplysninger i meddelelsesfeltet på skærmen *Startside*.

---

Vis IPv4-adresse

---

Vis hostnavn

---

Gem netværksinformation

---

■ Admin.indstillinger > Sikkerhedsindst. >

## Loginfejl



### BEMÆRK:

- Funktionen Loginfejl er kun tilgængelig, når *Panellåsindstil.* er indstillet til *Aktiver*.

Specificerer, om funktionen Loginfejl, der angiver antal tilladte fejlforsøg, når der logges på som administrator i Admin.indstillinger og menuen Rapport/liste, skal aktiveres.

■ Admin.indstillinger > Sikkerhedsindst. >

## NFC-godkendelse

Specificerer, om indstillingen NFC-godkendelse, der muliggør godkendelse ved hjælp af NFC-godkendelseskortet, skal aktiveres.

### BEMÆRK:

- Tilgængelig på Dell H625cdw og Dell H825cdw.

■ Admin.indstillinger >

## USB-indstil.

Brug menuen `USB-indstil.` til at ændre de printerindstillinger, der påvirker en USB-port.

■ Admin.indstillinger > USB-indstil. >

## Portstatus

### BEMÆRK:

- Indstillingen USB-port er kun tilgængelig for USB-porten bag på printeren.

Specificerer, om USB-portindstillingen, der aktiverer Portstatus, skal aktiveres. Ændringen bliver effektiv, når der slukkes for printeren og tændes for den igen.

■ Admin.indstillinger > USB-indstil. >

## PS dataformat

Specificerer PostScript 3 Compatible-kommunikationsprotokol for et parallelt interface. Du kan konfigurere PS dataformat-indstillingerne for det kablede netværk. Ændringen bliver effektiv, når der slukkes for printeren og tændes for den igen.

<b>Auto</b>	Anvendes, når PostScript 3 Compatible-kommunikationsprotokollen registreres automatisk.
<b>Standard</b>	Anvendes, når kommunikationsprotokollen er i ASCII-interface.
<b>BCP</b>	Anvendes, når kommunikationsprotokollen er i binært format.
<b>TPCP</b>	Anvendes, når kommunikationsprotokollen understøtter både ASCII og binære data til at skifte mellem dem i overensstemmelse med den specificerede kontrolkode.
<b>Binær</b>	Anvendes, når der ikke kræves nogen speciel behandling for data.

■ Admin.indstillinger > USB-indstil. >

## Opgavetimeout

Specificerer, om funktionen Opgavetimeout skal aktiveres, som angiver, hvor lang tid printeren venter på ankomst af data fra computeren. Udskrivningsjobbet annulleres, hvis time-out-tidsrummet overskrides.

## Standardindstillinger

Brug menuen `Standardindstillinger` til at ændre menustandarderne for Kopier, Scan eller FAX.

Du kan få vist menuen `Standardindstillinger` ved at trykke på knappen  (**Information**) og derefter trykke på fanen `Værktøj`.

■ **Standardindstillinger >**

## **Kopistandarder**

Ændrer menustandarderne for `Kopier`. `Kopistandarder` gør det muligt at konfigurere følgende punkter ud over punkterne i menuen `Kopier`. Se "Kopier".

■ **Standardindstillinger > Kopistandarder >**

### **Autoeksponeringsniveau**

Indstiller standardniveauet for baggrundsundertrykning til `Normal/Høj/Højeste`.

■ **Standardindstillinger > Kopistandarder >**

### **Farvebalance**

Indstiller farvebalanceniveauet til `lav/mellem/høj` densitet for hver farve.

■ **Standardindstillinger >**

## **Faxstandarder**

Ændrer menustandarderne for `FAX`. `Faxstandarder` gør det muligt at konfigurere punkterne i menuen `FAX`. Se "Fax".

■ **Standardindstillinger >**

## **Scannestandarder**

Ændrer menustandarderne for `Scan`. `Scannestandarder` gør det muligt at konfigurere følgende punkter ud over punkterne i menuen `Scan`. Se "Scanningsindstillinger".

■ **Standardindstillinger > Scannestandarder >**

### **Autoeksponeringsniveau**

Indstiller standardniveauet for baggrundsundertrykkelse.

■ **Standardindstillinger > Scannestandarder >**

### **TIFF-filformat**

Specificerer standard TIFF-filformatet som `TIFF V6` eller `TTN2`.

■ **Standardindstillinger > Scannestandarder >**

### **Billedkomprimering**

Indstiller niveauet af billedkomprimering.

■ **Standardindstillinger >**

## **Standarder for direkte udskrivning/Standarder for USB direkte udskr.**

Ændrer standardindstillingerne for menuen `Standarder for direkte udskrivning/Standarder for USB direkte udskr.`. Se "Udskriv PDF/TIFF".

### **BEMÆRK:**

- For `Dell H625cdw` og `Dell H825cdw` vises `Standarder for direkte udskrivning`. For `Dell S2825cdn` vises `Standarder for USB direkte udskr.`.

# Bakkestyring

Brug menuen **Bakkestyring** til at definere de udskrivningsmedier, der er lagt i bakke1 og 550 arkilæggeren (ekstraudstyr).

Du kan få vist menuen **Bakkestyring** ved at trykke på knappen  (**Information**) og derefter trykke på fanen **Værktøj**.

■ **Bakkestyring** >

## Bakke-indstil.

Konfigurerer bakkeindstillingerne.

■ **Bakkestyring** > **Bakke-indstil.** >

## Spec.mag.

Specificerer det papir, der er lagt i multifunktionsføderen (MPF).

<b>Vis bakkemeddelelse</b>		Markér afkrydsningsfeltet for at få vist en pop-op-meddelelse, der beder om indstilling af papirtype og papirstørrelse, når der lægges papir i MPF. Fabriksindstillingen er Til (valgt).
<b>MPF-tilstand</b>	<b>Brug panelindstillinger</b>	Anvender papirstørrelsen og papirtypen, som er angivet på betjeningspanelet.
	<b>Brug printerdriver Indstillinger</b>	Bruger papirstørrelsen og papirtypen, som er angivet i printerdriveren.
	<b>Manuel</b>	Når udskrivningsjobbet startes, afbryder printeren jobbet midlertidigt og viser et skærbillede, hvor brugeren bedes om at ilægge papir af den angivne størrelse og type. Fortsæt jobbet ved at kontrollere, at der er ilagt det angivne papir, og tryk derefter på <b>Fortsæt</b> på skærmen på berøringspanelet.
<b>Størrelse</b>		Angiver papirstørrelsen.
<b>Type</b>		Specificerer papirtypen.

■ **Bakkestyring** > **Bakke-indstil.** >

## Bakke 1

Specificerer papiret, der er lagt i bakke1.

<b>Vis bakkemeddelelse</b>	Markér afkrydsningsfeltet for at få vist en pop-op-meddelelse, der beder om indstilling af papirtype og papirstørrelse, når der lægges papir i bakke1. Fabriksindstillingen er Til (valgt).
<b>Størrelse</b>	Angiver papirstørrelsen.
<b>Type</b>	Specificerer papirtypen.



### BEMÆRK:

- Yderligere oplysninger om understøttede papirstørrelser kan findes i "Understøttede udskrivningsmedier".

■ **Bakkestyring** > **Bakke-indstil.** >

## Bakke 2



### BEMÆRK:

- Indstillingen **Bakke2** er kun tilgængelig, når der er installeret en 550 arkilægger (ekstraudstyr).

Specificerer det papir, som er lagt i 550 arkilæggeren (ekstraudstyr).

<b>Vis bakkemeddelelse</b>	Markér afkrydsningsfeltet for at få vist en pop-op-meddelelse, der beder om indstilling af papirtype og papirstørrelse, når der lægges papir i 550 arkilæggeren (ekstraudstyr). Fabriksindstillingen er Til (valgt).
<b>Størrelse</b>	Indstiller, om papirstørrelsen skal angives automatisk eller manuelt.
<b>Type</b>	Specificerer papirtypen.

## ■ Bakkestyring >

### Bakkeprioritet

Indstiller prioritetsrækkefølgen for papirbakkerne for automatisk bakkevalg. Hvis der findes papirbakker med samme papirformat og papirtype, vælges papirbakken ifølge dens prioritetsrækkefølge.

## Sprogindstillinger

Brug menuen **Sprogindstillinger** til at konfigurere **Panelssprog** eller **Tastatur, layout**.

Du kan få vist menuen **Sprogindstillinger** ved at trykke på knappen  (**Information**) og derefter trykke på fanen **Værktøj**.

## ■ Sprogindstillinger >

### Panelssprog

Bestemmer sproget for teksten på berøringspanelet.

## ■ Sprogindstillinger >

### Tastatur, layout

Vælger tastaturlayout på berøringspanelet.

## Nulstilling af Standarder

Efter du har udført denne indstilling og genstartet printeren, nulstilles telefonbogen, adressebogen, eller alle menu-parametrene, med undtagelse af parametrene for netværket, tilbage til deres standardværdier.

Følgende menuparametre er undtagelser og bliver ikke nulstillet.

- Netværksindstillinger
- Indstillinger og kodeord for Panellås
- Funktionskontrol-indstillinger for Kopier, Scan til e-mail, FAX, Mappen Scan til netværk, Scan til computer, PC-scan, Scan til USB, USB direkte udskr og gemte kodeord
- Indstillinger og gemte kodeord for Fortrolig modtagelse
- Loginfejl-indstillinger
- Indstil tilgæng. klokkeslæt-indstillinger
- Fortrolig job udløb-indstillinger
- USB-port-indstillinger
- ColorTrack-tilstand-indstillinger
- ColorTrack-fejl Rapport-indstillinger
- Ikke registreret bruger-indstillinger

- NFC-godkendelse-indstillinger
- Indstillinger for Tryk for at udskrive

Indstillingerne kan nulstilles på følgende måde:

- 1 Tryk på knappen **i** (**Information**).
- 2 Tryk på fanen **Værktøj** → **Admin.indstillinger** → **Vedligeholdelse**.  
Hvis **Panellåsindstil.** er indstillet til **Aktiver**, skal du angive adgangskoden. Se "Panellås".
- 3 Tryk på **▼** indtil **Gendan stand.** vises, og tryk derefter på **Gendan stand..**
- 4 Tryk på den ønskede indstilling, og tryk derefter på **Initialiser**.

<b>Brugerfaxafsnit</b>	Nulstiller telefonbogsdata.
<b>Brugerscanafsnit</b>	Nulstiller adressebogsdata.
<b>Brugerkonto</b>	Nulstiller informationen om brugerregistrering.
<b>Bruger App-sektion</b>	Nulstiller information om widget-applikation.
<b>Systemafsnit</b>	Nulstiller systemparametrene.

- 5 Tryk på **Ja**, nulstil.





# Forklaring af jobmenuerne

---

## Udskriv

Brug menuerne **Udskriv** til at konfigurere forskellige indstillinger for funktionerne Fortrolig udskrivning, Privat postboks, Fælles postboks og Prøveudskrivning.

Du kan få vist jobmenuen **Udskriv** ved at trykke på knappen  (**Hjem**), trykke på  og derefter vælge flisen **Udskriv**.

### ■ Udskriv >

## Fortrolig udskrivning



### BEMÆRK:

- Funktionen Sikker udskrift er kun tilgængelig, når **RAM disk** er indstillet til **Til**.

Angiver, om og hvordan det job, der er gemt som Fortrolig udskrivning, udskrives.

<b>Vælg bruger-ID</b>	Indtast kodeordet, du specificerede i printerdriveren.
<b>Vælg et job</b>	Vælger et job til udskrivning.
<b>Vælg alt</b>	Vælger alle dokumenter, der er gemt for dette bruger-ID.
<b>Udskriv og slet</b>	Udskriver det valgte job og sletter derefter dokumentet fra printerens hukommelse.
<b>Slet</b>	Sletter det specificerede dokument fra printerens hukommelse.

### ■ Udskriv >

## Privat postboks



### BEMÆRK:

- Funktionen Privat postboks er kun tilgængelig, når **RAM disk** er indstillet til **Til**.

Angiver, om og hvordan det job, der er gemt som Privat postboks, udskrives.

<b>Vælg bruger-ID</b>	Indtast kodeordet, du specificerede i printerdriveren.
<b>Vælg et job</b>	Vælger et job til udskrivning.
<b>Vælg alt</b>	Vælger alle dokumenter, der er gemt for dette bruger-ID.
<b>Antal</b>	Angiver antal udskrifter.
<b>Brug driverindstillinger</b>	Indstiller antallet af udskrifter, der er specificeret i printerdriveren.
<b>Udskriv</b>	Udskriver det valgte job.
<b>Udskriv og slet</b>	Sletter dokumentet, efter at det er udskrevet.
<b>Slet</b>	Sletter det specificerede dokument fra printerens hukommelse.

### ■ Udskriv >

## Fælles postboks



### BEMÆRK:

- Funktionen Fælles postboks er kun tilgængelig, når **RAM disk** er indstillet til **Til**.

Angiver, om og hvordan det job, der er gemt som Fælles postboks, udskrives.

<b>Vælg bruger-ID</b>		Indtast kodeordet, du specificerede i printerdriveren.
<b>Vælg et job</b>		Vælger et job til udskrivning.
<b>Vælg alt</b>		Vælger alle dokumenter, der er gemt for dette bruger-ID.
<b>Antal</b>		Angiver antal udskrifter.
	<b>Brug driverindstillinger</b>	Indstiller antallet af udskrifter, der er specificeret i printerdriveren.
<b>Udskriv</b>		Udskriver det valgte job.
	<b>Udskriv og slet</b>	Sletter dokumentet, efter at det er udskrevet.
<b>Slet</b>		Sletter det specificerede dokument fra printerens hukommelse.

## ■ Udskriv >

### Prøveudskrivning



#### BEMÆRK:

- Funktionen Prøvetryk er kun tilgængelig, når RAM disk er indstillet til Til.

Angiver, om og hvordan det job, der er gemt som Prøveudskrivning, udskrives.

<b>Vælg bruger-ID</b>		Indtast kodeordet, du specificerede i printerdriveren.
<b>Vælg et job</b>		Vælger et job til udskrivning.
<b>Vælg alt</b>		Vælger alle dokumenter, der er gemt for dette bruger-ID.
<b>Antal</b>		Angiver antal udskrifter.
	<b>Brug driverindstillinger</b>	Indstiller antallet af udskrifter, der er specificeret i printerdriveren.
<b>Udskriv</b>		Udskriver det valgte job.
	<b>Udskriv og slet</b>	Sletter dokumentet, efter at det er udskrevet.
<b>Slet</b>		Sletter det specificerede dokument fra printerens hukommelse.

## ■ Udskriv >

### Fortrolig faxmodtagelse

Udskriver fortrolige faxer. Printerens hukommelse gemmer jobbet, indtil du kommer hen til printerens og skriver kodeordet på betjeningspanelet.



## ■ Udskriv >

### Knapindstillinger

Tryk på for at oprette og redigere brugerdefinerede fliser for menuerne Udskriv. Se "Sådan oprettes en brugerdefineret flise" og "Redigering af en brugerdefineret flise" for detaljer.

## Kopier

Brug menuerne Kopiering til at konfigurere forskellige indstillinger for kopieringsfunktionen.

Du kan få vist jobmenuen **Kopiering** ved at trykke på knappen  (**Hjem**), trykke på  og derefter vælge flisen **Kopier**.

■ **Kopier >**

## Antal

Angiver antal kopier fra 1 til 99.

■ **Kopier >**

## Lysere/mørkere

Gør kopien mørkere eller lysere.

■ **Kopier >**

## Outputfarve

Vælger farve eller sort/hvid kopiering.

■ **Kopier >**

## Vælg magasin

Angiver inputbakken.

<b>Spec.mag.</b>	Papiret fremføres fra multifunktionsfremføreren (MPF). Hvis Brug printerdriver Indstillinger er indstillet i Specialmagasinets konfiguration for Bakke-indstil., vises Alle for Størrelse og Type. Hvis du begynder kopieringsjobbet med Alle som papirstørrelse og -type, vælges A4 eller Letter som papirstørrelse og Almindeligt som papirtype. Hvis du ønsker at angive størrelsen og typen af papir i MPF, skal du vælge Spec.mag. og angive papirstørrelsen og -typen.
<b>Papirformat</b>	Angiver papirstørrelsen.
<b>Papertype</b>	Specificerer papirtypen.
<b>Magasin 1</b>	
<b>Magasin 2*</b>	

\* Dette punkt er kun tilgængeligt, når der er installeret en 550 ark-ilægger (ekstraudstyr).

■ **Kopier >**

## 2-sidet kopiering

Angiver, om der skal tages en duplekskopi og vælges en hæftningsposition.

<b>1 → 1-sidet</b>	Kopierer ét-sidede dokumenter på ét-sidede udskrifter.
<b>1 → 2-sidet</b>	Kopierer ét-sidede dokumenter på to-sidede udskrifter. Du kan angive, om udskriften er indbundet langs den lange kant eller korte kant.
<b>2 → 1-sidet</b>	Kopierer to-sidede dokumenter på ét-sidede udskrifter. Før kopieringen starter, skal du angive, om dokumentet er indbundet langs den lange kant eller korte kant.
<b>2 → 2-sidet</b>	Kopierer to-sidede dokumenter på to-sidede udskrifter. Før kopieringen starter, skal du angive, om dokumentet er indbundet langs den lange kant eller korte kant.

■ Kopiér >

## Skarphed

Justerer skarpheden for at gøre kopien skarpere eller blødere.

■ Kopiér >

## Reduktion/forstørrelse

Reducerer eller forstørrelser størrelsen for et kopieret billede. Du kan også angive et brugerdefineret forhold.

■ Kopiér >

## Originalformat

Angiver standarden for dokumentstørrelse.



### BEMÆRK:

- Når `Auto` er valgt, antager printeren, at dokumentstørrelsen er størrelsen for udskrivningsmediet, der er lagt i bakke1 eller MPF.

■ Kopiér >

## Originaltype

Forbedrer billedkvaliteten ved at vælge dokumentets type.

■ Kopiér >

## Sortering

Angiver, om kopieringsjobbet skal sorteres. Hvis du f.eks. ønsker at tage to kopier af dokumenter med tre sider, udskrives et komplet sæt af dokumenterne med tre sider, en ad gangen. Du kan også automatisk kun sortere et kopijob, når du bruger dupleks automatisk dokumentilægger (DADF).

■ Kopiér >

## 2 op

Udskriver siderne to og to for dokumenter, så de passer på et ark papir.

---

### Fra

#### Auto

Automatisk reducere for tilpasning til ét ark papir.

#### Manuel

Angiver reducerings-/forstørrelsesforholdet i Reduktion/forstørrelse.

---

■ Kopiér >

## Farvemætning

Justerer mængden af farver for at gøre farverne mørkere eller lysere.

■ Kopiér >

## Margin

Angiver kopiens øverste, nederste, højre, venstre og mellemste margin.

## ■ Kopiér >

### Autoeksponering

Angiver, om funktionen Autoeksponering, som undertrykker originalens baggrund for at forbedre teksten på kopien, skal aktiveres.

## ■ Kopiér >



### Gem indstillinger

Tryk på  for at gemme forskellige kopifunktioner. Samt også til at oprette og redigere brugerdefinerede fliser til kopiering.

Se "Sådan oprettes en brugerdefineret flise" og "Redigering af en brugerdefineret flise" for detaljer.

## Kopier af ID

Brug menuerne `Kopier af ID` til at konfigurere forskellige indstillinger for Kopier af ID-funktioner.

Du kan få vist jobmenuen `Kopier af ID` ved at trykke på knappen  (**Hjem**), trykke på  og derefter vælge flisen `Kopier af ID`.

---

<b>Antal</b>	Se "Kopier".
<b>Lysere/mørkere</b>	
<b>Outputfarve</b>	
<b>Vælg magasin</b>	
<b>Skarphed</b>	
<b>Farvemætning</b>	
<b>Autoeksponering</b>	
<b>Reduktion/forstørrelse</b>	

---

## ■ Kopier af ID >



### Gem indstillinger

Tryk på  for at gemme forskellige indstillinger for Kopier af ID-funktioner. Samt også til at oprette og redigere brugerdefinerede for Kopier af ID.

Se "Sådan oprettes en brugerdefineret flise" og "Redigering af en brugerdefineret flise" for detaljer.

## Flere op-kopiering

Brug menuerne `Flere op-kopiering` til at konfigurere forskellige indstillinger for Flere op-kopieringsfunktioner.

Du kan få vist jobmenuen `Flere op-kopiering` ved at trykke på knappen  (**Hjem**), trykke på  og derefter vælge flisen `Flere op-kopiering`.

<b>Antal</b>	Se "Kopier".
<b>Lysere/mørkere</b>	
<b>Outputfarve</b>	
<b>Vælg magasin</b>	
<b>2-sidet kopiering</b>	
<b>Skarphed</b>	
<b>Originalformat</b>	
<b>Originaltype</b>	
<b>Sortering</b>	
<b>2 op</b>	
<b>Farvemætning</b>	
<b>Margin</b>	
<b>Autoeksponering</b>	
<b>Reduktion/forstørrelse*</b>	

\* Indstillingen er fastlagt på Auto.



## ■ Flere op-kopiering >

### Gem indstillinger

Tryk på  for at gemme forskellige indstillinger for Flere op-kopieringsfunktioner. Bruges også til at oprette og redigere brugerdefinerede fliser for Flere op-kopiering. Se "Sådan oprettes en brugerdefineret flise" og "Redigering af en brugerdefineret flise" for detaljer.

### Scan til email



Brug menuerne `Scan til email` for at bruge e-mail til at sende de scannede data. Se "Scanningsindstillinger".

Du kan få vist jobmenuen `Scan til email` ved at trykke på knappen  (**Hjem**), trykke på  og derefter vælge flisen `Scan til email`.

<b>Indtast modtagers adresse.</b>		Indtast modtagerens e-mailadresse med brug af tastaturet.
<b>Adressebog</b>	<b>Personer</b>	Vælger en e-mailadresse i den lokale adressebog.
	<b>Grupper</b>	Vælger en e-mailgruppe fra den lokale adressebog.
	<b>Netværksadressebog</b>	Søger efter en e-mailadresse i serveradressebogen.
<b>Afsender</b>	<b>Tastatur</b>	Indtast afsenderens e-mailadresse med brug af tastaturet.
	<b>Adressebog</b>	Vælger en afsender-e-mailadresse i den lokale adressebog.
	<b>Netværksadressebog</b>	Søger efter en afsender-e-mailadresse i serveradressebogen.



### Mappen Scan til netværk

Brug menuerne `Mappen Scan til netværk` til at gemme de scannede data på en netværksserver eller en computer. Se "Scanningsindstillinger".

Du kan få vist jobmenuen `Scan til netværk` ved at trykke på knappen  (**Hjem**), trykke på  og derefter vælge flisen `Scan til netværk`.

## Scan til USB

Brug menuerne *Scan til USB* til at gemme de scannede data på en USB-lagerenhed, der er sat i printeren. Se "Scanningsindstillinger".



Du kan få vist jobmenuen *Scan til USB* ved at trykke på knappen  (**Hjem**), trykke på  og derefter vælge flisen *Scan til USB*.

### Mappenavn

Vælger, hvilken mappe de scannede data gemmes i.

## Scan til pc

Brug menuerne *Scan til pc* til at gemme scannede data på en computer.

Du kan få vist jobmenuen *Scan til pc* ved at trykke på knappen  (**Hjem**), trykke på  og derefter vælge flisen *Scan til pc*.

### BEMÆRK:

- Denne funktion er tilgængelig, hvis klientcomputerens operativsystem er Windows Vista® SP2 eller senere, Windows® 7, Windows® 8, Windows® 8.1 eller Windows® 10.

### Computer (via USB)

Gemmer scannede data på en computer, der er tilsluttet via USB-kabel.

### Computernavn

Vælger, hvilken computer de scannede data gemmes på. Op til 20 computere kan vises.

### Scanning

Sender de scannede data til computeren i overensstemmelse med den valgte hændelse. Det tilknyttede program afhænger af indstillingen på computeren.

### Scan til udskrivning

### Scan til e-mail

### Scan til fax

### Scan til OCR

### Scan til pc >

## Knapindstillinger

Tryk på  for at oprette og redigere brugerdefinerede fliser for *Scan til pc*

Se "Sådan oprettes en brugerdefineret flise" og "Redigering af en brugerdefineret flise" for detaljer.

### Scan til email / Mappen Scan til netværk / Scan til USB / Scan til pc >

## Scanningsindstillinger

### BEMÆRK:

- Scanningsindstillingerne er ens for funktionerne *Scan til email*, *Mappen Scan til netværk*, *Scan til USB* og *Scan til pc*.

### Scan til email / Mappen Scan til netværk / Scan til USB / Scan til pc > **Scanningsindstillinger** >

## Outputfarve

Vælger farve eller sort/hvid scanning.

### Farvet

#### Sort/hvid

Fungerer godt for dokumenter med tekster.

#### Gråtonet

Fungerer godt for dokumenter med tekster og billeder.

■ Scan til email / Mappen Scan til netværk / Scan til USB / Scan til pc > **Scanningsindstillinger >**

## **Opløsning**

Angiver de scannede datas opløsning.

■ Scan til email / Mappen Scan til netværk / Scan til USB / Scan til pc > **Scanningsindstillinger >**

## **Filformat**

Angiver filformatet til at gemme de scannede data.

■ Scan til email / Mappen Scan til netværk / Scan til USB / Scan til pc > **Scanningsindstillinger >**

## **1- eller 2-sidet scanning**

Angiver, om én eller begge sider af dokumentet skal scannes. For et tosidet dokument skal det angives, om dokumentet er indbundet langs den lange kant eller korte kant.

■ Scan til email / Mappen Scan til netværk / Scan til USB / Scan til pc > **Scanningsindstillinger >**

## **Lysere/mørkere**

Justerer densiteten for at gøre de scannede data mørkere eller lysere.

■ Scan til email / Mappen Scan til netværk / Scan til USB / Scan til pc > **Scanningsindstillinger >**

## **Kontrast**

Justerer kontrasten for de scannede data. Højere kontrast gør farverne mørkere, og lavere kontrast gør farverne lysere end originalen.

■ Scan til email / Mappen Scan til netværk / Scan til USB / Scan til pc > **Scanningsindstillinger >**

## **Skarphed**

Justerer skarpheden for at gøre de scannede data skarpere eller blødere.

■ Scan til email / Mappen Scan til netværk / Scan til USB / Scan til pc > **Scanningsindstillinger >**

## **Autoeksponering**

Angiver, om funktionen Autoeksponering, som undertrykker originalens baggrund for at forbedre teksten på de scannede data, skal aktiveres.

■ Scan til email / Mappen Scan til netværk / Scan til USB / Scan til pc > **Scanningsindstillinger >**

## **Originalformat**

Specificerer standarden for papirstørrelse.

■ Scan til email / Mappen Scan til netværk / Scan til USB / Scan til pc > **Scanningsindstillinger >**

## **Margin**

Angiver de scannede datas øverste, nederste, højre, venstre og mellemste margin.

■ Scan til email / Mappen Scan til netværk / Scan til USB / Scan til pc > **Scanningsindstillinger >**

## **Opret mappe**



### **BEMÆRK:**

- Funktionen Opret mappe er kun tilgængelig for Scan til USB eller Mappen Scan til netværk.

Angiver, om funktionen Opret mappe, som opretter en mappe ved lagring af scannede data, aktiveres.



## Filnavngivning

Angiver den detaljerede indstilling for **Filnavngivning**.

<b>Auto</b>	Indstiller standardfilnavnet.
<b>Tilføj præfiks</b>	Tilføjer tekst foran filnavnet.
<b>Præfiks/suffiks streng</b>	Specificerer de tekster, der bliver tilføjet, når <b>Tilføj præfiks</b> er valgt.
<b>Tilføj suffiks</b>	Tilføjer tekster efter filnavnet.
<b>Præfiks/suffiks streng</b>	Specificerer de tekster, der bliver tilføjet, når <b>Tilføj suffiks</b> er valgt.



## Gem indstillinger

Tryk på  for at gemme forskellige indstillinger for scanningsfunktionen ved brug af Scan til email, Scan til USB, Mappen Scan til netværk eller Scan til pc. Samt også til at oprette og redigere brugerdefinerede fliser til scanning.

Se "Sådan oprettes en brugerdefineret flise" og "Redigering af en brugerdefineret flise" for detaljer.

## Fax

Brug menuerne **Fax** til at konfigurere forskellige indstillinger for faxfunktionen.

Du kan få vist jobmenuen **Fax** ved at trykke på knappen  (**Hjem**), trykke på  og derefter vælge flisen **Fax**.



### BEMÆRK:

- Faxfunktionen kan ikke anvendes, med mindre du indstiller en landekode under **Land**. Hvis **Land** ikke indstilles, vises der en meddelelse på berøringspanelet om indstilling af landekoden.

<b>Indtast nummer</b>	Indtast faxnummeret med tastaturet.	
<b>Hurtigopkald</b>	Indtast hurtigopkaldsnummeret gemt i printerens.	
<b>Telefonbog</b>	<b>Personer</b>	Vælger et faxnummeret i den lokale adressebog.
	<b>Grupper</b>	Vælger et gruppeopkaldsnummer i den lokale adressebog.
	<b>Netværkets telefonbog</b>	Søger efter faxnummeret i serveradressebogen.
<b>Rør på</b>	<b>Send</b>	Sender faxer manuelt.
	<b>Modtag</b>	Modtager faxer manuelt.
	<b>Polling</b>	Henter manuelt information fra en fjernmaskine.

## Faxindstillinger

Brug faxindstillingerne til at konfigurere forskellige indstillinger for faxfunktionen.

### Lysere/mørkere

Justerer densiteten for at gøre faxen mørkere eller lysere.

■ Fax > Faxindstillinger >

## 1- eller 2-sidet scanning

Angiver, om én eller begge sider af dokumentet skal scannes. For et tosidet dokument skal det angives, om dokumentet er indbundet langs den lange kant eller korte kant.

■ Fax > Faxindstillinger >

## Pollingmodtagelse

Angiver, om funktionen Pollingmodtagelse, som henter faxer fra fjerntelefanen, når du ønsker at modtage dem, skal aktiveres.

■ Fax > Faxindstillinger >

## Opløsning

Angiver scanningsopløsningen for at forbedre udskriftskvaliteten.

<b>Standard</b>	Egnet til dokumenter med tegn i normal størrelse.
<b>Fin</b>	Egnet til dokumenter, der indeholder små tegn eller tynde linjer eller dokumenter, der er udskrevet ved hjælp af matrixprinter.
<b>Superfin</b>	Egnet til dokumenter, der indeholder meget fine detaljer. Tilstanden <i>Superfin</i> aktiveres kun, hvis fjerntelefaxen også understøtter tilstanden <i>Superfin</i> . Se følgende bemærkning.
<b>Foto</b>	Egnet til dokumenter, der indeholder fotografiske billeder.

### BEMÆRK:

- Data, der scannes i tilstanden *Superfin*, overføres med den højeste opløsning, fjerntelefaxen understøtter.

■ Fax > Faxindstillinger >

## Faxforside

Angiver, om funktionen Faxforside skal aktiveres, så der vedhæftes en forside på faxer.

■ Fax > Faxindstillinger >

## Udskudt send

Angiver, om funktionen Udskudt send skal aktiveres, så der sendes en fax på et senere tidspunkt.

### BEMÆRK:

- Der kan maksimalt gemmes 19 udskudte faxjob.

■ Fax > Faxindstillinger >

## Gem indstillinger

Tryk på  for at gemme forskellige indstillinger for faxfunktionen. Samt også til at oprette og redigere brugerdefinerede fliser til faxning.

Se "Sådan oprettes en brugerdefineret flise" og "Redigering af en brugerdefineret flise" for detaljer.

### BEMÆRK:



- Der kan gemmes op til 30 adresser på printeren.

# Udskriv PDF/TIFF

## BEMÆRK:

- Funktionen Udskriv PDF/TIFF er kun til rådighed, når der er isat en USB-lagerenhed i forsidens USB-port.

Bruger menuerne Udskriv PDF/TIFF til at angive det gemte dokument i rodbiblioteket, filen eller mappen på en USB-lagerenhed. Se "Udskrivningsindstillinger".



Du kan få vist jobmenuen Udskriv PDF/TIFF ved at trykke på knappen  (Hjem), trykke på  og derefter vælge flisen Udskriv PDF/TIFF.

# Udskriv JPEG

## BEMÆRK:

- Funktionen Udskriv JPEG er kun til rådighed, når der er isat en USB-lagerenhed i forsidens USB-port.

Bruger menuerne Udskriv JPEG til at angive de gemte billeder i rodbiblioteket, filen eller mappen på en USB-lagerenhed. Se "Udskrivningsindstillinger".

Du kan få vist jobmenuen Udskriv JPEG ved at trykke på knappen  (Hjem), trykke på  og derefter vælge flisen Udskriv JPEG.

■ Udskriv PDF/TIFF / Udskriv JPEG >

## Udskrivningsindstillinger

Brug udskrivningsindstillingerne til at konfigurere forskellige indstillinger for udskrivningsfunktionen ved brug af Udskriv PDF/TIFF, Udskriv JPEG.

■ Udskriv PDF/TIFF / Udskriv JPEG > Udskrivningsindstillinger >

### Antal

Angiver antal kopier fra 1 til 99.

■ Udskriv PDF/TIFF / Udskriv JPEG > Udskrivningsindstillinger >

### Outputfarve

Vælger farve eller sort/hvid udskrivning.

■ Udskriv PDF/TIFF / Udskriv JPEG > Udskrivningsindstillinger >

### Vælg magasin

Angiver inputbakken.

**Spec.mag.**

Papiret fremføres fra multifunktionsfremføreren (MPF). Hvis Brug printerdriver Indstillinger er indstillet i Specialmagasinets konfiguration for Bakke-indstil., vises Alle for Størrelse og Type. Hvis du begynder udskrivningsjobbet med Alle som papirstørrelse og -type, vælges A4 eller Letter som papirstørrelse og Almindeligt som papirtype. Hvis du ønsker at angive størrelsen og typen af papir i MPF, skal du vælge Spec.mag. og angive papirstørrelsen og -typen.

**Størrelse**

Angiver papirstørrelsen.

**Magasin 1**

**Magasin 2\***

\* Dette punkt er kun tilgængeligt, når der er installeret en 550 ark-ilægger (ekstraudstyr).

■ Udskriv PDF/TIFF / Udskriv JPEG > **Udskrivningsindstillinger** >

## 2-sidet udskrivning

Specificerer, om der skal udskrives på en side eller begge sider for et udskrivningsmedieark. For tosidet udskrivning kan du angive, at udskriften skal indbindes langs den lange kant eller korte kant.

■ Udskriv PDF/TIFF / Udskriv JPEG > **Udskrivningsindstillinger** >

## Layout

Specificerer layoutet for outputtet. Vælg, om der skal udskrives en, to eller fire sider på den ene side af et udskrivningsmedieark. Hvis du vælger **Fra (ingen skalering)**, udskrives de dele, der ikke passer ind, ikke (udskrivningsstørrelsen justeres ikke automatisk).

■ Udskriv PDF/TIFF / Udskriv JPEG > **Udskrivningsindstillinger** >

## Billedtyper

Indstiller billedudskriftskvaliteten.

<b>Auto</b>	Udskriver PDF/TIFF-filer i tilstanden Tekst og JPEG-filer i tilstanden Foto (standardkvalitet).
<b>Foto (standardkvalitet)</b>	Udskriver fotos i standardkvalitet.
<b>Foto (høj kvalitet)</b>	Udskriver fotos i høj kvalitet.
<b>Tekst</b>	Udskriver tekstdokumentet i standardkvalitet.

■ Udskriv PDF/TIFF / Udskriv JPEG > **Udskrivningsindstillinger** >

## Sortering

Angiver, om jobbet skal sorteres.

■ Udskriv PDF/TIFF > **Udskrivningsindstillinger** >

## PDF-kodeord

Indtast kodeordet, når du udskriver en PDF-fil, som er sikret med kodeord, for at åbne PDF-filen.

■ Udskriv PDF/TIFF / Udskriv JPEG >

## Gem indstillinger

Tryk på  for at gemme forskellige USB direkte udskr. Samt også til at oprette og redigere brugerdefinerede for USB direkte udskr.

Se "Sådan oprettes en brugerdefineret flise" og "Redigering af en brugerdefineret flise" for detaljer.

## Dell Document Hub

Brug menuerne Dell Document Hub til at konfigurere forskellige indstillinger for Dell Document Hub.



Du kan få vist jobmenuen Dell Document Hub ved at trykke på knappen  (**Hjem**) og derefter trykke på flisen Dell Document Hub.

### **BEMÆRK:**

- Dell Document Hub er tilgængelig på Dell H625cdw og Dell H825cdw.





## Søger efter filer

Søger i filer gemt med cloud-tjenester og udskriver dem fra printeren.

<b>Tekstfelt</b>	Indtast nøgleordene såsom ordene, der indeholder filnavnet.
	Sorterer søgeresultaterne ved at vælge sorteringsrækkefølgen.
	Vælger indstillingerne for Udskriftsindstillinger.
	Viser de valgte filer. De tre første sider af hver fil bliver vist i de små forhåndsvisninger.





## Søg efter filer

Gennemser og udskriver de filer, der er gemt i de valgte cloud-tjenester.

<b>Tekstfelt</b>	Indtast nøgleordene såsom ordene, der indeholder filnavnet.
	Søger efter filerne i den aktuelle placering eller den valgte cloud-tjeneste.
	Vælger indstillingerne for Udskriftsindstillinger.
	Viser de valgte filer. De tre første sider af hver fil bliver vist i de små forhåndsvisninger.
	Sorterer søgeresultaterne ved at vælge sorteringsrækkefølgen.
	Gemmer indstillingerne for Udskriftsindstillinger som Favorit.

## Scanning

Scanner dokumentet og gemmer de scannede data i cloud-tjenesten.

<b>Filnavn</b>	Indtast det filnavn, du vil bruge.
<b>Filformat</b>	Vælger filformatet fra listen for at gemme de scannede data.
<b>Tag</b>	Indtast det mærke du vil anvende.
	Søger efter placeringen, hvor de scannede data skal gemmes. Du kan søge efter placeringen på tværs af cloud-tjenesterne.
	Vælger indstillingerne for Scanningsindstillinger.
	Sorterer søgeresultaterne ved at vælge sorteringsrækkefølgen.
	Gemmer indstillingerne for Scanningsindstillinger som Favorit.

## PDF-kodeord

Indtast kodeordet, når du udskriver en PDF-fil, som er sikret med kodeord, for at åbne PDF-filen.

## Filnavnfunktion

Angiver, hvordan de scannede data skal navngives.

<b>Fra</b>	
<b>Tilføj præfiks</b>	Tilføjer tekst foran filnavnet.
<b>Præfiks/suffiks streng</b>	Specificerer de tekster, der bliver tilføjet, når Tilføj præfiks er valgt.



<b>Tilføj suffiks</b>	Tilføjer tekster efter filnavnet.
<b>Præfiks/suffiks streng</b>	Specificerer de tekster, der bliver tilføjet, når <b>Tilføj suffiks</b> er valgt.

Se "Scanningsindstillinger" for at få yderligere oplysninger om andre indstillinger.

■ [Dell Document Hub >](#)

## Smart OCR scanning

Scanner dokumentet ved hjælp af Optical Character Recognition (OCR) og gemmer det i cloud-tjenesten.

<b>Filnavn</b>	Indtast det filnavn, du vil bruge.
<b>Filformat</b>	Vælger filformatet fra listen for at gemme de scannede data.
<b>Tag</b>	Indtast det mærke du vil anvende.
	Søger efter placeringen, hvor de scannede data skal gemmes. Du kan søge efter placeringen på tværs af cloud-tjenesterne.
	Vælger indstillingerne for Scanningsindstillinger.
	Gemmer indstillingerne for Scanningsindstillinger som Favorit.

■ [Dell Document Hub > Smart OCR scanning >](#)

### Filformat

Angiver filformatet til at gemme de scannede data.

■ [Dell Document Hub > Smart OCR scanning >](#)

### OCR sprog

Angiver sproget, der skal bruges ved OCR.

■ [Dell Document Hub > Smart OCR scanning >](#)

### PDF-kodeord

Indtast kodeordet, når du udskriver en PDF-fil, som er sikret med kodeord, for at åbne PDF-filen.

■ [Dell Document Hub > Smart OCR scanning >](#)

### Fjern blank side

Angiver, om funktionen Fjern blank side skal aktiveres, så de tomme sider fjernes.

■ [Dell Document Hub > Smart OCR scanning >](#)

### Billedforbedring

Indstiller, om funktionen Billedforbedring skal aktiveres.

■ [Dell Document Hub > Smart OCR scanning >](#)

### Filnavnfunktion

Angiver, hvordan de scannede data skal navngives.

<b>Fra</b>	
<b>Tilføj præfiks</b>	Tilføjer tekst foran filnavnet.
<b>Præfiks/suffiks streng</b>	Specificerer de tekster, der bliver tilføjet, når <b>Tilføj præfiks</b> er valgt.



<b>Tilføj suffiks</b>	Tilføjer tekster efter filnavnet.
<b>Præfiks/suffiks streng</b>	Specificerer de tekster, der bliver tilføjet, når <b>Tilføj suffiks</b> er valgt.

Se "Scanningsindstillinger" for at få yderligere oplysninger om andre indstillinger.

■ [Dell Document Hub >](#)

## E-mail mig

Scanner dokumentet og sender det til dig som en fil vedhæftet en e-mail.

<b>Filformat</b>	Vælger filformatet fra listen for at gemme de scannede data.
<b>Emne</b>	Indtast emnet du vil anvende.
	Vælger indstillingerne for Scanningsindstillinger.
	Gemmer indstillingerne for Scanningsindstillinger som Favorit.

■ [Dell Document Hub > E-mail mig >](#)

### Filformat

Angiver filformatet til at gemme de scannede data.

■ [Dell Document Hub > E-mail mig >](#)

### OCR sprog

Angiver sproget, der skal bruges ved OCR.

■ [Dell Document Hub > E-mail mig >](#)

### PDF-kodeord

Indtast kodeordet, når du udskriver en PDF-fil, som er sikret med kodeord, for at åbne PDF-filen.

■ [Dell Document Hub > E-mail mig >](#)



### Fjern blank side

Angiver, om funktionen **Fjern blank side** skal aktiveres, så de tomme sider fjernes. Se "Scanningsindstillinger" for at få yderligere oplysninger om andre indstillinger.

■ [Dell Document Hub >](#)

## Forretnings-kortlæser

Scanner visitkortet og sender data i vCard-format til dig vedhæftet en e-mail.

<b>Emne</b>	Indtast emnet du vil anvende.
	Vælger indstillingerne for Scanningsindstillinger.
	Gemmer indstillingerne for Scanningsindstillinger som Favorit.

■ [Dell Document Hub > Forretnings-kortlæser >](#)

### Filformat

Angiver filformatet til at gemme de scannede data.

■ [Dell Document Hub > Forretnings-kortlæser >](#)

### OCR sprog

Angiver sproget, der skal bruges ved OCR.

# SharePoint

Brug SharePoint-menuerne til at konfigurere forskellige indstillinger for SharePoint®.

Du kan få vist SharePoint-jobmenuen ved at trykke på knappen  (Hjem) og derefter trykke på flisen SharePoint.



## BEMÆRK:

- SharePoint er tilgængelig på Dell S2825cdn.

## ■ SharePoint >

### Udskriv



Gennemser og udskriver de filer, der er gemt på den valgte SharePoint®-server.

	Søger efter filerne i den aktuelle mappe på serveren.
<b>Tekstfelt</b>	Indtast nøgleordene såsom ordene, der indgår i filnavnet.
	Vælger indstillingerne for Udskriftsindstillinger.

## ■ SharePoint >

### Scanning

Scanner dokumentet og gemmer de scannede data på den valgte SharePoint®-server.

<b>Filnavn</b>	Indtast det filnavn, du vil bruge.
<b>Filformat</b>	Vælger filformatet fra listen for at gemme de scannede data.
	Søger efter mappen på den valgte SharePoint®-server.
	Vælger indstillingerne for Scanningsindstillinger.

## ■ SharePoint >

### Filnavnfunktion

Angiver, hvordan de scannede data skal navngives.

<b>Fra</b>	
<b>Tilføj præfiks</b>	Tilføjer tekst foran filnavnet.
<b>Præfiks/suffiks streng</b>	Specificerer de tekster, der bliver tilføjet, når Tilføj præfiks er valgt.
<b>Tilføj suffiks</b>	Tilføjer tekster efter filnavnet.
<b>Præfiks/suffiks streng</b>	Specificerer de tekster, der bliver tilføjet, når Tilføj suffiks er valgt.

Se "Scanningsindstillinger" for at få yderligere oplysninger om andre indstillinger.

## BEMÆRK:

- Du kan ikke tildele kodeordet til PDF-filen, når de scannede data gemmes på SharePoint®-serveren.

### Tilføj App

Brug menuerne Tilføj App til at føje en række fliser til skærmen Startside.



# Dell™ Printer Configuration Web Tool

---

Brug Dell Printer Configuration Web Tool til at kontrollere statussen for din netværksprinter uden at forlade dit skrivebord. Du kan se og/eller ændre printerindstillingerne, overvåge tonerniveau og godkende tidspunktet for bestilling af forbrugsstoffer.

Hvis du er netværksadministrator, kan du kopiere printerindstillingerne til en af printerne eller alle printerne på netværket ved hjælp af din webbrowser.

## BEMÆRK:

- Webværktøjet er kun tilgængeligt, når printeren er sluttet til et netværk.

## Klargøring til brug af Dell Printer Configuration Web Tool

Kontroller, at du har aktiveret JavaScript i browseren, før du bruger Dell Printer Configuration Web Tool.

Følg anvisningerne nedenfor for at konfigurere miljøindstillingerne for webbrowseren og betjeningspanelet, før du bruger Dell Printer Configuration Web Tool.

## BEMÆRK:

- Siderne i Dell Printer Configuration Web Tool kan muligvis ikke læses, hvis siderne er blevet konfigureret med en sprogindstilling, der afviger fra sproget i din webbrowser.

## Konfiguration af Internet Explorer®

### Indstilling af displaysproget

- 1 Vælg **Internetindstillinger** fra **Funktioner** på menubjælken.
- 2 Vælg **Sprog** på fanen **Generelt**.
- 3 Angiv displaysproget i prioriteret rækkefølge i listen **Sprog**.

### Indstilling af printerens IP-adresse til ikke proxy

- 1 Vælg **Internetindstillinger** fra **Funktioner** på menubjælken.
- 2 Klik på **LAN-indstillinger** i **Indstillinger for lokalnetværk (LAN)** under fanen **Forbindelser**.
- 3 Gør et af følgende:
  - Fjern markeringen fra afkrydsningsfeltet **Brug en proxyserver til LAN** under **Proxyserver**.
  - Klik på **Avanceret**, og indtast derefter printerens IP-adresse i tekstfeltet **Brug ikke proxyserveren til adresser, der begynder med** under **Undtagelser**.

### Kontrol af menuen på betjeningspanelet

Du kan kun starte Dell Printer Configuration Web Tool, når du har indstillet EWS til **Aktiver** på betjeningspanelet. Kontroller indstillingen for betjeningspanelet, hvis du ikke kan starte Dell Printer Configuration Web Tool. Se "Protokoller".

# Start af Dell Printer Configuration Web Tool

Hvis du vil starte Dell Printer Configuration Web Tool, skal du indtaste printerens IP-adresse i din webbrowser.

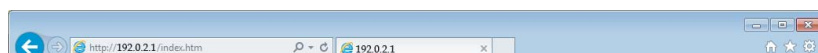

Hvis du ikke kender printerens IP-adresse, kan du kontrollere IP-adressen via betjeningspanelet, udskrive en rapport med systemindstillinger eller bruge ping-kommandoen. Se "Verificering af IP-indstillingerne".

## Sidevisningsformat

### Topramme

Toprammen er placeret øverst på alle siderne. Når du har aktiveret Dell Printer Configuration Web Tool, vises printerens aktuelle status og specifikationer i den øverste ramme på hver side.

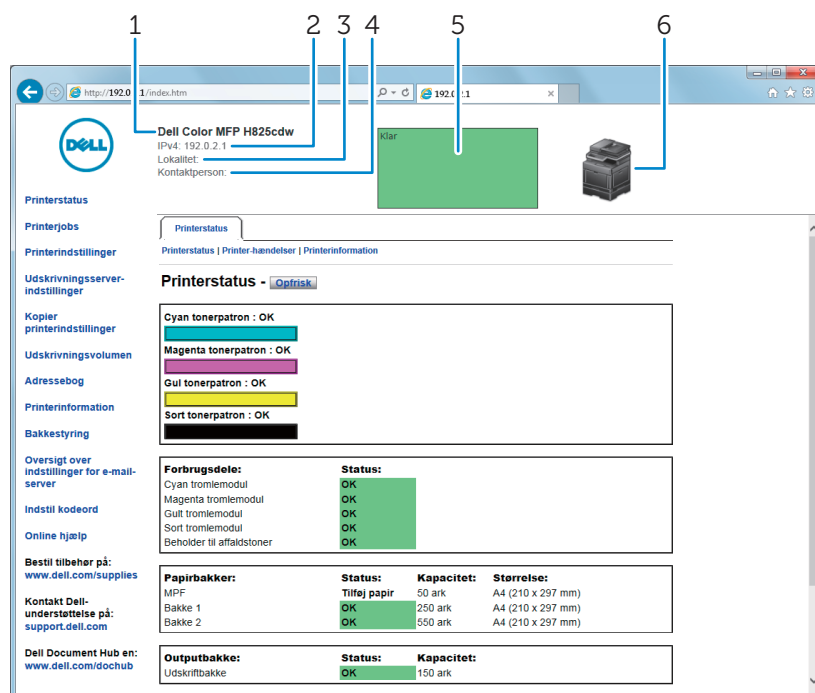

1	<b>Modelnavn</b>	Viser printerens modelnavn.
2	<b>IPv4</b> <b>IPv6</b>	Viser printerens IP-adresse.
3	<b>Lokalitet</b>	Viser placeringen af printeren. Placeringen kan ændres i <b>Grundlæggende information</b> på siden <b>Udskrivningsserverindstillinger</b> .
4	<b>Kontaktperson</b>	Viser navnet på printerens administrator. Navnet kan ændres i <b>Grundlæggende information</b> på siden <b>Udskrivningsserverindstillinger</b> .
5	<b>Hændelsespanel</b>	Viser indikatoren for printerens tilstand.
6	<b>Printerbillede</b>	Viser bitmapbilledet af printeren. Menuen <b>Printerstatus</b> vises i den højre ramme, når du klikker på billedet.

## Venstre ramme

Den venstre ramme er placeret i venstre side på alle siderne. Menutitlerne, som vises i den venstre ramme, er Linket til tilsvarende menuer og sider. Du kan gå til den tilsvarende side ved at klikke på linksene.

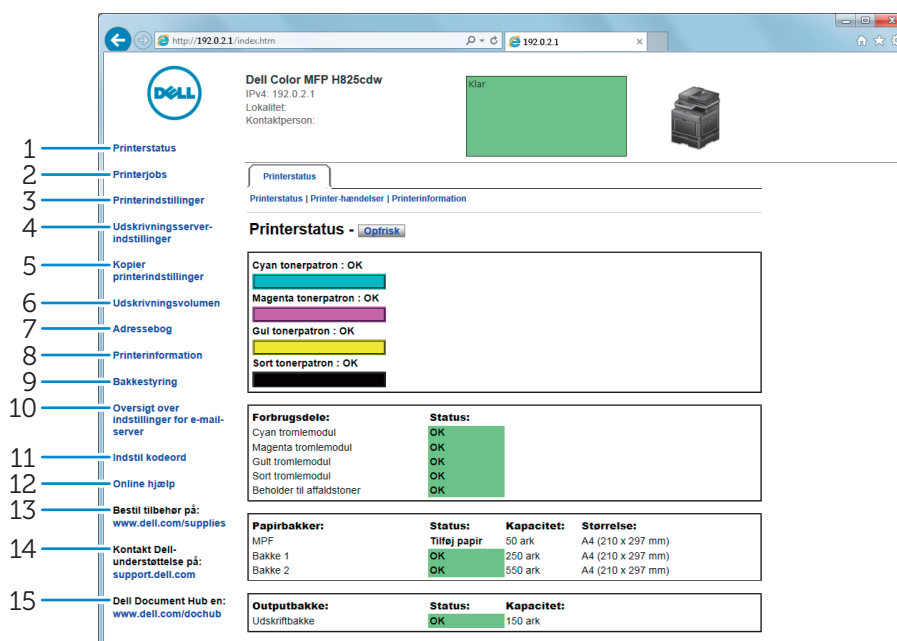

1	<b>Printerstatus</b>	Viser omgående status for printerens tilbehør. Når en tonerpatron er ved at være opbrugt, skal du klikke på bestil tilbehør-linket på den første skærm for at bestille en ny tonerpatron.
2	<b>Printerjobs</b>	Indeholder statusoplysninger om hver protokol eller hvert job.
3	<b>Printerindstillinger</b>	Viser printerindstillingerne for betjeningspanelet, så du kan konfigurere indstillingerne fra Dell Printer Configuration Web Tool.
4	<b>Udskrivningsserverindstillinger</b>	Konfigurerer typen af printerinterface og de nødvendige kommunikationsforhold.
5	<b>Kopier printerindstillinger</b>	Kopierer printerindstillingerne til en eller flere printere på netværket, som har samme modelnummer. <b>BEMÆRK:</b> <ul style="list-style-type: none"> <li>Du skal logge på som administrator for at bruge denne indstilling.</li> </ul>
6	<b>Udskrivningsvolumen</b>	Viser printerhistorikken, f.eks. papirforbrug og begrænsninger for brug af farvetilstand.
7	<b>Adressebog</b>	Viser eller redigerer poster med e-mailadresse, serveradresse og faxnummer i adressebogen eller registrerer nye poster. <b>BEMÆRK:</b> <ul style="list-style-type: none"> <li>Du skal logge på som administrator for at bruge denne indstilling.</li> </ul>
8	<b>Printerinformation</b>	Viser oplysninger om servicehenvendelse, lagerrapporter eller status for aktuel hukommelse og motorkodeniveauer.
9	<b>Bakkestyring</b>	Viser oplysninger om papirtype og -format for hver bakke.
10	<b>Oversigt over indstillinger for e-mail-server</b>	Åbner menuen <b>E-mailserver</b> i menuen <b>Udskrivningsserverindstillinger</b> , så du kan konfigurere e-mailserverindstillinger for Scan til email, E-mail alarm og videresendelse af fax til e-mailfunktioner.

11	<b>Indstil kodeord</b>	Låser Dell Printer Configuration Web Tool med en adgangskode, så printerindstillingerne ikke ændres ved en fejl.
		 <b>BEMÆRK:</b> <ul style="list-style-type: none"> <li>Du skal logge på som administrator for at bruge denne indstilling.</li> </ul>
12	<b>Online hjælp</b>	Links til Dell-supportwebstedet.
13	<b>Bestil tilbehør på:</b>	Opretter forbindelse til Dells websted, så du kan bestille tilbehør.
14	<b>Kontakt Dell-support på:</b>	Links til Dell-supportwebstedet.
15	<b>Dell Document Hub på:*</b>	Links til Dell Document Hub-webstedet.

\* Tilgængelig på Dell H625cdw og Dell H825cdw.

## Højre ramme

Den højre ramme er placeret i højre side på alle siderne. Indholdet af den højre ramme svarer til den menu, som du vælger i den venstre ramme. Se "Detaljer om menuposterne".

## Knapper i den højre ramme

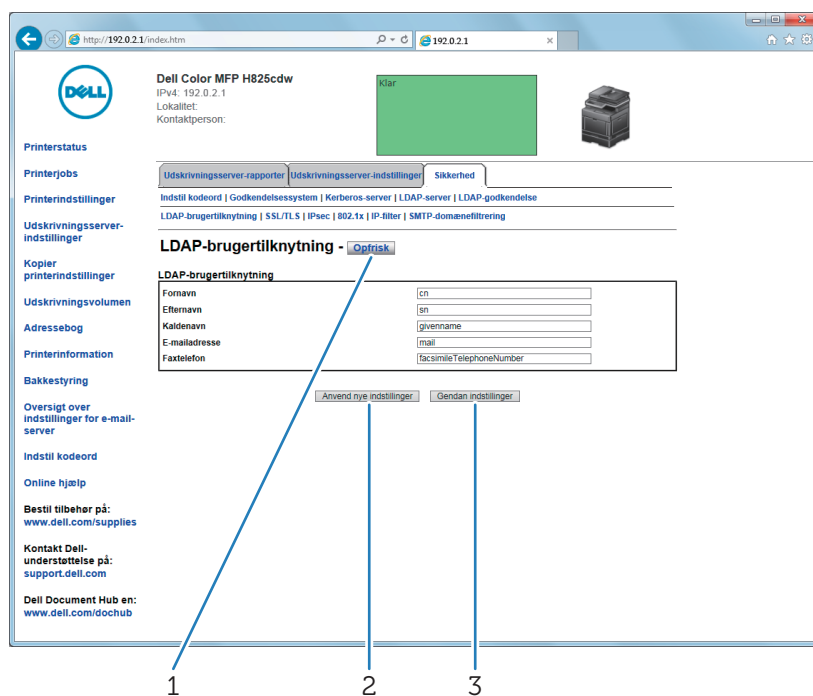

1	Knappen <b>Opfrisk</b>	Modtager den aktuelle printerkonfiguration og opdaterer den sidste, nye information i den højre ramme.
2	Knappen <b>Anvend nye indstillinger</b>	Sender nye indstillinger, der er angivet på Dell Printer Configuration Web Tool, til printeren. De ny indstillinger erstatter printerens gamle indstillinger.
3	Knappen <b>Gendan indstillinger</b>	Gendanner de gamle indstillinger, der eksisterede, før der blev foretaget nogen ændringer. Nye indstillinger sendes ikke til printeren.

## Ændring af indstillinger for menupunkter

Nogle menuer gør det muligt at ændre printerindstillinger via Dell Printer Configuration Web Tool. Når du åbner disse menuer, vises godkendelsesvinduet på skærmen. Skriv et

brugernavn og et kodeord for printerens administrator ved at følge den vejledning, der vises i dialogboksen.

Standardbrugernavnet er "admin", og feltet med kodeordet er som standard indstillet til at være tomt (NULL). Du kan kun ændre kodeordet i siden **Indstil kodeord** i menuen **Andre egenskaber**. Brugernavnet kan ikke ændres. Se "Indstil kodeord".

## Detaljer om menuposterne

Venstre ramme	Fane	Menupunkt
"Printerstatus"	"Printerstatus"	"Printerstatus" "Printerhændelser" "Printerinformation"
"Printerjobs"	"Printerjobs"	"Jobliste" "Fuldførte jobs"
"Printerindstillinger"	"Printerindst.rapporter"	"Menuindstillinger" "Rapporter"
	"Printerindstillinger"	"Systemindstillinger" "Netværksindstillinger" "USB-indstillinger" "PCL-indstillinger" "PS-indstillinger" "PDF-indstillinger" "Sikkerhedsindstillinger" "Kopistandarder" "Farvebalance for kopiering" "Kopieringsindstillinger" "Faxstandarder" "Faxindstillinger" "Scannestandarder" "Standarder for direkte udskrivning/Standarder for USB direkte udskr." <sup>6</sup> "MIFARE brugerdefineret kort"
	"Vedligeholdelse af printer"	"Papirdensitet" "Justér remenhed" "Indstil 2. BTR" "Juster fikseringsenhed" "Farveregistreringsindstillinger" "Rengør fremkalder" "Nulstil standardindstillinger" "Start udskriftstæller" "Slet gemte opgaver" <sup>*1</sup> "Ikke-Dell toner" "Indstil højde" "Ur-indstillinger" "Weblink-tilpasning"

Venstre ramme	Fane	Menupunkt
"Udskrivningsserverindstillinger"	"Udskrivningsserver-rapporter"	"Udskrivningsserver-indstillingsside" "Konfigurationsside for e-mail-server"
	"Udskrivningsserverindstillinger"	"Grundlæggende information" "Port-indstillinger" "TCP/IP" "SMB" "E-mail-server" "Bonjour (mDNS)" "SNMP" "Mappen Scan til netværk" "SNTP" "AirPrint" "Mopria" "Google Cloud-udskrivning" "Dell Document Hub" <sup>**5</sup> "Proxyserver" "Wi-Fi" <sup>**2</sup> "Wi-Fi Direct" <sup>**4</sup> "Nulstil udskrivningsserver"
	"Sikkerhed"	"Indstil kodeord" "Godkendelsessystem" "Kerberos-server" "LDAP-server" "LDAP-godkendelse" "LDAP-brugertilknytning" "SSL/TLS" "IPsec" "802.1x" <sup>**3</sup> "IP-filter" "SMTP-domænefiltrering"
"Kopier printerindstillinger"	"Kopier printerindstillinger"	"Kopier printerindstillinger" "Kopier rapport om printerindstillinger"
"Udskrivningsvolumen"	"Udskrivningsvolumen"	"Udskrivningsvolumen" "Dell ColorTrack"
"Adressebog"	"E-mailadresse"	"E-mailadresse" "E-mailgruppe" "Standardindstilling"
	"Serveradresse"	"Serveradresse"
	"Telefonbog"	"Fax-hurtigopkald" "Fax-gruppe"
"Bakkestyring"	"Bakkestyring"	

- \*1 Dette punkt er kun tilgængeligt, når du har aktiveret **RAM-disk**.
- \*2 Dette punkt er kun tilgængeligt, når printeren er sluttet til et trådløst netværk. Trådløst netværk er tilgængeligt på Dell H625cdw og Dell H825cdw.
- \*3 Dette punkt er kun tilgængeligt, når printeren er tilsluttet med et Ethernet-kabel.
- \*4 Wi-Fi Direct er tilgængeligt på Dell H625cdw og Dell H825cdw.
- \*5 Dell Document Hub er tilgængelig på Dell H625cdw og Dell H825cdw.
- \*6 For Dell H625cdw og Dell H825cdw vises **Standarder for direkte udskrivning**. For Dell S2825cdn vises **Standarder for USB direkte udskrift**.

## Printerstatus

Brug menuen **Printerstatus** til at kontrollere status af forbrugsdele, hardware og printerens specifikationer.

### Printerstatus

Fanen **Printerstatus** indeholder siderne **Printerstatus**, **Printerhændelser** og **Printeroplysninger**.

#### *Printerstatus*

Viser status for forbrugsvarer, bakker og låg.

<b>Cyan tonerpatron</b>	Angiver om toner, tromlepatron og/eller beholder til affaldstoner er parat til brug, eller om der snart eller omgående skal udskiftes toner, tromlepatron og/eller beholder til affaldstoner.		
<b>Magenta tonerpatron</b>			
<b>Gul tonerpatron</b>			
<b>Sort tonerpatron</b>			
<b>Forbrugsdele</b>			
<b>Tromlepatron til cyan</b>			
<b>Tromlemodul til magenta</b>			
<b>Tromlepatron til gul</b>			
<b>Tromlepatron til sort</b>			
<b>Beholder til affaldstoner</b>			
<b>Papirbakker</b>	<b>Status</b>	<b>OK</b>	Angiver, at der er papir i bakken, men mængden kendes ikke.
		<b>Ilæg papir</b>	Angiver, at der ikke er noget papir i bakken.
	<b>Kapacitet</b>		Viser den maksimale kapacitetsstatus for papirbakken.
		<b>Størrelse</b>	Viser størrelsen af papiret i bakken.
<b>Outputbakke</b>	<b>Status</b>		Angiver, at bakken er tilgængelig, når <b>OK</b> vises.
	<b>Kapacitet</b>		Viser den maksimale kapacitetsstatus for papirbakken.
<b>Dæksel</b>	<b>Status</b>		Angiver, om låget er åbent eller lukket.
<b>Printertype</b>			<b>Farvelaser</b> vises normalt.
<b>Udskrivningshastighed</b>			

## Printerhændelser

Når der opstår en fejl, vises der oplysninger om alarmer eller fejl på siden **Printerhændelser**.

## Printerinformation

Viser printeroplysninger, f.eks. hardwareversion og nummer på servicemærke. Denne side kan også vises ved at klikke på **Printerinformation** i den venstre ramme.

## Printerjobs

Menuen **Printerjobs** indeholder information på siderne **Jobliste** og **Fuldførte jobs**. Disse sider viser detaljer om status angående hver protokol eller job.

## Printerjobs

Fanen **Printerjob** indeholder siderne **Jobliste** og **Fuldførte job**.

### Jobliste

Viser aktuelt igangværende job. Klik på knappen **Opfrisk** for at opdatere skærmen.

<b>ID</b>	Viser job-ID'et.
<b>Jobnavn</b>	Viser filnavnet på det job, som bliver behandlet.
<b>Ejer</b>	Viser navnet på jobejeren.
<b>Værtsnavn</b>	Viser navnet på værtscomputeren.
<b>Jobstatus</b>	Viser status af det job, som er ved at blive behandlet.
<b>Jobtype</b>	Viser typen af det job, der er ved at blive behandlet.
<b>Vært I/F</b>	Viser status af værtsinterfacet.
<b>Tidspunkt for leveret job</b>	Viser den dato, hvor jobbet blev sendt.

### Fuldførte jobs

Viser fuldførte job. De sidste op til 20 jobs vises. Klik på knappen **Opfrisk** for at opdatere skærmen.

<b>Slet jobhistorie</b>	Sletter jobhistorik.
<b>ID</b>	Viser job-ID'et.
<b>Jobnavn</b>	Viser filnavnet på det udførte job.
<b>Ejer</b>	Viser navnet på jobejeren.
<b>Værtsnavn</b>	Viser navnet på værtscomputeren.
<b>Outputresultat</b>	Viser status for det udførte job.
<b>Jobtype</b>	Viser typen for det fuldførte job.
<b>Aftryknummer</b>	Viser det samlede antal sider for jobbet.
<b>Antal ark</b>	Viser det samlede antal ark for jobbet.
<b>Vært I/F</b>	Viser status af værtsinterfacet.
<b>Tidspunkt for leveret job</b>	Viser den dato, hvor jobbet blev sendt.

## Printerindstillinger

Brug menuen **Printerindstillinger** til at vise fanerne **Rapport om printerindstillinger**, **Printerindstillinger** og **Vedligeholdelse af printer** og til at konfigurere printerindstillingerne.



## Printerindst.rapporter

Fanen **Printerindst.rapporter** indeholder siderne **Menuindstillinger** og **Rapporter**.

### **Menuindstillinger**

Viser de aktuelle indstillinger for printermenuerne.

### **Rapporter**

Udskriver forskellige typer rapporter og lister. Klik på **Start** for at udskrive hver rapport.

<b>Systemindstillinger</b>
<b>Panelindstillinger</b>
<b>PCL-fontliste</b>
<b>PCL-makroliste</b>
<b>Liste over PS-skrifttyper</b>
<b>PDF-fonteliste</b>
<b>Jobhistorie</b>
<b>Fejlhistorie</b>
<b>Udskriftstæller</b>
<b>Farvetestsider</b>
<b>Protokolmonitor</b>
<b>Hurtigopkald</b>
<b>Adressebog</b>
<b>Serveradresse</b>
<b>Faxaktivitet</b>
<b>Fax venter</b>
<b>Gemte dokumenter*</b>

\* Dette punkt er kun tilgængeligt, når du har aktiveret **RAM-disk**.

## Printerindstillinger

Fanen **Printerindstillinger** indeholder siderne **Systemindstillinger**, **Netværksindstillinger**, **USB-indstillinger**, **PCL-indstillinger**, **PS-indstillinger**, **PDF-indstillinger**, **Sikkerhedsindstillinger**, **Standardindstillinger for kopiering**, **Farvebalance for kopiering**, **Kopiindstillinger**, **Standardindstillinger for fax**, **Faxindstillinger**, **Standardindstillinger for scanning**, **Standardindstillinger for direkte udskrivning/Standardindstillinger for direkte udskrivning via USB** og **MIFARE-brugertilpasset kort**.

### **Systemindstillinger**

Konfigurerer grundlæggende printerindstillinger.

<b>Generelt</b>	<b>Strømsparetid - dvale</b>	Indstiller den tid, printeren bruger på at gå i dvaletilstand, når den har afsluttet et job.
	<b>Strømsparetid - dyb dvale</b>	Indstiller den tid, printeren bruger på at gå i dyb dvale, når den har gået i dvaletilstanden.
	<b>Energisparer - Auto-slukning<sup>*1</sup></b>	Indstiller, hvor længe der skal gå, før printeren slukker efter dvale.
	<b>mm/tomme</b>	Indstiller den måleenhed, der skal anvendes på berøringspanelet enten som mm eller tomme.
	<b>Display-lysstyrke</b>	Indstiller lysstyrkeniveauet for berøringspanelet.
	<b>Kontrolpaneltone</b>	Indstiller lydstyrken af den tone, der udsendes, når betjeningspanelinputtet er korrekt, eller deaktiverer tonen.
	<b>Tone for ugyldig tast</b>	Indstiller lydstyrken af den tone, der udsendes, når betjeningspanelinputtet er forkert, eller deaktiverer tonen.
	<b>Tone for maskine klar</b>	Indstiller lydstyrken af den tone, der udsendes, når printeren er klar, eller deaktiverer tonen.
	<b>Tone for afsluttet kopiering</b>	Indstiller lydstyrken af den tone, der udsendes, når et kopieringsjob er udført, eller deaktiverer tonen.
	<b>Tone for afsluttet job</b>	Indstiller lydstyrken af den tone, der udsendes, når et andet job end et kopieringsjob er udført, eller deaktiverer tonen.
	<b>Fejltoner</b>	Indstiller lydstyrken af den tone, der udsendes, når et job afsluttes på unormal vis, eller deaktiverer tonen.
	<b>Alarmtoner</b>	Indstiller lydstyrken af den tone, der udsendes, når der opstår et problem, eller deaktiverer tonen.
	<b>Ikke mere papir-toner</b>	Indstiller lydstyrken af den tone, der udsendes, når printeren løber tør for papir, eller deaktiverer tonen.
	<b>Alarmtoner for lav toner</b>	Indstiller lydstyrken af den tone, der udsendes, når tonerniveauet er for lavt, eller deaktiverer tonen.
	<b>Alarmtoner for auto slet</b>	Indstiller lydstyrken af den tone, der udsendes 5 sekunder før printeren foretager en automatisk sletning, eller deaktiverer tonen.
	<b>Tone for NFC-godkendelse<sup>*1</sup></b>	Indstiller tonens lydstyrke, som udsendes, når et NFC-kort anbringes i NFC-læseren til godkendelse, eller deaktiverer tonen.
	<b>Alle toner</b>	Indstiller lydstyrken for alle alarmtonerne, eller deaktiverer alle tonerne.
	<b>Lav toner-alarmeddelelse</b>	Angiver, når tonerniveauet er for lavt.
	<b>Aktivering med rør af</b>	Indstiller om den skal aktiveres fra tilstanden dvale eller dyb dvale, når du tager røret af på håndsettet på den eksterne telefon.
	<b>Auto log udskr.</b>	Indstiller om der skal udskrives en jobhistorik for hvert 20. job.
<b>RAM-disk</b>	Indstiller, om der skal tildeles RAM til filsystemet til funktionerne Sikker udskrift, Prøvetryk, Privat postboks og Fælles postboks.	
<b>Panelsprog</b>	Bruges til at angive sproget i berøringspanelet.	
<b>Maks. e-mailstørrelse</b>	Indstiller den maksimale størrelse på en e-mail, der kan sendes.	

<b>Timere</b>	<b>Autonulstil</b>	Indstiller, hvor lang tid der går, før printeren automatisk nulstiller indstillingerne til standardindstillingerne, når der ikke foretages yderligere indstillinger.
	<b>Fejltime-out</b>	Indstiller hvor lang tid printeren venter, før et job, der slutter på unormal vis, stoppes.
<b>Output-indstillinger</b>	<b>Standardpapirstørrelse</b>	Indstiller standarden for udskriftsstørrelsen.
	<b>Udskrift ID</b>	Indstiller, hvor der skal udskrives et bruger-ID på udskriftspapiret.
	<b>Udskriv tekst</b>	Indstiller, om PDL-data (Page Description Language), der ikke understøttes af printeren, skal udskrives af printerens som tekst, når printeren modtager sådanne data.
	<b>Indsætningsposition for bannerark</b>	Indstiller, hvor der skal indsættes et bannerark i outputtet.
	<b>Bannerark, angiv bakke</b>	Indstiller, hvor der skal indsættes et bannerark i outputtet, fra hvilken bakke et bannerark ilægges.
	<b>Reservebakke</b>	Indstiller, om der skal anvendes en anden papirstørrelse, når det papir, som er lagt i den specificerede bakke, ikke modsvarer papirstørrelsesindstillingerne for det aktuelle job.
	<b>Brevhoved, 2-sidet</b>	Indstiller, om der skal udskrives på begge sider af brevpapiret.
	<b>Skift mellem A4&lt;&gt;Letter</b>	Indstiller, om job i A4-format skal udskrives i Letter-format, hvis der ikke findes A4-papir i papirbakkerne eller omvendt.
	<b>Skift mellem A5&lt;&gt;Statement</b>	Indstiller, om job i A5-format skal udskrives i Statement-format, hvis der ikke findes A5-papir i papirbakkerne eller omvendt.
	<b>Rapport 2-sidet udskrift</b>	Indstiller, om der skal udskrives rapporter på begge sider af et papirark.
	<b>Brug en anden bakke</b>	Indstiller, om der skal vises en meddelelse for at vælge en anden bakke, når det specificerede papir ikke er til rådighed i papirbakken.
<b>Fortsæt udskrivning efter papirstop<sup>*2</sup></b>	Indstiller, om der skal slettes udskriftsjob efter afhjælpning af papirstop.	
<b>Tryk for at udskrive</b>	Indstiller, om printeren skal føjes til en mobilenhed, f.eks. en tablet eller smartphone, ved at placere enheden på en (NFC) -læser (NFC).	

\*1 Dette er tilgængeligt i visse områder.

\*2 Denne indstilling påvirker ikke faxjob.

## Netværksindstillinger

Indstiller printerens PostScript 3 Compatible-kommunikationsprotokol.

<b>Netværksindstillinger</b>	<b>PS dataformat</b>	Indstiller PostScript 3 Compatible-kommunikationsprotokol for hvert interface.
------------------------------	----------------------	--

## USB-indstillinger

Angiver printerens USB-indstillinger.

<b>USB-indstillinger</b>	<b>USB-port</b>	Indstiller, om printerens USB-interface skal aktiveres.
	<b>PS dataformat</b>	Indstiller PostScript 3 Compatible-kommunikationsprotokol for hvert interface.
	<b>Jobtime-out</b>	Indstiller, hvor lang tid printerens venter på ankomst af data fra computeren.

### **PCL-indstillinger**

Angiver PCL-indstillinger (Printer Control Language).

<b>PCL-indstillinger</b>	<b>Papirbakke</b>	Indstiller papirinputbakken.
	<b>Papirstørrelse</b>	Indstiller papirstørrelsen.
	<b>Specialstørrelse - Y</b>	Indstiller længden af papir i brugervalgt størrelse.
	<b>Specialstørrelse - X</b>	Indstiller bredden på papir i brugervalgt størrelse.
	<b>Retning</b>	Indstiller, hvordan tekst og grafik vender på siden.
	<b>2-sidet udskrift</b>	Indstiller dupleksfunktion som standard for alle udskriftsjob.
	<b>Font</b>	Indstiller fonten fra listen over registrerede fonte.
	<b>Symbolsæt</b>	Indstiller et symbol, som er indstillet til en specificeret font.
	<b>Fontstørrelse</b>	Indstiller fontstørrelsen for skalerbare typografiske fonte.
	<b>Font-pitch</b>	Indstiller font-pitchen for skalerbare fonte med fast tegnbredde.
	<b>Formularlinje</b>	Indstiller antallet af linjer på en side.
	<b>Antal</b>	Indstiller det antal kopier, som skal udskrives.
	<b>Billedforstærk.</b>	Indstiller, om billedforstærkningsfunktionen skal aktiveres.
	<b>Hex dump</b>	Indstiller, om kilden til et udskriftsjobproblem skal forsøges isoleret. Når Hex dump er valgt, udskrives alle de til printerens sendte data i hexadecimal og tegnrepræsentation. Kontrolkoder udføres ikke.
	<b>Kladderindstilling</b>	Indstiller, om der skal udskrives i konceptindstillingen.
	<b>Linjeafslutning</b>	Indstiller, hvordan linjeafslutninger skal behandles.
	<b>Standardfarve</b>	Indstiller farveudskriftsindstillingen til <b>Farve</b> eller <b>Sort</b> . Denne indstilling anvendes til udskriftsjob uden en specificeret farveudskriftsindstilling.
<b>Ignorer formulartilførsel</b>	Indstiller om man skal ignorere blanke sider, der kun indeholder formulartilførselskontrolkoder.	

### **PS-indstillinger**

Angiver printerindstillinger, der kun påvirker job, som bruger PostScript 3 Compatible-emuleringsprintersprog.

<b>PS-indstillinger</b>	<b>PS-fejlrapport</b>	Indstiller om printerens skal udskrive fejllindhold for det PostScript 3 Compatible sidebeskrivelsesprog.
	<b>PS-jobtimeout</b>	Indstiller udførelsestiden for ét PostScript 3 Compatible-job.
	<b>Papirvalgstilstand</b>	Indstiller måden som bakken for PostScript 3 Compatible-modus vælges på.
	<b>Standardfarve</b>	Indstiller standard farvemodus for PostScript 3 Compatible-modus.

## PDF-indstillinger

Angiver PDF-indstillinger.

<b>PDF-indstillinger</b>	<b>Antal</b>	
	<b>2-sidet udskrift</b>	Indstiller, om der skal udskrives på begge sider af et papirark.
	<b>Udskrivningsindstilling</b>	
	<b>PDF-kodeord</b>	Indstiller et kodeord.
	<b>Indtast PDF-kodeord igen</b>	Bekræfter det angivne kodeord.
	<b>Samling</b>	Indstiller, om outputtet skal sorteres.
	<b>Outputstørrelse</b>	
	<b>Layout</b>	
	<b>Standardfarve</b>	
	<b>Registrér opgaveseparator</b>	Indstiller, om jobafslutning ved løbende udskrivning af PDF-filer fra USB-hukommelsen skal registreres.

## Sikkerhedsindstillinger

### Panellås

Begrænser adgangen til Admin.indstillinger med et kodeord og indstiller eller ændrer kodeordet.

<b>Panellås</b>	<b>Panellåsindstil.*</b>	Indstiller, om Admin.indstillinger skal beskyttes med kodeord.
	<b>Nyt kodeord</b>	Indstiller et kodeord, der er nødvendigt for adgang til Admin.indstillinger.
	<b>Skriv kodeord igen</b>	Bekræfter det angivne kodeord.

\* Nogle af indstillingspunkterne i Sikkerhedsindstillinger vises kun, når du har aktiveret dette indstillingspunkt.



#### BEMÆRK:

- Du kan indstille kodeordet for Dell Printer Configuration Web Tool fra **Indstil kodeord** i **Udskrivningsserverindstillinger**.

### Funktionskontrol

Angiver, om funktioner til kopiering, scanning, fax og udskrivning skal beskyttes med et kodeord og indstiller eller ændrer kodeordet.

<b>Funktionskontrol</b>	<b>Kopier</b>	Indstiller om kopifunktionen skal låses med en adgangskode.
	<b>Scan til e-mail</b>	Indstiller om funktionen Scan til e-mail skal beskyttes med et kodeord.
	<b>Fax</b>	Indstiller om faxfunktionen skal låses med en adgangskode.
	<b>Faxdriver</b>	Indstiller, om faxdriverfunktionen skal aktiveres eller deaktiveres.
	<b>Mappen Scan til netværk</b>	Indstiller, om funktionen Scan til netværksmappe skal beskyttes med et kodeord.
	<b>Scan til computer</b>	Indstiller, om funktionen Scan til computer skal beskyttes med et kodeord.
	<b>PC Scan</b>	Indstiller, om funktionen PC-scanning skal beskyttes med et kodeord.
	<b>Scan til USB</b>	Indstiller, om funktionen Scan til USB skal beskyttes med et kodeord.
	<b>Direkte USB-udskrivning</b>	Indstiller, om funktionen Direkte udskrivning via USB skal beskyttes med et kodeord.
	<b>Kopier af ID</b>	Indstiller, om funktionen Kopi via ID skal aktiveres eller deaktiveres.
	<b>USB-funktioner – Vis, når installeret</b>	Indstiller, om skærmen USB-drev registreret skal vises, når der er sat et USB-flashdrev i printeren.
	<b>Menu for automatisk registrering af dokument</b>	Indstiller, om der skal registreres dokumenter i DADF og vises DADF-relaterede menuer på berøringspanelet.
	<b>Nyt kodeord</b>	Indstiller en adgangskode, der kræves for at få adgang til kopierings-, scannings-, fax- og udskrivningsfunktionerne.
<b>Skriv kodeord igen</b>	Bekræfter det angivne kodeord.	



#### **BEMÆRK:**

- Du kan indstille kodeordet for Dell Printer Configuration Web Tool fra **Indstil kodeord i Udskrivningsserverindstillinger**.

### **Fortrolig modtagelse**

Muliggør at beskytte alle indgående faxbeskeder med kodeord. Når du har aktiveret funktionen Sikker modtagelse, gemmer printeren indgående faxer og udskriver dem, når det korrekte kodeord indtastes på berøringspanelet.

<b>Fortrolig modtagelse</b>	<b>Fortrolig modtag.indstilling</b>	Indstiller, om alle indgående faxer skal beskyttes med kodeord.
	<b>Nyt kodeord</b>	Indstiller et kodeord for indgående faxbeskeder.
	<b>Skriv kodeord igen</b>	Bekræfter det angivne kodeord.



#### **BEMÆRK:**

- Du kan indstille kodeordet for Dell Printer Configuration Web Tool fra **Indstil kodeord i Udskrivningsserverindstillinger**.

### **Skrivebordslogin**

Vælg metoden for brugergodkendelse som enten lokal godkendelse eller fjerngodkendelse. For at bruge fjerngodkendelsesmetoden skal LDAP-serveren eller Kerberos-serveren bruges til at godkende brugeren.

 **BEMÆRK:**

- Tilgængelig på Dell S2825cdn.

<b>Skrivebordslogin</b>	<b>Skrivebordsgodkende lse</b>	Indstiller godkendelsesmetode.
	<b>Godkendelsessystem</b>	Klik for at vise siden <b>Godkendelsessystem</b> og angive indstillinger for godkendelsessystem.
	<b>Historik for brugerlogin</b>	Marker dette afkrydsningsfelt for at aktivere funktionen Historik for brugerlogin.

### Rediger e-mailadresse-felter

Indstiller, om redigering af transmissionskilde skal aktiveres, når du bruger funktionen Scan til e-mail.

### Bekræft modtagere

Indstiller, om bekræftelsen skal gentages, før der sendes faxer eller scanningsjob.

### Download af software

Indstiller, om der skal downloades firmwareopdateringer.

### Viser netværksinformation

Indstiller, om der skal vises netværksoplysninger i meddelelsesfeltet på skærmen *Startside*.

### Loginfejl

Angiver, hvor mange gange en administrator må forsøge at logge på **Panellås**, **Funktionskontrol** og **Sikker modtagelse**.

### NFC godkendelse

Indstiller, om godkendelse skal kunne udføres med et NFC-godkendelseskort.

 **BEMÆRK:**

- Tilgængelig på Dell H625cdw og Dell H825cdw.

### Indstil tilgængeligt klokkeslæt - Kopier/scan/fax/udskriv

Indstiller det klokkeslæt, hvor sikkerhedsindstillingen for kopierings-, scannings-, fax- og udskrivningsfunktionerne.

<b>Indstil tilgængeligt klokkeslæt</b>	<b>Indstil tilgængeligt klokkeslæt</b>
	<b>Starttidspunkt</b>
	<b>Afslutningstidspunkt</b>
	<b>Gentagelse</b>

### Udløb af sikkert job

 **BEMÆRK:**

- Funktionen Udløb af sikkert job er kun til rådighed, når **RAM-disk** er aktiveret.

Angiver dato og klokkeslæt for sletning af de filer, der er gemt som Sikker udskrift på RAM-disken.

<b>Udløb af sikkert job</b>	<b>Udløbsmodus</b>	Giver mulighed for at indstille datoen for sletning af filer gemt som Sikker udskrift på RAM-disken.
	<b>Udløbsklokkeslæt</b>	Indstiller tidspunktet for, hvornår filerne, der er gemt som Sikkerhedstryk på RAM-disken, slettes.
	<b>Gentagelse</b>	Indstiller perioden, hvor indstillingen skal gentages.
	<b>Ugentlige indstillinger</b>	Indstiller ugedagen, hvor indstillingen gentages.
	<b>Månedlige indstillinger</b>	Indstiller dagen i måneden, hvor indstillingen gentages.

## Kopistandarder

Opretter dine egne standardindstillinger for kopiering.

<b>Kopistandarder</b>	<b>Outputfarve</b>	Indstiller, om der skal udskrives i farve eller i sort/hvid.
	<b>Vælg bakke</b>	Indstiller standardinputbakken.
	<b>Samling</b>	Indstiller, om et kopieringsjob skal sorteres.
	<b>Reducer/forstør</b>	Indstiller standardforholdet mellem reduktion/forstørrelse.
	<b>Special reducer/forstør</b>	Indstiller specialforholdet mellem reduktion/forstørrelse.
	<b>Originalstørrelse</b>	Indstiller dokumentets papirstørrelse.
	<b>Original type</b>	Indstiller dokumentets papirtype.
	<b>Mørkere/lysere</b>	Indstiller standarddensiteten ved kopiering.
	<b>Skarphed</b>	Indstiller standardniveauet for skarphed.
	<b>Farvemætning</b>	Justerer farvemætningen for at gøre farverne lysere eller mørkere.
	<b>Autoeksponering</b>	Indstiller, om baggrunden skal undertrykkes for at fremhæve teksten på kopien.
	<b>Autoeksponeringsniveau</b>	Indstiller niveauet for baggrundsundertrykkelse.

## Farvebalance for kopiering

Angiver farvebalance for kopiering.

## Kopieringsindstillinger

Konfigurerer indstillinger for kopiering.

<b>Kopieringsindstillinger</b>	<b>2-sidet kopiering</b>		Indstiller, om der skal udskrives på begge sider af et papirark.	
	<b>Indbinding af original</b>	<b>2 op</b>	<b>Fra</b>	Foretager ikke Flere op-udskrivning.
			<b>Auto</b>	Automatisk reducering for tilpasning til ét ark papir.
			<b>Manuel</b>	Angiver reducerings-/forstørrelsesforholdet i <b>Reducer/forstør</b> .
		<b>Margin top/bund</b>		Indstiller værdien for top- og bundmarginer.
		<b>Margin ven./højre</b>		Indstiller værdien for venstre og højre marginer.
		<b>Margin midt</b>		Indstiller værdien for margin midt.



## Faxstandarder

Opretter dine egne standardindstillinger for fax.

Faxstandarder	Opløsning	Standard	
		<b>Standard</b>	Egnet til dokumenter med tegn i normal størrelse.
		<b>Fin</b>	Egnet til dokumenter, der indeholder små tegn eller tynde linjer eller dokumenter, der er udskrevet ved hjælp af matrixprinter.
		<b>Superfin</b>	Egnet til dokumenter, der indeholder meget fine detaljer. Tilstanden til superfin aktiveres kun, hvis den eksterne maskine også understøtter opløsningen Superfin.
		<b>Foto</b>	Egnet til dokumenter, der indeholder fotografiske billeder.
	<b>2-sidet scanning</b>		Indstiller om begge sider af dokumentet skal scannes.
	<b>Indbinding af original</b>		Indstiller indbindingspositionen for tosidet scanning.
	<b>Mørkere/lysere</b>		Indstiller standarddensiteten for at faxe dine dokumenter som lysere eller mørkere.
	<b>Forsinket afsendelse</b>		Indstiller starttidspunktet for faxtransmissionen, når der sendes en faxbesked på et bestemt tidspunkt.

## Faxindstillinger

Konfigurerer faxindstillingerne.



### BEMÆRK:

- Du kan ikke indstille punkterne på siden **Faxindstillinger**, medmindre du konfigurerer landekoden under **Land**.
- Dupleksudskrivning er muligvis ikke muligt afhængigt af størrelsen af de modtagne faxer eller bakkernes indstillinger osv.

<b>Faxlinjeindstillinger</b>	<b>Faxnummer</b>	Gør det muligt at indtaste faxnummeret for den printer, der skal udskrives på, i faxernes sidehoved.
	<b>Land</b>	Indstiller det land, hvor printeren bruges.
	<b>Faxhovednavn</b>	Gør det muligt at indtaste et navn, der udskrives i faxernes sidehoved.
	<b>Linjetype</b>	Indstiller standardlinjetype, PSTN (Public Switched Telephone Network) eller PBX (Private Branch Exchange).
	<b>Linjemonitor</b>	Indstiller lydstyrken af linjemonitoren, der udsender lyd under overvågning af en transmission via den interne højttaler, indtil der er oprettet en forbindelse.
	<b>DRPD-mønster</b>	Indstiller DRPD (Distinctive Ring Pattern Detection) fra <b>Mønster1</b> til <b>Mønster7</b> . DRPD er en tjeneste, som visse telefonselskaber stiller til rådighed.

<b>Indgående standarder</b>	<b>Modtagetilstand Telefon</b>	Automatisk modtagelse af faxbeskeder er slået fra. Du kan modtage en fax ved at løfte røret på den eksterne telefon og derefter indtaste en kode for fjernmodtagelse, eller du kan trykke på <b>Modtag i Rør</b> på og derefter trykke på <b>Modtag</b> . Flere oplysninger findes under "Manuel modtagelse af en fax".
	<b>Fax</b>	Modtager faxbeskeder automatisk.
	<b>Telefon/fax</b>	Når printeren modtager en indgående fax, ringer den eksterne telefon i den tid, der er angivet i <b>Automodtag fax/telefon</b> , og derefter modtager printeren faxen. Hvis det indgående opkald ikke er en fax, giver printeren en biplyd via den interne højttaler, hvilket angiver, at opkaldet er et telefonopkald.
	<b>Telefonsvarer/fax</b>	Printeren kan dele en telefonlinje med en telefonsvarer. I denne tilstand overvåger printeren faxsignalet og modtager det, hvis der høres faxtoner. Hvis telefonkommunikationen i dit land er seriel, understøttes denne tilstand ikke.
	<b>DRPD</b>	Før du bruger indstillingen DRPD (Distinctive Ring Pattern Detection), skal telefonselskabet have installeret en karakteristisk ringetjeneste på din telefonlinje. Når telefonselskabet har stillet et separat nummer til rådighed for brug af faxen med et karakteristisk ringemønster, skal du konfigurere faxindstillingerne til at overvåge, om det pågældende ringemønster forekommer.
	<b>Ringetonestyrke</b>	Indstiller lydstyrken på ringetonen, som angiver at et indkommende opkald er et telefonopkald, via den interne højttaler, når <b>Modtagetilstand</b> er indstillet til <b>Telefon/fax</b> .
	<b>Automodtag fax</b>	Indstiller det interval, hvorefter printeren går i faxmodtagelsestilstand efter at have besvaret et indgående opkald.
	<b>Automodtag telefon/fax</b>	Angiver det interval, hvorefter printeren går i faxmodtagelsestilstand, efter at den eksterne telefon modtager et indgående opkald.
	<b>Automodtag el. svar fax</b>	Indstiller det interval, hvorefter printeren går i faxmodtagelsestilstand, efter at den eksterne telefonsvarer modtager et indgående opkald.
	<b>Junkfax-indstilling</b>	Indstiller, om uønskede faxer skal afvises, så der kun accepteres faxer fra de numre, der er registreret i telefonbogen.
<b>2-sidet udskrift</b>	Indstiller, om der skal udskrives på begge sider af et papirark.	
<b>Fjernmodtagning</b>	Indstiller, om der skal modtages en faxbesked ved at indtaste en kode til fjernmodtagning på den eksterne telefon.	
<b>Fjernmodtagetone</b>	Indstiller den 2-cifrede kode til fjernmodtagning, når <b>Fjernmodtagning</b> er slået <b>Til</b> .	

<b>Indgående standarder</b>	<b>Annuller størrelse</b>	Indstiller, om der skal slettes tekst eller billeder nederst på faxsiden, når hele siden ikke passer til outputpapiret. Hvis du vælger <b>Autoreduktion</b> reduceres faxsiden automatisk, så den passer til outputpapiret og kasserer hverken billeder eller tekst i bunden af siden.
<b>Videresendt fax modtaget</b>	<b>Videresendt fax modtaget</b>	Indstiller din printer til at videresende modtagne faxer til et andet faxnummer, til e-mailadresser eller til en server.
	<b>Videresend</b>	Videresender indkommende faxer til en specificeret destination. Udskriver indkommende faxer, hvis der forekommer en fejl under overførslen.
	<b>Videresendelsesnr.</b>	Muliggør at indtaste faxnummeret på den destination, som indgående faxer videresendes til.
	<b>Videresend til e-mail</b>	Videresender indgående faxer til angivne e-mailadresser. Udskriver indkommende faxer, hvis der forekommer en fejl under overførslen.
	<b>E-mail-adresse 1 til videresendelse</b>	Giver dig mulighed for at indtaste den e-mailadresse, som indgående faxer skal videresendes til.
	<b>E-mail-adresse 2 til videresendelse</b>	
	<b>E-mail-adresse 3 til videresendelse</b>	
	<b>E-mail-adresse 4 til videresendelse</b>	
	<b>E-mail-adresse 5 til videresendelse</b>	
	<b>Videresend til server</b>	Videresender indkommende faxer til en specificeret serveradresse. Udskriver indkommende faxer, hvis der forekommer en fejl under overførslen.
	<b>Servertype</b>	Indstiller servertypen.
	<b>Serveradresse</b>	Indstiller den serveradresse, der er registreret under server-ID'et.
	<b>Serverportnummer</b>	Indstiller serverportnummeret.
	<b>Loginnavn</b>	Indstiller login-navnet.
	<b>Loginkodeord</b>	Indstiller loginkodeordet.
	<b>Skriv kodeord igen</b>	Indtast kodeordet igen for at kontrollere det.
<b>Fællesnavn</b>	Indstiller fællesnavnet.	
<b>Serversti</b>	Indstiller serverstien.	

<b>Transmissionsstandarder</b>	<b>Genopkaldsforsøg</b>	Indstiller antallet af forsøg på genopkald, der skal foretages, hvis destinationsfaxnummeret er optaget. Hvis du angiver 0, foretager printeren ikke genopkald.
	<b>Interval for genopkald</b>	Indstiller intervallet mellem forsøg på genopkald.
	<b>Gensendelsesfor sinkelse</b>	Indstiller intervallet mellem forsøg på genafsendelser.
	<b>Tone/Impuls</b>	Indstiller, om der skal bruges tone- eller impulsopkald.
	<b>Foropkald</b>	Indstiller, om der skal indstilles et opkaldsnummer med præfiks.
	<b>Opkaldsnummer med præfiks</b>	Indstiller et opkaldsnummer med præfiks på op til fem cifre. Der ringes til dette nummer, før der ringes til et automatisk opkaldsnummer. Dette er nyttigt i forbindelse med adgang til PABX (Private Automatic Branch Exchange).
	<b>Fax-forside</b>	Indstiller, om der skal vedhæftes en forside til faxbeskederne.
	<b>Faxhoved</b>	Indstiller, om der skal udskrives oplysninger om afsenderen i faxbeskederens hoved.
	<b>ECM</b>	Indstiller, om ECM (Error Correction Mode) skal aktiveres. Hvis du vil bruge ECM'en, skal eksterne maskiner også understøtte ECM'en.
	<b>Modemhastighed</b>	Muliggør at justere hastigheden på faxmodemmet, når der sker en fejl under afsendelse eller modtagelse af en faxbesked.
	<b>Viser manuelle faxmodtagere</b>	Indstiller om modtagerfaxnummeret skal vises på skærmen for <i>Sender fax</i> , når en fax sendes manuelt.
<b>Faxrapporter</b>	<b>Faxaktivitet</b>	Indstiller, om der automatisk skal udskrives en faxaktivitetsrapport, hver gang der har været 50 indgående og udgående faxkommunikationer.
	<b>Fax transmit</b>	Indstiller, om der skal udskrives en transmissionsrapport efter hver faxtransmission eller kun, når der opstår en fejl.
	<b>Faxudsendelse</b>	Indstiller, om der skal udskrives en transmissionsrapport efter hver faxtransmission til flere destinationer eller kun, når der opstår en fejl.
	<b>Faxprotokol</b>	Indstiller, om der skal udskrives en protokolmonitrorapport efter hver faxtransmission eller kun, når der opstår en fejl.

### **Scannestandarder**

Opretter dine egne standardindstillinger for scanning.

<b>Scannestandarder</b>	<b>Filformat</b>	Indstiller det filformat, som scannede data skal gemmes i.
	<b>Outputfarve</b>	Indstiller, om der skal scannes i farve eller i sort/hvid.
	<b>Opløsning</b>	Indstiller standardopløsningen for scanning.
	<b>Originalstørrelse</b>	Indstiller dokumentets papirstørrelse.
	<b>2-sidet scanning</b>	Indstiller om begge sider af dokumentet skal scannes.
	<b>Indbinding af original</b>	Indstiller indbindingspositionen for tosidet scanning.
	<b>Mørkere/lysere</b>	Indstiller standarddensiteten ved scanning.
	<b>Skarphed</b>	Indstiller standardniveauet for skarphed.
	<b>Kontrast</b>	Indstiller standardniveauet for kontrast.
	<b>Autoeksponering</b>	Indstiller, om baggrunden skal undertrykkes for at fremhæve teksten i de scannede data.
	<b>Autoeksponeringsniveau</b>	Indstiller standardniveauet for baggrundsundertrykkelse.
	<b>Margin top/bund</b>	Indstiller værdien for top- og bundmarginer.
	<b>Margin ven./højre</b>	Indstiller værdien for venstre og højre marginer.
	<b>Margin midt</b>	Indstiller værdien for margin midt.
	<b>TIFF-filformat</b>	Indstiller TIFF-filformatet til TIFF V6 eller TTN2.
	<b>Billedkomprimering</b>	Indstiller niveauet af billedkomprimering.
	<b>Filnavngivning</b>	Indstiller de detaljerede indstillinger for <b>Filnavngivning</b> til <b>Auto</b> , <b>Tilføj præfiks</b> eller <b>Tilføj suffiks</b> .
	<b>Præfiks-/suffiksstreng</b>	Indstiller de tekster, der tilføjes, når <b>Tilføj præfiks</b> eller <b>Tilføj suffiks</b> bliver valgt.
	<b>Opret mappe</b>	Bruges til at indstille, om der skal oprettes en mappe, når der gemmes scannede data.

## Standarder for direkte udskrivning/Standarder for USB direkte udskr.

### BEMÆRK:

- For Dell H625cdw og Dell H825cdw vises **Standarder for direkte udskrivning**. For Dell S2825cdn vises **Standarder for USB direkte udskrift**.

Opretter dine egne indstillinger for **Standarder for direkte udskrivning/Standarder for USB direkte udskrift**.

<b>Standarder for direkte udskrivning/Standarder for USB direkte udskr.</b>	<b>Outputfarve</b>	Indstiller, om der skal udskrives i farve eller i sort/hvid.
	<b>Vælg bakke</b>	Indstiller standardinputbakken.
	<b>2-sidet udskrift</b>	Indstiller, om der skal udskrives på begge sider af et papirark.
	<b>Layout</b>	Indstiller standardpapirlayoutet, når <b>Layout</b> er valgt.
	<b>Billedtyper</b>	Indstiller udskriftsbilledkvaliteten ved udskrivning af dokumenter.
	<b>Samling</b>	Indstiller, om outputtet skal sorteres.
	<b>PDF-kodeord</b>	Indstiller et kodeord.
	<b>Indtast PDF-kodeord igen</b>	Bekræfter det angivne kodeord.

## MIFARE brugerdefineret kort

Registrerer SSFC-formaterede NFC ID-kort.

---

**Bruger-id blok 1** Muliggør at registrere MIFARE brugerdefineret kort.

---

**Bruger-id blok 2**

---

**Bruger-id blok 3**

---

 **BEMÆRK:**

- Tilgængelig på Dell H625cdw og Dell H825cdw.

## Vedligeholdelse af printer

Fanen **Vedligeholdelse af printer** indeholder siderne **Papirdensitet, Juster remenhed, Indstil 2. BTR, Juster fikseringsenhed, Farveregistreringsindstillinger, Rengør fremkalder, Nulst. stand., Initialiser udskrivningsmåler, Slet gemte opgaver, Ikke-Dell toner, Indstil højde, Ur-indstillinger** og **Web Link tilpasning**.

### **Papirdensitet**

Angiver papirdensiteten for almindeligt papir og etiketter.

### **Justér remenhed**

Justerer overførselsretningen, når billedet fra forrige side, eller en del af den side, der aktuelt udskrives, vises på udskriften.

---

<b>Justér remenhed</b>	<b>K-forskydning</b>	Hvis der opstår svag sort farvede skygger, kan man forsøge at sænke værdien.
	<b>YMC-forskydning</b>	Hvis der opstår farvede skygger (gul, magenta eller cyan), kan man forsøge at sænke værdien.

---

### **Indstil 2. BTR**

Angiver de optimale spændingsindstillinger for udskrivning for 2. fremføringsvalse (2. BTR). For at sænke spændingen, angiv negative værdier. For at øge temperaturen, angiv positive værdier. Hvis du ser marmorering på udskriften, skal du hæve spændingen. Hvis du ser hvide prikker på udskriften, skal du sænke spændingen.

 **BEMÆRK:**

- Udskriftskvaliteten varierer afhængig af de indstillingsværdier, du vælger for denne post.

---

<b>Indstil 2. BTR</b>	<b>Almindeligt (60-90g/m<sup>2</sup>)</b>	Angiver overføringsvalsens referencespændingsindstilling for hver papirtype.
	<b>Almindeligt, tyk (91-105g/m<sup>2</sup>)</b>	
	<b>Omslag (106-176g/m<sup>2</sup>)</b>	
	<b>Omslag, tykke (177-220g/m<sup>2</sup>)</b>	
	<b>Bestrøget (106-176g/m<sup>2</sup>)</b>	
	<b>Bestrøget, tyk (177-220g/m<sup>2</sup>)</b>	
	<b>Etikette</b>	
	<b>Konvolut</b>	
	<b>Genbrugt</b>	

---

## Juster fikseringsenhed

Angiver de optimale indstillinger for fuserenhedens udskrivningstemperatur. For at sænke temperaturen, angiv negative værdier. For at øge temperaturen, angiv positive værdier. Hvis udskrifterne bliver krøllede, kan du prøve at sænke temperaturen. Hvis toneren ikke indebrændes ordentligt på papiret, kan du prøve at hæve temperaturen.

### BEMÆRK:

- Udskriftskvaliteten varierer afhængig af de indstillingsværdier, du vælger for denne post.

<b>Juster fikseringsenhed</b>	<b>Almindeligt (60-90g/m<sup>2</sup>)</b>	Indstiller fuserenhedens temperaturindstillinger for hver papirtype.
	<b>Almindeligt, tyk (91-105g/m<sup>2</sup>)</b>	
	<b>Omslag (106-176g/m<sup>2</sup>)</b>	
	<b>Omslag, tykke (177-220g/m<sup>2</sup>)</b>	
	<b>Bestrøget (106-176g/m<sup>2</sup>)</b>	
	<b>Bestrøget, tyk (177-220g/m<sup>2</sup>)</b>	
	<b>Etikette</b>	
	<b>Konvolut</b>	
	<b>Genbrugt</b>	

## Farveregistreringsindstillinger

Angiver, om der automatisk udføres farveregistreringsindstilling.

## Rengør fremkalder

Omrører fremkalderen i tromlepatronen og rengør overføringsenheden.

<b>Rengør fremkalder</b>	<b>Rengør fremkalder og overføringsenhed</b>	Klik på <b>Start</b> for at omrøre fremkalderen i tromlepatronen og rengøre overføringsenheden.
	<b>Opfrisk gul toner</b>	Klik på <b>Start</b> for at fjerne tonerpatronen i tromlen og tilføre den friske toner fra tonerpatronen.
	<b>Opfrisk magenta toner</b>	
	<b>Opfrisk cyan toner</b>	
	<b>Opfrisk sort toner</b>	

## Nulstil standardindstillinger

Initialiserer den ikke-flygtige (NV) hukommelse. Når denne indstilling er udført, og printeren er genstartet, nulstilles alle menuparametre til deres standardværdier.

<b>Nulstil standardindstillinger</b>	<b>Gendan faxstandarder og genstart printer.</b>	Klik på <b>Start</b> for at nulstille faxnummerposterne i adressebogen.
	<b>Gendan scannestandarder, og genstart printer.</b>	Klik på <b>Start</b> for at nulstille e-mail og serveradresseposterne i adressebogen.
	<b>Nulstil standardindstillinger for brugerkonto og genstart printer.*</b>	Klik på <b>Start</b> for at nulstille brugerkontoposter.
	<b>Nulstil standardindstillinger for brugerapp, og genstart printer.*</b>	Klik på <b>Start</b> for at nulstille brugerprogramposterne.
	<b>Gendan systemstandarder og genstart printer.</b>	Klik på <b>Start</b> for at gendanne systemparametrene.
	<b>Guiden Tænd</b>	Klik på <b>Start</b> for at udføre den første konfiguration af printeren.

\* Tilgængelig på Dell H625cdw og Dell H825cdw.

## Start udskriftstæller

Initialiserer printerens udskriftsmåler. Når udskriftsmåleren initialiseres, nulstilles måleren til 0.

## Slet gemte opgaver



### BEMÆRK:

- Slet gemte opgaver er kun til rådighed, når **RAM-disk** er aktiveret.

Sletter alle filer, der er gemt på RAM-disken.

<b>Slet gemte opgaver</b>	<b>Alle</b>	Klik på <b>Start</b> for at rydde alle de filer, der er gemt som Sikker udskrift, Prøvetryk, Privat postboks og Fælles postboks på RAM-disken.
	<b>Sikkert dokument</b>	Klik på <b>Start</b> for at rydde alle filer, der er gemt som Sikker udskrift på RAM-disken.
	<b>Lagret dokument</b>	Klik på <b>Start</b> for at rydde alle filer, der er gemt som gemt udskrift på RAM-disken.

## Ikke-Dell toner

Anvender tonerpatron fra en anden producent.



### FORSIGTIG:

- Brug af en ikke-Dell tonerpatron kan medføre alvorlig beskadigelse af printeren. Garantien dækker ikke skader, der skyldes brug af ikke-Dell tonerpatroner.

## Indstil højde

Angiver højden på printerens installationslokalitet.

Udladningsfænomenet for opladning af fotolederen afviger med barometertrykket.

Justeringer udføres ved at specificere højden på den lokalitet, hvor printeren anvendes.

## Ur-indstillinger

Angiver urets indstillinger.



Maskin-ur	Datoformat
	Tidsformat
	Tidszone
	Indstil dato
	Indstil tid

### **Weblink-tilpasning**

Angiver et link til bestilling af forbrugsdele, som du kan få adgang til fra **Bestil tilbehør på:** i den venstre ramme.

Weblink-tilpasning	Select Reorder URL	Indstiller en URL, der kan sammenkædes med <b>Bestil tilbehør på:</b>
	Almindelig	Viser den almindelige URL ( <a href="http://accessories.us.dell.com/sna">http://accessories.us.dell.com/sna</a> ), der kan linkes til <b>Bestil tilbehør på:</b> .
	Første	Viser premier-URL'en ( <a href="http://premier.dell.com">http://premier.dell.com</a> ), der kan linkes til <b>Bestil tilbehør på:</b> .

## **Udskrivningsserverindstillinger**

Brug menuen **Udskrivningsserverindstillinger** til at angive typen af printerinterface og de nødvendige betingelser for kommunikation.

### **Udskrivningsserver-rapporter**

Fanen **Udskrivningsserver-rapporter** indeholder **Udskrivningsserver-indstillingsside** og **E-mail server-indstillingsside**.

#### **Udskrivningsserver-indstillingsside**

Viser de aktuelle indstillinger for udskrivningsserveren og netværket.

#### **Konfigurationsside for e-mail-server**

Viser de aktuelle indstillinger for e-mailserveren, e-mail alarm og e-mailrapport.

## **Udskrivningsserverindstillinger**

Fanen **Printerserverindstillinger** indeholder siderne **Grundlæggende information, Portindstillinger, TCP/IP, SMB, E-mailserver, Bonjour (mDNS), SNMP, Mappen Scan til netværk, SNTP, AirPrint, Mopria, Google Cloud Print, Dell Document Hub, Proxyserver, Wi-Fi, Wi-Fi Direct** og **Nulstil printerserver**.

### **Grundlæggende information**

Konfigurerer grundlæggende oplysninger om printerens.

Systemindstillinger	Printernavn	
	Lokalitet	Indstiller placeringen af printerens.
	Kontaktperson	Indstiller kontaktpersonens navn og nummer samt andre oplysninger om printeradministratoren og servercentret.
	Administrator e-mailadresse	Indstiller kontaktsadressen til printeradministratoren og servicecentret.
	Tag-nummer for aktiv	

<b>Dell Printer Configuration web Tool-indstillinger</b>	<b>Auto-opfriskning</b>	Opfrisker indholdet på statusdisplaysiderne automatisk.
	<b>Auto-opfriskningsinterval</b>	Indstiller tidsintervallet for automatisk opdatering af indholdet på statusdisplaysiderne.

 **BEMÆRK:**

- **Auto-opfriskning**-egenskaben er effektiv for indholdet af toprammen, siderne **Printerstatus**, **Jobliste** og **Fuldførte jobs**.

### Port-indstillinger

Aktiverer eller deaktiverer printerporte og -administrationsprotokolfunktioner.

<b>Ethernet*</b>	<b>Ethernet-indstillinger</b>	<b>Auto</b>	Registrerer automatisk Ethernet-transmissionshastigheden og dupleksindstilling.
		<b>10Base-T halv-dupleks</b>	Angiver som standardværdien.
		<b>10Base-T fuld-dupleks</b>	
		<b>100Base-TX halv-dupleks</b>	
		<b>100Base-TX fuld-dupleks</b>	
		<b>1000Base-T fuld-dupleks</b>	
	<b>Aktuelle Ethernet-indstillinger</b>		
	<b>MAC-adresse</b>		
	<b>Energieffektiv Ethernet</b>		Marker dette afkrydsningsfelt for at aktivere funktionen Energieffektiv Ethernet.

Portstatus	LPD	Angiver, om hvert punkt skal aktiveres.
	Port9100	
	IPP	
	WSD-udskrivning	
	WSD-scan	
	Network TWAIN	
	FTP	
	SMB	
	Bonjour (mDNS)	
	E-mail alarm	
	Telnet	
	SNMP	
	Opdater adressebog	
	SNTP	
	Google Cloud Print	
	Udskriv fra widget apps	
	Scan til widget apps	

\* Dette punkt er kun tilgængeligt, når printeren er tilsluttet med et Ethernet-kabel.

 **BEMÆRK:**

- Indstillingerne på siden **Port-indstillinger** anvendes først, når printeren genstartes. Når du ændrer eller konfigurerer indstillingerne, skal du klikke på knappen **Anvend nye indstillinger** for at anvende nye indstillinger.

## TCP/IP

Konfigurerer printerens IP-adresse, subnet-maske og gateway-adresse.

TCP/IP- indstillinger	IP-indstilling		
	Værtsnavn		
IPv4	<b>IP- adresseindstilling</b>	Indstiller metoden til hentning af IP-adressen.	
	<b>Manuel IP-adresse</b>	Ved manuel angivelse af IP-adressen, tildeles IP'en til printeren i formatet <i>nnn.nnn.nnn.nnn</i> . Hver oktet i <i>nnn.nnn.nnn.nnn</i> er en værdi på mellem 0 og 254. 127 og enhver anden værdi mellem 224 og 254 kan ikke angives som første oktet i en gateway-adresse.	
	<b>Manuel subnet-maske</b>	Ved manuel angivelse af IP-adressen, angives Subnet-masken i formatet <i>nnn.nnn.nnn.nnn</i> . Hver oktet i <i>nnn.nnn.nnn.nnn</i> er en værdi i området fra 0 til 255. 255.255.255.255 kan ikke angives som subnet-maske.	
	<b>Manuel protokolomsætter -adresse</b>	Ved manuel angivelse af IP-adressen, angives gateway-adressen i formatet <i>nnn.nnn.nnn.nnn</i> . Hver oktet i <i>nnn.nnn.nnn.nnn</i> er en værdi på mellem 0 og 254. 127 og enhver anden værdi mellem 224 og 254 kan ikke angives som første oktet i en gateway-adresse.	
	IPv6	<b>Tillad statsløs adresse</b>	Markér afkrydsningsfeltet for at aktivere Statsløs adresse.
		<b>Anvend manuel adresse</b>	Markér afkrydsningsfeltet for at indstille IP-adressen manuelt.
		<b>Hent IP- adresse fra DHCP</b>	Muliggør at aktivere eller deaktivere den automatiske indstilling af IP-adressen via DHCP.
<b>Manuel adresse</b>		Indstiller IP-adressen. Hvis du vil angive en IPv6-adresse, skal du indtaste adressen efterfulgt af en skråstreg (/) og derefter "64". Kontakt systemadministratoren for at få flere oplysninger.	
<b>Manuel protokolomsætter -adresse</b>		Indstiller protokolomsætter-adresse.	

DNS	DNS-domænenavn		
	IPv4	Hent DNS-serveradresse fra DHCP	Muliggør at aktivere eller deaktivere den automatiske indstilling af DNS-serveradressen via DHCP.
		Manuel DNS-serveradresse	Angiver manuelt DNS-serveradressen i formatet xxx.xxx.xxx.xxx, når <b>Hent DNS-serveradresse fra DHCP</b> ikke er markeret.
	IPv6	Hent DNS-serveradresse fra DHCPv6-lite	Markér afkrydsningsfeltet for at hente DNS-serveradressen automatisk fra DHCPv6-lite-serveren.
		Manuel DNS-serveradresse	Indstiller DNS-serveradressen.
	DNS dynamisk opdatering (IPv4)		Markér afkrydsningsfeltet for at aktivere dynamiske opdateringer til DNS.
	DNS dynamisk opdatering (IPv6)		Markér afkrydsningsfeltet for at aktivere dynamiske opdateringer til DNS.
	Automatisk generering af søgeliste		Markér afkrydsningsfeltet for automatisk at generere søgelisten.
	Søgedomænenavn		Indstiller søgedomænenavnet. Op til 255 alfanumeriske tegn, punktummer og bindestreger kan bruges. Hvis du har behov for at angive mere end ét domænenavn, skal de adskilles med komma eller semikolon.
	Time-out		Indstiller time-out-perioden.
Prioritet til IPv6 DNS-navngivning		Markér afkrydsningsfeltet for at aktivere DNS-navngivning-egenskaben.	
WINS	WINS-indstilling		Muliggør at aktivere eller deaktivere den automatiske indstilling af den primære og sekundære WINS-serveradresse via DHCP.
	WINS primær server		Angiver den primære WINS-serveradresse manuelt i formatet xxx.xxx.xxx.xxx, når <b>WINS-indstilling</b> ikke er markeret.
	WINS sekundær server		Angiver den sekundære WINS-serveradresse manuelt i formatet xxx.xxx.xxx.xxx, når <b>WINS-indstilling</b> ikke er markeret.
LPD	Tilslutning Time-out		Indstiller timeout for forbindelsen.
Port9100	Portnummer		Indstiller portnummeret fra 9000 til 9999.
	Tilslutning Time-out		Indstiller timeout for forbindelsen.
IPP	Printer URI		Viser printer URI.
	Tilslutning Time-out		Indstiller timeout for forbindelsen.
	Portnummer		Viser portnummeret for modtagelse af anmodninger fra klienten.
	Maksimale sessioner		Viser det maksimale antal tilslutninger modtaget samtidigt af klienten.

<b>WSD</b>	<b>Portnummer</b>	Indstiller portnummeret til 80 eller fra 8000 til 9999.
	<b>Modtagning Time-Out</b>	Indstiller timeout for modtagelsen.
	<b>Notifikation Time-out</b>	Indstiller timeout for notifikation.
	<b>Maksimalt antal TTL</b>	Indstiller det maksimale antal TTL fra 1 til 10.
	<b>Maksimalt antal notifikationer</b>	Indstiller det maksimale antal meddelelser fra 10 til 20.
<b>Network TWAIN</b>	<b>Tilslutning Time-out</b>	Indstiller timeout for forbindelsen.
<b>FTP</b>	<b>Kodeord</b>	Indstiller kodeordet for FTP.
	<b>Skriv kodeord igen</b>	Indtast kodeordet igen for at kontrollere det.
	<b>Tilslutning Time-out</b>	Indstiller timeout for forbindelsen.
<b>HTTP</b>	<b>Portnummer</b>	Indstiller portnummeret til 80 eller fra 8000 til 9999.
	<b>Samtidige tilslutninger</b>	Viser det maksimale antal samtidige forbindelser.
	<b>CSRF beskyttelse</b>	Markér afkrydsningsfeltet for at aktivere CSRF-beskyttelse.
	<b>Tilslutning Time-out</b>	Indstiller timeout for forbindelsen.
<b>Telnet</b>	<b>Kodeord</b>	Indstiller kodeordet for Telnet.
	<b>Skriv kodeord igen</b>	Bekræfter det angivne kodeord.
	<b>Tilslutning Time-out</b>	Indstiller timeout for forbindelsen.
<b>Opdater adressebog</b>	<b>Tilslutning Time-out</b>	Indstiller timeout for forbindelsen.

## **SMB**

Angiver indstillingen for SMB-protokollen (Server Message Block).

<b>SMB</b>	<b>Værtsnavn</b>	Indstiller værtsnavnet på servercomputeren.
	<b>Arbejdsgruppe</b>	Indstiller arbejdsgruppen.
	<b>Maksimale sessioner</b>	Indstiller det maksimale antal sessioner.
	<b>Unicode-understøttelse</b>	Indstiller, om værtsnavnet og arbejdsgruppen skal gives besked i Unicode-tegn under SMB-transmission.
	<b>Auto Master-indstilling</b>	Angiver, om Auto Master-indstillingen skal aktiveres.
	<b>Krypter kodeord</b>	Indstiller, om kodeordet skal krypteres.
	<b>Jobtime-out</b>	Indstiller perioden for jobtimeout.
	<b>Tilslutning Time-out</b>	Indstiller timeout for forbindelsen.

## E-mail-server

Konfigurerer detaljerede indstillinger for E-mail-server, E-mail alarm og E-mail-rapport. Denne side kan også vises ved, at man klikker på **Oversigt over indstillinger for e-mail-server** i den venstre ramme.

<b>E-mail server-indstillinger</b>	<b>Primær SMTP-protokolomsætter</b>	Indstiller den primære SMTP-protokolomsætter.
	<b>SMTP-portnummer</b>	Indstiller SMTP-portnummeret. Dette skal være 25, 465, 587 eller mellem 5000 og 65535.
	<b>Godkendelse af E-mailafsendelse</b>	Indstiller godkendelsesmetoden til udgående e-mail.
	<b>SMTP-logind-bruger</b>	Indstiller SMTP-login-brugeren. Op til 63 alfanumeriske tegn, punkummer, bindestreger, understregninger og (@) symboler kan anvendes. Hvis flere end en adresse angives, skal de adskilles med kommaer.
	<b>SMTP-logind-kodeord</b>	Indstiller SMTP-kontokodeordet vha. op til 31 alfanumeriske tegn.
	<b>Genindtast SMTP-logind-kodeord</b>	Bekræfter det angivne SMTP-kontokodeord.
	<b>POP3-serveradresse*</b>	Indstiller POP3-serveradressen for P-adresseformatet <i>pop.gmail.com</i> eller som et DNS-værtsnavn vha. op til 63 tegn.
	<b>POP3-portnummer*</b>	Indstiller POP3-serverportnummeret. Dette skal være 110 eller mellem 5000 og 65535.
	<b>POP-brugernavn*</b>	Indstiller POP3-kontobrugernavnet. Op til 63 alfanumeriske tegn, punkummer, bindestreger, understregninger og (@) symboler kan anvendes. Hvis flere end en adresse angives, skal de adskilles med kommaer.
	<b>POP-brugerkodeord*</b>	Indstiller POP3-kontokodeordet vha. op til 31 alfanumeriske tegn.
	<b>Genindtast POP-brugerkodeord*</b>	Bekræfter det angivne kodeord.
	<b>Svaradresse</b>	Benævner det svars e-mailadresse, som sendes med hver E-mail alarm.
	<b>SMTP-serverforbindelse</b>	Viser status af SMTP-serverforbindelsen.

<b>E-mail alarm-indstillinger</b>	<b>E-mailliste 1</b>	Indstiller acceptable e-mailadresser for E-mail alarm-egenskaben vha. op til 255 alfanumeriske tegn.	
	<b>Vælg alarmer for liste 1</b>	<b>Forsyner med alarmer</b>	Markér afkrydsningsfeltet for at modtage en E-mail alarm for forbrugsdele.
		<b>Alarmer for papirhåndtering</b>	Markér afkrydsningsfeltet for at modtage en E-mail alarm for papirhåndtering.
		<b>Servicehenvend.</b>	Markér afkrydsningsfeltet for at modtage en E-mail alarm for servicehenvendelser.
	<b>E-mailliste 2</b>	Indstiller acceptable e-mailadresser for E-mail alarm-egenskaben vha. op til 255 alfanumeriske tegn.	
	<b>Vælg alarmer for liste 2</b>	<b>Forsyner med alarmer</b>	Markér afkrydsningsfeltet for at modtage en E-mail alarm for forbrugsdele.
		<b>Alarmer for papirhåndtering</b>	Markér afkrydsningsfeltet for at modtage en E-mail alarm for papirhåndtering.
		<b>Servicehenvend.</b>	Markér afkrydsningsfeltet for at modtage en E-mail alarm for servicehenvendelser.
	<b>Indstillinger for e-mailrapport</b>	<b>Historikrapport</b>	Indstiller, om jobhistorikrapport skal modtages pr. e-mail efter hver 20 udskrifter, kopier, scanninger og faxjob.
<b>Statistikrapport</b>		Indstiller, om statistikrapporten skal modtages pr. e-mail efter hver udskrift, kopi, scanning og faxjob.	
<b>Volumenrapport</b>		Indstiller om udskriftsvolumenrapporten skal modtages pr. e-mail.	
<b>Afsendelsestidspkt.</b>		Indstiller hvad tid rapporterne skal sendes.	
<b>Gentagelse</b>		Indstiller med hvilkengentagelse rapporterne skal sendes.	
<b>Ugedag (kun for uge)</b>		Indstiller ugedagen, hvor rapporterne sendes.	
<b>Månedlige indstillinger (kun for måned)</b>		Indstiller månedsdagen, hvor rapporterne sendes.	
<b>Destinations e-mailadresse 1</b>		Giver mulighed for at indtaste den e-mailadresse hvortil rapporterne sendes.	
<b>Destinations e-mailadresse 2</b>		Giver mulighed for at indtaste den e-mailadresse hvortil rapporterne sendes.	

\* Dette punkt er kun til rådighed, når **POP før SMTP (Almindeligt)** eller **POP før SMTP (APOP)** for **Godkendelse af e-mailafsendelse** er valgt.

## **Bonjour (mDNS)**

Konfigurerer detaljerede indstillinger for Bonjour.

<b>LAN1*</b>	<b>Værtsnavn</b>	Indstiller værtsnavn på op til 63 alfanumeriske tegn og "-" (bindestreg). De oprindelige indstillinger anvendes, hvis der ikke angives noget.
	<b>Printernavn</b>	Indstiller printernavn på op til 63 alfanumeriske tegn og symboler. De oprindelige indstillinger anvendes, hvis der ikke angives noget.
	<b>Wide-Area Bonjour</b>	Marker afkrydsningsfeltet for at aktivere Wide-Area Bonjour-protokollen.



<b>LAN2*</b>	<b>Værtsnavn</b>	Indstiller printernavn på op til 63 alfanumeriske tegn og symboler. De oprindelige indstillinger anvendes, hvis der ikke angives noget.
	<b>Printernavn</b>	Indstiller printernavn på op til 63 alfanumeriske tegn og symboler. De oprindelige indstillinger anvendes, hvis der ikke angives noget.

\* Tilgængelig på Dell H625cdw og Dell H825cdw.

## SNMP

Konfigurerer detaljerede indstillinger for SNMP.

<b>SNMP-konfiguration</b>	<b>Aktiver SNMP v1/v2c-protokol</b>	Markér afkrydsningsfeltet for at aktivere SNMP v1/v2c-protokollen.
	<b>Rediger SNMP v1/v2c-egenskaber</b>	Klik for at få vist siden <b>SNMP v1/v2c</b> og for at redigere indstillingen for SNMP v1/v2c-protokollen fra siden.
	<b>Aktiver SNMP v3-protokol</b>	Markér afkrydsningsfeltet for at aktivere SNMP v3-protokollen.
	<b>Rediger SNMP v3-egenskaber</b>	Klik for at få vist siden <b>SNMP v3</b> og for at redigere indstillingen for SNMP v3-protokollen fra siden.  Du kan kun klikke på dette punkt, når SSL-/TSL-kommunikation er aktiveret.
<b>Gruppenavn</b>	<b>Gruppenavn (kun læsning)*<sup>1</sup></b>	Indstiller gruppenavnet for at få adgang til (kun læsning) data vha. op til 31 alfanumeriske tegn. Den oprindelige indstilling anvendes, hvis der ikke angives noget. Tegn, som er indtastet som gruppenavn i de tidligere indstillinger, vil ikke blive vist på skærmen. Standard-læsegruppe er offentligt.
	<b>Genindtast gruppenavn (Kun læsning)*<sup>1</sup></b>	Indtast samfundsnavnet, der er nødvendigt for at få adgang til data igen for at kontrollere dem (kun læsning).
	<b>Gruppenavn (læse/skrive)*<sup>1</sup></b>	Indstiller gruppenavnet for at få adgang til (læse og skrive) data vha. op til 31 alfanumeriske tegn. Den oprindelige indstilling anvendes, hvis der ikke angives noget. Tegn, som er indtastet som gruppenavn i de tidligere indstillinger, vil ikke blive vist på skærmen. Standard-læse/skrive-gruppen er privat.
	<b>Genindtast gruppenavn (Læs/skriv)*<sup>1</sup></b>	Indtast samfundsnavnet, der er nødvendigt for at få adgang til data igen for at kontrollere dem (læs og skriv).
	<b>Samfundsnavn (trap)*<sup>1</sup></b>	Indstiller det gruppenavn, som anvendes til trap på op til 31 alfanumeriske tegn. Den oprindelige indstilling forbliver gyldig, hvis der ikke udføres nogen indtastning. Tegn, som er indtastet som Gruppenavn (trap) i de tidligere indstillinger, vises ikke på skærmen. Standard-trap-gruppen er " " (NULL).
	<b>Genindtast Samfundsnavnet (trap)*<sup>1</sup></b>	Indtast samfundsnavnet, der bruges til trap, igen for at kontrollere det.

<b>Trap-notifikation 1-4</b>	<b>Trap-adresstype</b>	Markér afkrydsningsfelterne for at notificere trap-forekomst. Angiv i dette tilfælde IP-adressen og IP-socket i følgende format:
	<b>Trap-adresse</b>	IPv4
	<b>Portnummer</b>	Angiv IP-adressen og IP-socket i formatet <i>nnn.nnn.nnn.nnn:mmmmm</i> . Hver sektion af <i>nnn</i> er en variabel værdi mellem 0 og 255. Bemærk, at værdierne 127 og 224-254 ikke er gyldige for de første tre cifre.
	<b>Notificer</b>	IP-socket <i>mmmmm</i> er en variabel værdi på mellem 0 og 65.535.
	<b>Netværk<sup>*2</sup></b>	IPv6 Angiv IP-adressen og IP-socket i formatet <i>xxxx:xxxx:xxxx:xxxx:xxxx:xxxx:xxxx:xxxx:mmmmm</i> . Hver sektion af <i>XXXX</i> er en hexadecimal variabel værdi mellem 0 og ffff. IP-socket <i>mmmmm</i> er en variabel værdi på mellem 0 og 65.535.
	<b>Godtgør gyldigheden af fejltrap</b>	Markér afkrydsningsfeltet for at notificere Gyldiggør fejltrap.

<sup>\*1</sup> Standardværdien kan ændres ved at bruge Dell Printer Configuration Web Tool.

<sup>\*2</sup> Dette punkt er kun tilgængeligt, når **Wi-Fi Direct** er indstillet til **Aktiv**.  
Wi-Fi Direct-funktionen er kun tilgængelig på Dell H625cdw og Dell H825cdw.

## SNMP v3

Redigerer de detaljerede indstillinger for SNMP v3-protokollen.

For at komme ind på denne side skal du klikke på **Rediger SNMP v3-egenskaber** på siden **SNMP**.

<b>Administratorkonto</b>	<b>Konto aktiveret</b>	Markér afkrydsningsfeltet for at aktivere administratorkontoen.
	<b>Brugernavn</b>	Indtast brugernavnet for administratorkontoen.
	<b>Godkendelseskodeord</b>	Indstiller godkendelseskodeordet for administratorkontoen vha. 8 til 32 alfanumeriske tegn.
	<b>Genindtast godkendelseskodeord</b>	Bekræfter det angivne kodeord.
	<b>Privat kodeord</b>	Indstiller privat kodeord for administratorkontoen vha.8 til 32 alfanumeriske tegn.
	<b>Genindtast privat kodeord</b>	Bekræfter det angivne kodeord.
<b>Printerdriver / Fjernklientkonto</b>	<b>Konto aktiveret</b>	Markér afkrydsningsfeltet for at aktivere udskrivningsdriverne og fjernklientkontoen.
	<b>Nulstil til standardkodeord</b>	Klik for at nulstille kodeordet for udskrivningsdriverne og fjernklientkonto til standard.

## Mappen Scan til netværk

Angiver klienten, når der scannes data.

<b>FTP-klient</b>	<b>Tilslutning Time-out</b>	Indstiller timeout for forbindelsen.
	<b>FTP Passive</b>	Indstiller, om FTP passiv-indstillingen skal aktiveres.
<b>SMB-klient</b>	<b>Tilslutning Time-out</b>	Indstiller timeout for forbindelsen.
	<b>SMB protokol</b>	Indstiller SMB-protokollen.

## SNTP

Konfigurerer SNTP-serverindstillingerne for at kunne udføre tidssynkronisering via SNTP.

<b>SNTP</b>	<b>IP-adresse/værtsnavn</b>	Indstiller IP-adressen eller værtsnavnet på SNTP-serveren.
	<b>Tilslutning Time-out</b>	Indstiller timeout for forbindelsen.
	<b>Interval for tidssynkronisering</b>	Indstiller interval for udførelse af tidssynkronisering ved brug af SNTP.
	<b>Sidste tilslutningstidspkt.</b>	Viser sidste dato og tidspunkt, da printeren var sluttet til SNTP-serveren.
	<b>Tilslutningsstatus</b>	Viser status for forbindelsen mellem SNTP-serveren og printeren.

## AirPrint

Konfigurerer den detaljerede indstilling af AirPrint.

<b>AirPrint</b>	<b>Aktiver AirPrint</b>	Marker afkrydsningsfeltet for at aktivere printeren til AirPrint.
<b>Bonjour</b>	<b>Navn</b>	Lagrer navnet, der skal vises som en AirPrint-printer.
	<b>Lokalitet</b>	Indtast printerens placering.
	<b>Geo-lokalitet</b>	Indtast printerens fysiske placering.
<b>IPP-godkendelse</b>	<b>Almindelig godkendelse</b>	Marker afkrydsningsfeltet for at aktivere almindelig godkendelse.
	<b>Brugernavn</b>	Indtast brugernavnet.
	<b>Kodeord</b>	Indtast adgangskoden.
	<b>Skriv kodeord igen</b>	Indtast brugeradgangskoden igen til bekræftelse.
<b>SSL/TLS</b>	<b>SSL/TLS</b>	Klik på <b>Indstillinger</b> for at få vist siden <b>SSL/TLS</b> .
<b>Forbrugsstofniveau</b>	<b>Cyan tonerpatron</b>	Viser niveauet for toner.
	<b>Magenta tonerpatron</b>	
	<b>Gul tonerpatron</b>	
	<b>Sort tonerpatron</b>	

## Mopria

Aktiver for at bruge Mopria Print Service.



### BEMÆRK:

- Knappen **Aktiver** deaktiveres, når både **Bonjour** (mDNS) og **IPP** aktiveres.

## Google Cloud-udskrivning

Registrerer printeren som Google Cloud-udskrivning.

<b>Google Cloud-udskrivning*</b>	<b>(Registreringsstatus)</b>	Viser registreringstilstanden for Google Cloud Print.
	<b>Registrer denne enhed som Google Cloud Print</b>	Klik for at registrere printeren som Google Cloud Print.

\* Google Cloud-udskrivning kan kun bruges, hvis printeren anvender IPv4.

## Dell Document Hub

Konfigurerer forbindelsen til Dell Document Hub Server.



### BEMÆRK:

- Dell Document Hub er tilgængelig på Dell H625cdw og Dell H825cdw.

<b>Dell Document Hub</b>	<b>Tilslutning Time-out</b>	Indstiller hvor lang tid, der skal gå, før der kommer timeout for forbindelsen.
	<b>Forespørgselsinterval</b>	Indstiller intervallet for forespørgsler.

## Proxyserver

Konfigurerer indstillinger for proxyserveren.

<b>Proxyserver</b>	<b>Anvend proxyserver</b>	Indstiller om brug af en proxyserver skal aktiveres.
	<b>Adresse til proxyserver</b>	Indstiller adressen til omgåelse af proxyserver.
	<b>Servernavn</b>	Vælger proxyserverens navn.
	<b>Portnummer</b>	Indstiller portnummeret fra 1 til 65535.
	<b>Godkendelse</b>	Indstiller om godkendelse skal aktiveres.
	<b>Loginnavn</b>	Indstiller login-navnet for proxyserveren.
	<b>Kodeord</b>	Indstiller login-kodeordet for proxyserveren.
	<b>Skriv kodeord igen</b>	Bekræfter det angivne kodeord.

## Wi-Fi

Konfigurerer den detaljerede indstilling for det trådløse netværk.

Hvis du vil bruge det trådløse netværk, skal du huske at afbryde Ethernet-kablet.



### BEMÆRK:

- Wi-Fi-funktionen er kun tilgængelig, når printeren er tilsluttet via det trådløse netværk.
- Trådløst netværk understøttes af Dell H625cdw og Dell H825cdw.
- Når Wi-Fi er aktiveret, deaktiveres protokollen for kabelbaseret LAN.

<b>Wi-Fi-indstillinger</b>	<b>Wi-Fi</b>	Angiver, om Wi-Fi-forbindelse skal tillades.
	<b>SSID</b>	Indstiller det navn, som identificerer det trådløse netværk. Der kan specificeres op til 32 alfanumeriske tegn.
	<b>Netværkstype</b>	Indstiller netværkstypen fra enten <b>Ad-Hoc</b> eller <b>Infrastruktur</b> .
	<b>MAC-adresse</b>	Viser printerens MAC-adresse.
	<b>Linkkanal</b>	Viser kanalnummeret for printerens trådløse forbindelse.
	<b>Linkkvalitet</b>	Viser kvaliteten af printerens trådløse netværksforbindelse.

<b>Sikkerhedsindstillinger</b>	<b>Kryptering</b>	Vælg krypteringstype fra listen.
	<b>Ingen sikkerhed</b>	Indstiller Ingen sikkerhed til konfiguration af trådløse indstillinger uden at specificere en krypteringstype fra WEP, WPA-PSK og WPA-Enterprise.
	<b>WEP</b>	Indstiller, hvilken WEP der skal bruges gennem det trådløse netværk.
	<b>WPA-PSK AES/WPA2-PSK AES<sup>*1, 2</sup></b>	Indstiller, hvilken WPA-PSK AES/WPA2-PSK AES der skal bruges gennem det trådløse netværk.
	<b>WPA-Enterprise- AES/WPA2- Enterprise- AES<sup>*2, 3</sup></b>	Indstiller, hvilken WPA-Enterprise AES/WPA2-Enterprise AES der skal bruges gennem det trådløse netværk.
	<b>Blandet modus-PSK<sup>*1, 2</sup></b>	Indstiller, hvilken blandet modus-PSK der skal bruges gennem det trådløse netværk. Blandet modus PSK vælger automatisk krypteringstypen WPA-PSK AES eller WPA2-PSK AES.
	<b>Blandet modus Enterprise<sup>*2, 3</sup></b>	Indstiller, hvilken blandet Enterprise der skal bruges gennem det trådløse netværk. Blandet modus Enterprise vælger automatisk krypteringstypen WPA-Enterprise AES eller WPA2-Enterprise AES.
<b>WEP</b>	<b>Kryptering</b>	Vælg WEP-nøglekoden fra enten <b>Hex</b> eller <b>Ascii</b> .
	<b>WEP-nøgle 1</b>	Indstiller den WEP-nøgleindstilling, der kun bruges gennem det trådløse netværk, når der vælges <b>WEP 128 bit</b> eller <b>WEP 64 bit</b> til <b>Kryptering</b> .
	<b>Genindtast WEP-nøgle 1</b>	Indtast WEP-nøgle 1 igen for at kontrollere den.
	<b>WEP-nøgle 2</b>	Indstiller den WEP-nøgleindstilling, der kun bruges gennem det trådløse netværk, når der vælges <b>WEP 128 bit</b> eller <b>WEP 64 bit</b> til <b>Kryptering</b> .
	<b>Genindtast WEP-nøgle 2</b>	Indtast WEP-nøgle 2 igen for at kontrollere den.
	<b>WEP-nøgle 3</b>	Indstiller den WEP-nøgleindstilling, der kun bruges gennem det trådløse netværk, når der vælges <b>WEP 128 bit</b> eller <b>WEP 64 bit</b> til <b>Kryptering</b> .
	<b>Genindtast WEP-nøgle 3</b>	Indtast WEP-nøgle 3 igen for at kontrollere den.
	<b>WEP-nøgle 4</b>	Indstiller den WEP-nøgleindstilling, der kun bruges gennem det trådløse netværk, når der vælges <b>WEP 128 bit</b> eller <b>WEP 64 bit</b> til <b>Kryptering</b> .
	<b>Genindtast WEP-nøgle 4</b>	Indtast WEP-nøgle 4 igen for at kontrollere den.
	<b>Overførselsnøgle<sup>*5</sup></b>	Indstiller overførselstasten fra listen.

<b>WPA-PSK</b>	<b>Adgangsudtryk/nøgle</b>	Indstiller adgangsudtrykket.
	<b>Genindtast adgangsudtryk/nøgle</b>	Indtast adgangsudtrykket igen for at kontrollere det.
<b>WPA-Enterprise<sup>*4</sup></b>	<b>EAP-identitet</b>	Indstiller EAP-identitet for godkendelsen.
	<b>Godkendelsesmetode</b>	Viser godkendelsesmetode.
	<b>Loginnavn</b>	Indstiller login-navn for godkendelsen.
	<b>Kodeord</b>	Indstiller kodeordet.
	<b>Skriv kodeord igen</b>	Indtast kodeordet igen for at kontrollere det.

<sup>\*1</sup> Til kryptering bruges AES-metoden.

<sup>\*2</sup> Dette punkt er kun til rådighed, når der er valgt **Infrastruktur** for **Netværkstype**.

<sup>\*3</sup> Til godkendelse og kryptering af digitalt certifikat bruges AES-metoden.

<sup>\*4</sup> Hvis du vil aktivere indstillingen, skal du importere et certifikat som understøtter trådløs LAN (server/klient) på siderne **SSL/TLS** og aktivere det relevante certifikat i forvejen.

<sup>\*5</sup> Når der er valgt **Auto** for **Overførselsnøgle**, anvendes den nøgle, der er angivet for **WEP-nøgle 1**.

## Wi-Fi Direct

Konfigurerer den detaljerede indstilling for Wi-Fi Direct-forbindelsen.

### BEMÆRK:

- Wi-Fi Direct er tilgængeligt på Dell H625cdw og Dell H825cdw.

<b>Wi-Fi Direct</b>	<b>Wi-Fi Direct</b>	Indstiller om Wi-Fi Direct forbindelse skal tillades.
	<b>Grupperolle</b>	Indstiller printerens grupperolle.
	<b>Enhedsnavn</b>	Specificerer printernavnet, som identificerer Wi-Fi Direct netværket med op til 32 alfanumeriske tegn. Kontroller det, når du vælger printernavn på din mobilenhed.
	<b>WPS-opsætning</b>	Konfigurer Wi-Fi Direct-netværket ved hjælp af Wi-Fi Protected Setup (WPS).
	<b>Gruppeejer</b>	Indstiller printeren som gruppeejer ved brug af Wi-Fi Direct. Når printeren angives som gruppeejer, bliver det muligt for mobile enheder at opdage printeren. Printerens SSID vises på listen over trådløse netværk på din mobile enhed.
	<b>SSID (tegnstreng som "DIRECT-**")</b>	Specificerer et navn til at identificere Wi-Fi Direct netværket. Der kan specificeres op til 32 alfanumeriske tegn. "DIRECT-" kan ikke ændres.
	<b>Adgangsudtryk</b>	Viser adgangsudtrykket. Kontroller det, når du indtaster adgangsudtrykket på din mobilenhed.
	<b>IP-adresse</b>	Viser IP-adressen for Wi-Fi Direct adapteren.
	<b>Subnet-maske</b>	Viser subnet-masken.
	<b>Status</b>	Viser statussen.
	<b>Parret enhed</b>	Viser navnet på den bærbare enhed, der for øjeblikket er tilsluttet.
	<b>Aktuel rolle</b>	Viser den aktuelle grupperolle for printeren.
	<b>Aktuel SSID</b>	Viser den aktuelle SSID. Kontroller det, når du vælger Wi-Fi Direct-netværksnavnet på din mobilenhed.

## Nulstil udskrivningsserver

Initialiserer NVRAM (ikke-flygtig RAM) for netværksegenskaben og genstarter printeren. Du kan også initialisere printerens NVRAM fra **Nulstil standardindstillinger** i menuen **Printerindstillinger**.

<b>Initialiser NIC NVRAM-hukommelsen, og start printeren igen</b>	Klik på <b>Start</b> for at initialisere NVRAM, sætte netværksindstillingerne tilbage til fabriksindstillingerne og genstarte netværksfunktionen.
<b>Genstart printer</b>	Klik på <b>Start</b> for at genstarte printeren.

## Sikkerhed

Fanen **Sikkerhed** indeholder siderne **Indstil kodeord**, **Godkendelsessystem**, **Kerberos-server**, **LDAP-server**, **LDAP-godkendelse**, **LDAP brugertildeling**, **SSL/TLS**, **IPsec**, **802.1x**, **IP-filter** og **SMTP-domænefiltrering**.

### Indstil kodeord

Angiver det kodeord, som er nødvendigt for at få adgang til printerens opsætningsparametre fra Dell Printer Configuration Web Tool. Denne side kan også vises ved, at man klikker på **Indstil kodeord** i den venstre ramme.

#### BEMÆRK:

- For at genoprette kodeordet til standard (NUL), skal du initialisere den ikke flygtige hukommelse (NVM).
- Du kan angive det kodeord, der giver adgang til `Admin.indstillinger`.

<b>Indstil kodeord</b>	<b>Administratorkodeord</b>	Indstiller kodeordet vha. op til 128 alfanumeriske tegn.
	<b>Bekræft Administrator-kodeord</b>	Bekræfter det angivne kodeord.
	<b>Adgang nægtet pga. administrator-autentificeringsfejl</b>	Angiver, hvor længe administratoren skal vente for at få adgang til printerens opsætning i Dell Printer Configuration Web Tool. Der gives ikke adgang, hvis time-out-tidsrummet overskrides. Hvis du indstiller værdien til 0, deaktiveres indstillingen.

## Godkendelsessystem

Angiver servergodkendelsestypen, timeout for serversvar eller timeout for søgning.

<b>Godkendelsestype</b>	<b>Indstillinger for godkendelsessystem</b>	Vælg godkendelsessystem fra listen.
<b>Godkendelsestype (for ColorTrack PRO)*</b>	<b>Indstillinger for godkendelsessystem</b>	Vælg godkendelsessystem fra listen. Hvis den server, du skal have adgang til, bruger Kerberos-godkendelse, skal du vælge <b>Kerberos (Windows)</b> som godkendelsesmetode og angive serverindstillingerne i "Kerberos-server".
<b>Valgfrie oplysninger</b>	<b>Servers svar-time-out</b>	Indstiller, hvor lang tid printeren venter på svar fra serveren.
	<b>Timeout for søgning</b>	Indstiller, hvor lang tid printeren venter på søgning efter serveren.

\* Tilgængelig på Dell S2825cdn.

## Kerberos-server

Angiver indstillingerne for Kerberos-serveren.

<b>Kerberos-server</b>	<b>Kerberos-server 1- 5 IP-adresse / hostnavn og port</b>	Indstiller IP-adressen eller værtsnavnet og adressen på porten.
	<b>Domænenavn</b>	Angiver hver oplysning.
<b>Kerberos-server (for ColorTrack PRO)*</b>	<b>IP-adresse/værtsnavn og port</b>	Indstiller IP-adressen eller værtsnavnet og adressen på porten.
	<b>Domænenavn</b>	Angiv domænenavnet.

\* Tilgængelig på Dell S2825cdn.

## LDAP-server

Angiver indstillingerne for LDAP-serveren.

<b>Serveroplysninger</b>	<b>IP-adresse/værtsnavn og port</b>	Indstiller IP-adressen eller værtsnavnet og adressen på porten.
	<b>LDAP-server</b>	Viser de aktuelle softwareinformationer for LDAP-serveren.
<b>Valgfrie oplysninger</b>	<b>Søg i hovedbibliotek</b>	Indtast startpunktet for at søge efter en destination. Eksempel: cn=brugere, dc=eksempel, dc=com
	<b>Loginlegitimationsoplysninger for adgang til LDAP server</b>	Vælg legitimationsoplysninger for adgang til LDAP-serveren. Brug anonymt login ved at vælge <b>Ingen</b> , og sørg for at LDAP-serveren accepterer anonymt login.
	<b>Loginnavn</b>	Indtast loginnavnet.
	<b>Kodeord</b>	Angiv loginkodeordet med alfanumeriske tegn fra 1 til 127. Hvis kodeordet er tomt (NULL), kan du ikke logge på en server.
	<b>Skriv kodeord igen</b>	Indtast loginkodeordet igen for at kontrollere det.
	<b>Timeout for søgning</b>	Markér <b>Time-out-grænse LDAP-server</b> for at overholde den tid, der er angivet af LDAP-serveren. Vælg <b>Vent</b> for at angive tiden.
	<b>Sortering søgenavn</b>	Indstiller søgerækkefølgen.
	<b>Serveradressebog</b>	Markér afkrydsningsfeltet for at aktivere serveradressebogen.
<b>Serveroplysninger (for ColorTrack PRO)*</b>	<b>IP-adresse/værtsnavn og port</b>	Indstiller IP-adressen eller værtsnavnet og adressen på porten. Portens adresse skal være 389, 636, 3268, 3269 eller mellem 5000 og 65535. Hvis der kræves LDAPS-kommunikation, skal du indstille portnummeret til 636, og hvis du bruger det globale katalog, skal du indstille portnummeret til 3269.
	<b>LDAP-server</b>	Viser de aktuelle softwareinformationer for LDAP-serveren.
<b>Valgfrie oplysninger (for ColorTrack PRO)*</b>	<b>Søg i hovedbibliotek</b>	Angiv søgningen i hovedbiblioteket.
	<b>Loginnavn</b>	Indtast loginnavnet.
	<b>Kodeord</b>	Angiv loginkodeordet med alfanumeriske tegn fra 1 til 127.
	<b>Skriv kodeord igen</b>	Indtast loginkodeordet igen for at bekræfte det.
	<b>Timeout for søgning</b>	Markér <b>Time-out-grænse LDAP-server</b> for at overholde den tid, der er angivet af LDAP-serveren. Vælg <b>Vent</b> for at angive tiden.



\* Tilgængelig på Dell S2825cdn.

 **BEMÆRK:**

- **Serveradressebog** skal angives til **Til**, før du kan bruge serveradressebogen til Scan til email-funktionen.
- **Servertelefonbog** skal angives til **Til**, før du kan bruge servertelefonbogen til faxfunktionen.

## LDAP-godkendelse

Angiver LDAP-servers godkendelsesmetode.

<b>LDAP-godkendelse</b>	<b>Godkendelsesmetode</b>	Viser godkendelsesmetode.
	<b>Brug tilføjet tekstudsnit</b>	Vælg, om der skal bruges tilføjet tekstudsnit fra listen.
	<b>Tekstudsnit føjet til brugernavn</b>	Indtast tilføjet tekstudsnit.
<b>LDAP-godkendelse (for ColorTrack PRO)*</b>		Angiver LDAP-servers godkendelsesmetode.
	<b>Godkendelsesmetode</b>	Viser godkendelsesmetode.
	<b>Brug tilføjet tekstudsnit</b>	Vælg, om der skal bruges tilføjet tekstudsnit fra listen.
	<b>Tekstudsnit føjet til brugernavn</b>	Indtast tilføjet tekstudsnit.

\* Tilgængelig på Dell S2825cdn.

## LDAP-brugertilknytning

Angiver indstillingerne for LDAP-brugertilknytning.

<b>LDAP-brugertilknytning</b>	<b>Fælles navn</b>	Indstiller attributtypen for det fælles navn, der er angivet for LDAP-serveren.
	<b>Efternavn</b>	Indstiller attributtypen for det efternavn, der er angivet for LDAP-serveren.
	<b>Kaldenavn</b>	Indstiller attributtypen for det kaldenavn, der er angivet for LDAP-serveren.
	<b>E-mailadresse</b>	Indstiller attributtypen for den e-mailadresse, der er angivet for LDAP-serveren.
	<b>Faxtelefon</b>	Indstiller attributtypen for det faxnummer, der er angivet for LDAP-serveren.

## SSL/TLS

Angiver indstillingerne for SSL-/TSL-krypteringskommunikation til printeren og indstiller/sletter det certifikat, der bruges til IPsec, LDAPS eller Wi-Fi.

 **BEMÆRK:**

- Trådløst netværk understøttes af Dell H625cdw og Dell H825cdw.

<b>SSL/TLS</b>	<b>HTTP-SSL/TLS-kommunikation<sup>*1</sup></b>	Markér afkrydsningsfeltet for at aktivere HTTP-SSL/TLS-kommunikation.
	<b>HTTP-SSL/TLS-kommunikationsportnr.</b>	Indstiller portnummeret, hvis det ikke er identisk med portnummeret for HTTP for SSL/TLS. Dette skal være 443 eller mellem 8000 og 9999.
	<b>LDAP-SSL/TLS-kommunikation</b>	Markér afkrydsningsfeltet for at aktivere LDAP, og adgang bliver etableret ved brug af SSL/TLS-kommunikation.
	<b>SMTP-SSL/TLS-kommunikation</b>	Indstiller hvilken type SSL/TLS, der anvendes til at kommunikere med SMTP-serveren.
	<b>MD5</b>	Marker afkrydsningsfeltet for at aktivere MD5.
<b>Digitalt maskincertifikat</b>	<b>Generer selvunderskrevet certifikat<sup>*2</sup></b>	Klik for at få vist siden <b>Generer selvunderskrevet certifikat</b> og oprette en sikkerhedscertifikation fra siden. Knappen Generer selvunderskrevet certifikat er kun tilgængelig, når et selvunderskrevet certifikat ikke er genereret.
	<b>Offentlig nøgle-metode</b>	Vælg Offentlig nøgle-metoden for det selvunderskrevne certifikat.
	<b>Størrelse af offentlig nøgle</b>	Vælg størrelsen på offentlig nøgle.
	<b>Udsteder</b>	Indstiller udstederen af det selvunderskrevne certifikat.
	<b>Gyldighed</b>	Indtast de gyldige dage fra 1 til 9999 dage.
	<b>Generer underskrevet certifikat</b>	Klik for at generere det selvunderskrevne certifikat.
	<b>Anmodning om underskrivning af certifikat (CSR)</b>	Klik for at få vist siden <b>Anmodning om underskrivning af certifikat (CSR)</b> for at oprette en anmodning om underskrivning af certifikat fra siden.
	<b>Digital signatur algoritme</b>	Vælg den algoritmen for digital signatur.
	<b>Offentlig nøglestørrelse</b>	Vælg størrelse for den offentlige nøgle.
	<b>2 tegns landekode (påkrævet)</b>	Indtast landekoden med 2 bogstaver.
	<b>Region</b>	Indtast regionens navn op til 16 byte.
	<b>Lokalitetsnavn</b>	Indtast lokalitetens navn op til 32 byte.
	<b>Organisationsnavn (påkrævet)</b>	Indtast organisationens navn op til 32 byte.
	<b>Organisationsenhed (påkrævet)</b>	Indtast organisationsenhedens navn op til 32 byte.
	<b>Fælles navn</b>	Indtast det fælles navn.
<b>E-mailadresse</b>	Indtast e-mailadressen.	

<b>Digitalt maskincertifikat</b>	<b>Overfør underskrevet certifikat<sup>*2</sup></b>	Klik for at få vist siden <b>Upload underskrevet certifikat</b> og for at uploade certifikatfilen til enheden fra siden.
	<b>Kodeord</b>	Indtast kodeordet for at uploade certifikatfilen.
	<b>Skriv kodeord igen</b>	Indtast adgangskoden igen for at bekræfte den.
	<b>Filnavn</b>	Klik på <b>Gennemse</b> for at gennemse filnavnet, der skal uploades til enheden.
	<b>Importer</b>	Klik på <b>Importer</b> for at uploade certifikatfilen til enheden.
	<b>Certifikatadministration<sup>*2</sup></b>	Klik for at få vist siden <b>Certifikatstyring</b> og for at styre en sikkerhedscertifikation fra siden.
	<b>Kategori</b>	Vælg enheden, der skal certificeres.
	<b>Certifikatformål</b>	Vælg forbindelsen, der skal certificeres.
	<b>Certifikatrækkefølge</b>	Vælg rækkefølgen, der skal certificeres.
	<b>Vis listen</b>	Klik på siden <b>Certifikatliste</b> .
	<b>Slet alle certifikater</b>	<b>Slet</b> Klik for at slette alle certifikater.
	<b>Annuler</b>	
	<b>Certifikatliste<sup>*2</sup></b>	<b>Kategori</b> Viser enheden der skal certificeres, som er valgt på siden <b>Certifikatstyring</b> .
	<b>Certifikatformål</b>	Viser forbindelsen, der skal certificeres, som er valgt på siden <b>Certifikatstyring</b> .
	<b>Udstedt til</b>	Viser listen af certifikatrækkefølge.
	<b>Gyldighed</b>	Viser, om certifikatet er gyldigt eller ej.
	<b>Certifikatdetaljer</b>	Klik for at få vist siden <b>Certifikatdetaljer</b> . Siden <b>SSL/TLS</b> vises, når der ikke er valgt noget punkt i kolonnen <b>Udstedt til</b> .

<b>Digitalt maskincertifikat</b>	<b>Certifikatdetaljer<sup>*2</sup></b>	<b>Kategori</b>	Viser enheden der skal certificeres, som er valgt på siden <b>Certifikatstyring</b> eller siden <b>SSL/TLS</b> .	
		<b>Udstedt til</b>	Viser enheden, der skal certificeres.	
		<b>Udsteder</b>	Viser udstederen der skal certificeres.	
		<b>Serienummer</b>	Viser enhedens serienummer.	
		<b>Offentlig nøgle-metode</b>	Viser offentlig nøgle-metoden.	
		<b>Størrelse af offentlig nøgle</b>	Viser størrelsen på offentlig nøgle.	
		<b>Gyldig fra</b>	Viser tidspunktet, som certifikatet er gyldigt fra.	
		<b>Gyldig til</b>	Viser tidspunktet, som certifikatet er ugyldigt fra.	
		<b>Status</b>	Viser, om certifikatet er gyldigt eller ej.	
		<b>Certifikatformål</b>	Viser certifikatets formål.	
		<b>Status for certifikatvalg</b>	Viser hvilken type enhedscertifikat du valgte.	
		<b>E-mailadresse</b>	Vises kun, når en e-mailadresse er specificeret i certifikatet.	
		<b>Brug dette certifikat</b>	Klik for at anvende dette certifikat på enheden.	
		<b>Slet</b>	Klik for at slette dette certifikat.	
		<b>Eksportér dette certifikat</b>	Klik for at eksportere dette certifikat til den anden enhed.	
		<b>Detaljer for anmodning om underskrivning af certifikat (CSR)</b>	<b>2 tegns landekode (påkrævet)</b>	Viser detaljer for anmodning om underskrivning af certifikat (CSR).
			<b>Region</b>	
			<b>Lokalitetsnavn</b>	
			<b>Organisationsnavn (påkrævet)</b>	
			<b>Organisationsenhed (påkrævet)</b>	
		<b>Fælles navn</b>		
		<b>E-mailadresse</b>		

<sup>\*1</sup> Dette punkt er kun tilgængeligt, når der er genereret et selv-signeret certifikat.

<sup>\*2</sup> Dette punkt er kun effektivt, når der er tilsluttet via SSL/TLS (https). Kun administrator har tilladelse til at få vist siderne.

## IPsec

Angiver sikkerhedsarkitekturens indstillinger for internetprotokol (IPsec) for krypteret kommunikation til printeren.

<b>IPsec-indstillinger</b>	<b>Protokol</b>	Markér afkrydsningsfeltet for at aktivere protokollen.
	<b>IKE</b>	<b>Foruddelt nøgle</b> vises for IKE.
	<b>Foruddelt nøgle</b>	Indstiller en delt nøgle. Op til 255 alfanumeriske tegn, punktummer og bindestreger kan bruges.
	<b>Genindtast foruddelt nøgle</b>	Indtast den delte nøgle igen for at kontrollere den.
	<b>IKE SA livstid</b>	Indstiller livstiden for IKE SA fra 5 til 28.800 minutter.
	<b>IPsec SA livstid</b>	Indstiller livstiden for IPsec SA fra 5 til 2.880 minutter.
	<b>DH-gruppe</b>	Indstiller DH-gruppen.
	<b>PFS</b>	Markér afkrydsningsfeltet for at aktivere PFS-indstillingen.
	<b>Remote peers IPv4-adresse</b>	Indstiller den IP-adresse, der skal tilsluttes til.
	<b>Remote peers IPv6-adresse</b>	Indstiller den IP-adresse, der skal tilsluttes til.
<b>Ikke-IPsec kommunikationspolitik</b>	Giver mulighed for kommunikation med en enhed, der ikke understøtter IPsec.	

 **BEMÆRK:**

- Hvis IPsec aktiveres med forkerte indstillinger, skal du deaktivere den vha. menuen **IP-sek** på betjeningspanelet.

### 802.1x

Angiver indstillingerne for IEEE 802.1x-godkendelse for krypteret kommunikation til printeren.

<b>Konfigurer 802.1x</b>	<b>Aktiver IEEE 802.1x</b>	Markér afkrydsningsfeltet for at aktivere IEEE 802.1x-godkendelsen.	
	<b>Godkendelsesmetode</b>	<b>EAP-MD5</b>	Vælger den godkendelsesmetode, der skal bruges til IEEE 802.1x-godkendelse.
		<b>EAP-MS-CHAPv2</b>	
		<b>PEAP/MS-CHAPv2</b>	
	<b>Loginnavn (Enhedsnavn)</b>	Indstiller loginnavn (enhedsnavn) for IEEE 802.1x-godkendelse med op til 128 alfanumeriske tegn.	
<b>Kodeord</b>	Indstiller loginkodeord for IEEE 802.1x-godkendelse med op til 128 alfanumeriske tegn.		
<b>Skriv kodeord igen</b>	Bekræfter det angivne loginkodeord.		

 **BEMÆRK:**

- Tilgængelig på Dell H625cdw og Dell H825cdw.

### IP-filter

Angiver, om IP filter-funktionen skal aktiveres. Den tillader kun kommunikation med enheder, hvis IP-adresser er registreret i printeren.

 **BEMÆRK:**

- Funktionen anvender ikke kommunikation via Wi-Fi Direct.

<b>IPv4-filter</b>	Aktiverer eller deaktiverer IPv4-filteret.
<b>Liste med regler for IP-filter</b>	Tilføj, rediger eller slet regler for IP-filteret. Der kan registreres op til 20 regler.
<b>IPv6-filter</b>	Aktiverer eller deaktiverer IPv6-filteret.
<b>Liste med regler for IP-filter</b>	Tilføj, rediger eller slet regler for IP-filteret. Der kan registreres op til 20 regler.

## Opsætningsfremgangsmåde til IP-filter

For at aktivere IF Filter-funktionen skal du registrere IP-adresse og subnet-maske på den enhed, som du vil tillade kommunikation med via printeren. Følgende fremgangsmåde bruger nedenstående adresseoplysninger som et eksempel til at beskrive, hvordan IP Filter-indstillingerne angives.

- IP-adresse: 192.0.2.1
  - Subnet-maske: 255.255.255.0
- 1 Markér afkrydsningsfeltet **Aktivér** under **IPv4 Filter**.
  - 2 Klik på **Anvend nye indstillinger** → **Genstart printer**.
  - 3 Åbn **IP Filter**-skærmen igen, når printeren er blevet genstartet.
  - 4 Klik på **Tilføj** under **IP Filter Rule List** of **IPv4 Filter**.
  - 5 Indtast "192.0.2.1" i tekstboksen **Source IP Address** og "24" i tekstboksen **Source IP Mask**.  
Subnet-masken skal specificeres i præfiksformat.
  - 6 Klik på **Anvend nye indstillinger** → **Genstart printer**.

## SMTP-domænefiltrering

Angiver, om e-mail-destinationsdomæner skal begrænses.



### BEMÆRK:

- Denne funktion begrænser ikke afsendelse af e-mails via E-mail alarm funktionen.

<b>SMTP-domænefiltrering</b>	<b>Domænefiltrering</b>	Markér afkrydsningsfeltet for at aktivere domænefiltrering.
	<b>Tillad domæneliste</b>	Giver dig mulighed for at registrere op til fem domæner, der er tilladt for afsendelse af e-mails.

## Kopier printerindstillinger

### Kopier printerindstillinger

Fanen **Kopier printerindstillinger** indeholder siderne **Kopier printerindstillinger** og **Kopier rapport om printerindstillinger**.

## Kopier printerindstillinger

Kopiering af printerindstillingerne til en eller flere printere på netværket, som har samme modelnummer.

### BEMÆRK:

- Denne funktion gør det muligt at kopiere printerindstillinger til op til 10 destinationsprintere samtidig. Hvis destinationsprinterens har andre konfigurationsfelter, kopieres kun de fælles felter.
- Du kan ikke kopiere adressebogen, hvis destinationsprinterens har et job og bruges via menuen Fax/Scan/Adressebog på betjeningspanelet.

- 1 Vælg de indstillinger, du ønsker at kopiere fra **Printerindstillinger**, **ColorTrack (interne indstillinger)** og/eller **Adressebog**.
- 2 Angiv IP-adressen og kodeordet til destinationsprinterens i tekstfeltet **IP-adresse** og **Kodeord**.
- 3 Klik på **Kopier indstillingerne til værten i ovenstående liste**.

### BEMÆRK:

- Der opstår timeout for kopiering af printerindstillingerne inden for 60 sekunder, hvis der ikke modtages noget input.
- 4 Se menuen **Kopier indstillingerne til værten i ovenstående liste og genstart printeren** i Dell Printer Configuration Web Tool på destinationsprinterens for at kontrollere, om indstillingerne er blevet kopieret.

## Kopier rapport om printerindstillinger

Viser, om printerindstillingen er blevet kopieret til destinationsprinterens.

### BEMÆRK:

- Historien ryddes ved at slukke for printerens.

## Udskrivningsvolumen

### Udskrivningsvolumen

Fanen **Udskrivningsvolumen** indeholder siderne **Udskrivningsvolumen** og **Dell ColorTrack**.

### Udskrivningsvolumen

Viser antallet af udskrevne sider. Denne side kan også vises ved, at man klikker på **Udskrivningsvolumen** i den venstre ramme.

<b>Printer-sideantal</b>	Viser det samlede antal udskrevne sider, der er udskrevet, siden printerens blev leveret fra fabrikken.
<b>Papir anvendt</b>	Viser antallet af udskrevne sider for hver papirstørrelse.

### Dell ColorTrack

Angiver, hvilke brugere der skal have adgang til farveudskrivning og begrænser udskrivningsvolumen pr. bruger.

Dell ColorTrack	ColorTrack-modus	Fra	Aktiverer udskrivning af data uden godkendelsesinformation.
		Intern modus	Indstiller godkendelsesmodussen til <b>Intern modus</b> vha. brugeroplysninger, der er registreret på printeren.
		Ekstern modus <sup>*1</sup>	Indstiller godkendelsesmodussen til <b>Ekstern modus</b> vha. brugeroplysninger, der er registreret på en ekstern server. Ved godkendelse på den eksterne godkendelsesserver med <b>Ekstern modus</b> er det ikke nødvendigt at registrere brugeroplysninger på printeren.
	Ikke-registreret bruger		Indstiller, om det er tilladt at udskrive data uden godkendelsesinformation. Vælg afkrydsningsfeltet for at tillade udskrivning for en bruger uden konto.
	Automatisk farve til monoudskrift		Indstiller, om alle udskriftsjob skal udskrives i sort/hvid, selv om farveudskrift er specificeret.
	ColorTrack-fejlrapport		Angiver, om der udskrives fejlrelaterede oplysninger automatisk, hvis udskrivning med ColorTrack medfører en fejl.
Rediger Udskriv brugerregistrering	Brugerregistrering <sup>*2</sup>		<p>Klik på <b>Rediger brugerregistrering</b> for at få vist siden <b>Rediger brugerregistrering for udskrivning</b>.</p> <p>For at registrere en bruger, skal du klikke på <b>Opret</b> for at åbne siden <b>Brugerindstillinger for udskriv</b>.</p> <p>For at slette en bruger, skal du klikke på <b>Slet</b> for at åbne siden <b>Slet bruger</b>.</p> <p>At klikke på <b>Tilbage</b>, vender tilbage til skærmen for status før sletning af brugeren.</p> <p>Hvis du vil kontrollere eller ændre en registreret bruger, skal du klikke på <b>Bekræft/rediger</b> for at åbne siden <b>Udskriv brugerindstillinger</b>.</p>
Udskriv brugerindstillinger	Brugerregistreringsnr.		Viser brugerregistreringsnummeret. Knappen <b>Slet bruger</b> vises, når brugeren allerede er registreret.
	Brugernavn		Indstiller brugernavnet.
	Kodeord		Indstiller brugerkodeordet vha.4 til 12 alfanumeriske tegn.
	Indtast kodeordet igen		Indtast kodeordet igen for at kontrollere det.
	Farveindstillingsbegrænsning		Indstiller om farveudskrivning skal begrænses.
	Øvre grænse for farveudskrivning		Indstiller det maksimale antal sider, der er tilladt for farveudskrivning.
	Kumulativ farvesideantal		Viser det samlede antal farvesider, der er udskrevet.
	Øvre grænse for sort/hvid udskrivning		Indstiller det maksimale antal sider, der er tilladt for monokrom udskrivning.
	Kumulativt antal sort/hvide sider		Viser det samlede antal monokrome sider, der er udskrevet.



\*1 Tilgængelig på Dell S2825cdn.

\*2 Dette punkt vises kun, når **ColorTrack-tilstand** er indstillet til **Til**.

## Adressebog

### E-mailadresse

Fanen **E-mailadresse** indeholder siderne **E-mailadresse**, **E-mailgruppe** og **Standardindstilling**.

#### *E-mailadresse*

Viser de e-mailadresseposter, der er registreret på siden **E-mailadresse**.

<b>E-mailadresse</b>	<b>Adresseliste til:</b>	Når en af knapperne vælges, vises en liste over poster for den gruppe af bruger-ID'er, der er angivet på knappen.
	<b>ID</b>	Viser bruger-ID'et.
	<b>Navn</b>	Viser brugernavnet. ( <b>Ikke i brug</b> ) vises, når der ikke er nogen registrering.
	<b>Adresse</b>	Viser brugerens e-mailadresse.
	<b>Slet</b>	Sletter posten for det valgte bruger-ID.
	<b>Bekræft / Ændr</b>	Viser en dialogboks, hvor du kan redigere indskrivningen for det valgte bruger-ID.
	<b>Tilvirk</b>	Viser en dialogboks, hvor du kan tilvirke en ny indskrivning under det valgte bruger-ID.

#### *E-mail-adresse (Bekræft/Ændr, Opret)*

Viser eller redigerer e-mailadresseposter på siden **E-mailadresse** eller opretter en ny post. De følgende poster findes i den dialogboks, der vises, når du klikker på **Bekræft/Ændr** eller **Opret** på øverste side af **E-mailadresse**.

<b>E-mailadresse</b>	<b>ID</b>	Viser det valgte bruger-ID.
	<b>Navn</b>	Giver dig mulighed for at vise eller redigere navnet på en bruger, der er registreret under bruger-ID'et eller angive et navn på den nye post.
	<b>Adresse</b>	Muliggør at få vist eller redigere brugerens e-mailadresse eller angive en e-mailadresse til den nye post.
	<b>Slet*</b>	

\* Dette punkt er kun tilgængeligt, når du klikker på **Bekræft/rediger**.

#### *E-mail-adresse (Slet)*

Sletter de e-mailadresseposter, der er registreret på siden **E-mailadresse**. Følgende punkter findes i den dialogboks, der vises, når du klikker på **Slet** på den øverste side af **E-mailadresse**.

#### *E-mailgruppe*

Viser de e-mailadresseposter, der er registreret på siden **E-mailgruppe**.

<b>E-mailgruppe</b>	<b>Gruppe-ID</b>	Viser gruppe-ID'et.
	<b>Navn</b>	Viser det tildelte gruppenavn. <b>(Ikke i brug)</b> vises, når der ikke er nogen registrering.
	<b>Slet</b>	Sletter posten for det valgte gruppe-ID.
	<b>Bekræft / Ændr</b>	Viser en dialogboks, hvor du kan redigere angivelse for det valgte gruppe-ID.
	<b>Tilvirk</b>	Viser en dialogboks, hvor du kan tilvirke en ny indskrivning under det valgte gruppe-ID.

### **E-mailgruppe (Bekræft / Ændr, Tilvirk)**

Viser eller redigerer adresser for en e-mailgruppe på siden **E-mailgruppe** eller opretter en ny post. De følgende poster findes i den dialogboks, der vises, når du klikker på **Bekræft/Ændr** eller **Opret** på øverste side af **E-mailgruppe**.

<b>E-mailgruppe</b>	<b>E-mailgruppe</b>	<b>ID</b>	Viser det valgte gruppe-ID.
		<b>Navn</b>	Muliggør at få vist eller redigere det navn, som er tildelt gruppe-ID'et eller angive et nyt gruppenavn.
		<b>Slet*</b>	
	<b>E-mailadresse</b>	<b>Adresseliste til:</b>	Når en af knapperne vælges, vises en liste over poster for den gruppe af ID'er, der er angivet på knappen.
		<b>ID</b>	Viser bruger-ID'et. Markér afkrydsningsfeltet til venstre for at oprette gruppen.
		<b>Navn</b>	Viser brugernavnet. <b>(Ikke i brug)</b> vises, når der ikke er nogen registrering.
		<b>Adresse</b>	Muliggør at få vist eller redigere e-mailadressen for en post, der er registreret under det valgte bruger-ID eller angive en e-mailadresse for den nye post.

\* Dette punkt er kun tilgængeligt, når du klikker på **Bekræft/rediger**.

### **E-mailgruppe (Slet)**

Sletter poster for en e-mailgruppe, der er registreret på siden **E-mailgruppe**. Følgende punkter findes i den dialogboks, der vises, når du klikker på **Slet** på den øverste side af **E-mailgruppe**.

### **Standardindstilling**

Angiver e-mailens standardemne og -meddelelse.

<b>Standardindstilling</b>	<b>Standard emne;</b>	Muliggør at angive standard-e-mailemnet.
	<b>Brødtekst</b>	Muliggør at angive standard-e-mailmeddelelsen.

### **Serveradresse**

Fanen **Serveradresse** indeholder siden **Serveradresse**.

### **Serveradresse**

Viser de serveradresseposter, der er registreret på siden **Serveradresse**.

<b>Serveradresse</b>	<b>Adresseliste til:</b>	Når en af knapperne vælges, vises en liste over poster for den gruppe af ID'er, der er angivet på knappen.
	<b>ID</b>	Viser server-ID'et.
	<b>Navn</b>	Viser filmappenavnet. ( <b>Ikke i brug</b> ) vises, når der ikke er nogen registrering.
	<b>Serveradresse</b>	Viser adressen på filmappen.
	<b>Slet</b>	Sletter posten for det valgte server-ID.
	<b>Bekræft / Ændr</b>	Viser en dialogboks, hvor du kan redigere angivelsen for det valgte server-ID.
	<b>Tilvirk</b>	Viser en dialogboks, hvor du kan oprette en ny post under det valgte server-ID.

### **Serveradresse (Bekræft/ændr, tilvirk)**

Viser eller redigerer serveradresseposter på siden **Serveradresse** eller opretter en ny post. De følgende poster findes i den dialogboks, der vises, når du klikker på **Bekræft/Ændr** eller **Opret** på øverste side af **Serveradresse**.

<b>Serveradresse</b>	<b>ID</b>	Viser det valgte server-ID.
	<b>Navn</b>	Muliggør at få vist eller ændre det servernavn, som er tildelt server-ID'et eller angive et nyt servernavn.
	<b>Servertype</b>	Muliggør at få vist servertypen, hvis du klikker på <b>Bekræft/Ændr</b> . Muliggør at få vist servertypen, når du klikker på <b>Opret</b> .
	<b>FTP<sup>*1</sup></b>	Vælg denne indstilling for at lagre scannede data på en server via FTP-protokollen.
	<b>SMB<sup>*1</sup></b>	Vælg denne indstilling for at gemme scannede data på en computer ved hjælp af SMB-protokollen (Server Message Block).
	<b>Serveradresse</b>	Muliggør at få vist eller ændre den serveradresse, som er tildelt server-ID'et eller angive en ny serveradresse.
	<b>Sharenavn<sup>*2</sup></b>	Muliggør at få vist eller redigere det tildelte fællesnavn eller angive et nyt fællesnavn, når <b>Servertype</b> er angivet til <b>SMB</b> .
	<b>Serversti</b>	Muliggør at få vist eller redigere den tildelte serversti eller angive en ny sti.
	<b>Serverportnummer</b>	Muliggør at få vist eller redigere det tildelte serverportnummer eller angive et nyt portnummer. Hvis tekstfeltet ikke udfyldes, anvendes standardportnummeret (FTP: 21, SMB: 139).
	<b>Loginnavn</b>	Muliggør at få vist eller redigere det loginnavn, der kræves for at få adgang til den valgte protokol eller angive et nyt loginnavn.
	<b>Loginkodeord</b>	Muliggør at få vist eller redigere det kodeord, der kræves for at få adgang til den valgte protokol eller angive et nyt kodeord.
	<b>Skriv kodeord igen</b>	Bekræfter det angivne kodeord.
	<b>Slet<sup>*3</sup></b>	

<sup>\*1</sup> Du kan kun redigere dette punkt, når du klikker på **Opret**.

\*<sup>2</sup> Dette punkt er kun til rådighed, når **Servertype** er angivet til **SMB**.

\*<sup>3</sup> Dette punkt er kun tilgængeligt, når du klikker på **Bekræft/rediger**.

### **Serveradresse (Slet)**

Sletter de serveradresseposter, der er registreret på siden **Serveradresse**. Følgende punkter findes i den dialogboks, der vises, når du klikker på **Slet** på den øverste side af **Serveradresse**.

### **Telefonbog**

Fanen **Telefonbog** indeholder siderne **FAX hurtigopkald** og **FAX-gruppe**.

### **Fax-hurtigopkald**

Viser de faxnummerposter, der er registreret på siden **FAX hurtigopkald**.

<b>Fax-hurtigopkald</b>	<b>Hurtigopkaldsliste til:</b>	Når en af knapperne vælges, vises en liste over poster for den gruppe af koder til hurtigopkald, der er angivet på knappen.
	<b>Hurtigopkald</b>	Viser hurtigopkald-ID'et.
	<b>Navn</b>	Viser det tildelte navn for et hurtigopkalds-ID.
	<b>Telefonnummer</b>	Viser hurtigopkaldskoden. ( <b>Ikke i brug</b> ) vises, når der ikke er nogen registrering.
	<b>Slet</b>	Sletter posten for den valgte hurtigopkaldskode.
	<b>Bekræft / Ændr</b>	Viser en dialogboks, hvor du kan redigere angivelse for det valgte hurtigopkalds-ID.
	<b>Tilvirk</b>	Viser en dialogboks, hvor du kan tilvirke en ny indskrivning under den valgte hurtigopkaldskode.

### **Fax-hurtigopkald (Bekræft / Ændr, Tilvirk)**

Viser eller redigerer hurtigopkaldsposter på siden **FAX hurtigopkald** eller opretter en ny post. De følgende poster findes i den dialogboks, der vises, når du klikker på **Bekræft/Ændr** eller **Opret** på øverste side af **Fax-hurtigopkald**.

<b>Fax-hurtigopkald</b>	<b>Hurtigopkald</b>	Viser den valgte hurtigopkaldskode.
	<b>Navn</b>	Giver dig mulighed for at få vist eller redigere navnet på en post, der er registreret under hurtigopkaldskoden eller angive et navn på den nye post.
	<b>Telefonnummer</b>	Muliggør at få vist eller redigere faxnummeret på en post, der er registreret under hurtigopkaldskoden eller angive et faxnummer for den nye post.
	<b>Slet*</b>	Sletter posten for hurtigopkaldskoden. Denne knap er kun tilgængelige i dialogboksen til redigering af en eksisterende post.

\* Dette punkt er kun tilgængeligt, når du klikker på **Bekræft/rediger**.

### **Fax-hurtigopkald (Slet)**

Sletter de hurtigopkaldsposter, der er registreret på siden **FAX hurtigopkald**. Følgende punkter findes i den dialogboks, der vises, når du klikker på **Slet** på den øverste side af **Fax-hurtigopkald**.

## Fax-gruppe

Viser de faxgruppeposter, der er registreret på siden **FAX-gruppe**.

<b>Fax-gruppe</b>	<b>ID</b>	Viser et faxgruppe-id.
	<b>Navn</b>	Viser det tildelte gruppenavn. ( <b>Ikke i brug</b> ) vises, når der ikke er nogen registrering.
	<b>Slet</b>	Sletter posten for det valgte gruppe-ID.
	<b>Bekræft / Ændr</b>	Viser en dialogboks, hvor du kan redigere angivelse for det valgte gruppe-ID.
	<b>Tilvirk</b>	Viser en dialogboks, hvor du kan tilvirke en ny indskrivning under det valgte gruppe-ID.

### Fax-gruppe (Bekræft/ændr, opret)

Viser eller redigerer faxnummergruppeposter på siden **FAX-gruppe** eller opretter en ny post. De følgende poster findes i den dialogboks, der vises, når du klikker på **Bekræft/Ændr** eller **Opret** på øverste side af **Fax-gruppe**.

<b>Fax-gruppe</b>	<b>Fax-gruppe</b>	<b>ID</b>	Viser det valgte gruppe-ID.
		<b>Navn</b>	Muliggør at få vist eller redigere det navn, som er tildelt gruppe-ID'et eller angive et nyt gruppenavn.
		<b>Slet*</b>	Sletter den aktuelle post.
	<b>Fax-hurtigopkald til:</b>	<b>Hurtigopkaldsliste</b>	Når en af knapperne vælges, vises en liste over poster for den gruppe af koder til hurtigopkald, der er angivet på knappen.
		<b>Hurtigopkald</b>	Viser hurtigopkaldskoden. Markér afkrydsningsfeltet til venstre for at føje hurtigopkaldskoden til gruppen.
		<b>Navn</b>	Viser det navn, der er registreret for hurtigopkaldskoden. ( <b>Ikke i brug</b> ) vises, når der ikke er nogen registrering.
		<b>Telefonnummer</b>	Muliggør at få vist eller redigere faxnummeret på en post, der er registreret under den valgte hurtigopkaldskode eller angive et faxnummer for den nye post.

\* Dette punkt er kun tilgængeligt, når du klikker på **Bekræft/rediger**.

### Fax-gruppe (Slet)

Viser de faxnummergruppeposter, der er registreret på siden **FAX-gruppe**. Følgende punkter findes i den dialogboks, der vises, når du klikker på **Slet** på den øverste side af **Fax-gruppe**.

## Bakkestyring

Brug menuen **Bakkestyring** til at angive format og type af papir, der ilægges bakke1 og 550 arkilæggeren (ekstraudstyr).

## Bakkestyring

<b>Bakkeindstillinger</b>	<b>MPF-indstilling</b>	Angiver, om printerdriverindstillingerne for papirformat og -type for papir lagt i multifunktionsfremføreren (MPF) skal bruges.
	<b>MPF-papirstørrelse<sup>*1</sup></b>	Indstiller formatet af det papir, som er lagt i MPF.
	<b>MPF-papirtype<sup>*1</sup></b>	Indstiller typen af det papir, som er lagt i MPF.
	<b>MPF Special - Y<sup>*1</sup></b>	Indstiller længden på papir i specialstørrelse, der er lagt i MPF.
	<b>MPF Special - X<sup>*1</sup></b>	Indstiller bredden på papir i specialstørrelse, der er lagt i MPF.
	<b>MPF-pop-op-meddelelse for bakke<sup>*1</sup></b>	Indstiller, om der skal vises en pop-op-meddelelse, der beder brugeren om at indstille papirstørrelsen og typen, når papiret ilægges MPF.
	<b>Bakke 1 papirstørrelse</b>	Indstiller formatet af det papir, som er lagt i bakke 1.
	<b>Bakke 1 papirtype</b>	Indstiller typen af det papir, som er lagt i bakke 1.
	<b>Bakke 1 Specialstørrelse - Y</b>	Indstiller længden på papir i specialstørrelse, der er lagt i bakke1.
	<b>Bakke 1 Specialstørrelse - X</b>	Indstiller bredden på papir i specialstørrelse, der er lagt i bakke1.
	<b>Bakke 1 Vis bakkemeddelelse</b>	Indstiller, om der skal vises en pop-op-meddelelse, der beder brugeren om at indstille papirstørrelsen og -typen, når papiret ilægges bakke1.
	<b>Bakke 2-papirstørrelse<sup>*2</sup></b>	Indstiller papirformatet, som er lagt i 550 arkilæggeren (ekstraudstyr).
	<b>Bakke 2 papirtype<sup>*2</sup></b>	Indstiller den type papir, som er lagt i 550 arkilæggeren (ekstraudstyr).
	<b>Bakke 2 Special - Y<sup>*2</sup></b>	Indstiller længden på papir i specialstørrelse, der er lagt i 550 arkilæggeren (ekstraudstyr).
<b>Bakke 2 Specialstørrelse - X<sup>*2</sup></b>	Indstiller bredden på papir i specialstørrelse, der er lagt i 550 arkilæggeren (ekstraudstyr).	
<b>Bakke 2 Vis bakkemeddelelse<sup>*2</sup></b>	Indstiller, om der skal vises en pop-op-menu, der beder brugeren om at indstille papirstørrelsen og typen, når papiret ilægges 550 arkilæggeren (ekstraudstyr).	
<b>Bakkeprioritet</b>	<b>1. prioritet</b>	Indstiller papirkilden, der bruges som første prioritet.
	<b>2. prioritet</b>	Indstiller papirkilden, der bruges som anden prioritet.
	<b>3rd prioritet<sup>*2</sup></b>	Indstiller papirkilden, der bruges som tredje prioritet.

<sup>\*1</sup> Dette punkt er kun tilgængeligt, når Brug panelindstillinger er valgt i MPF-tilstand.

<sup>\*2</sup> Dette punkt er kun tilgængeligt, når der er installeret en 550 ark-ilægger (ekstraudstyr).

# Retningslinjer for udskrivningsmedier

---

Dette afsnit beskriver valg og behandling af udskrivningsmedier. Printerens sørger for en høj kvalitetsudskrivning på mange forskellige udskrivningsmedier. Valg af de rigtige udskrivningsmedier til printerens bidrager til at undgå udskrivningsproblemer.

## BEMÆRK:

- Anvend kun laser udskrivningsmedie. Brug ikke ink jet-medier i printerens.

Se "Før ilægning" for at få hjælp til at undgå papirstop.

## Understøttede udskrivningsmedier

### Multifunktionsføder (MPF)

---

#### Papirstørrelse

A4 (210 × 297 mm)  
B5 (182 × 257 mm)  
A5 (148 × 210 mm)  
B6 (128 × 182 mm)  
A6 (105 × 148 mm)  
Letter (8,5 × 11 tommer)  
Folio (8,5 × 13 tommer)  
Legal (8,5 × 14 tommer)  
Executive (7,25 × 10,5 tommer)  
Statement (5,5 × 8,5 tommer)  
Konvolut #10 (104,8 × 241,3 mm)  
Monarch (98,4 × 190,5 mm)  
DL (110 × 220 mm)  
C5 (162 × 229 mm)  
Specialstørrelse\*<sup>1</sup>:  
    Bredde: 76,2 til 215,9 mm  
    Længde: 127 til 355,6 mm

<b>Papirtype</b>	Almindeligt (let) Almindeligt (normalt) Almindeligt (tykt) Omslag (tyndt) <sup>*2</sup> Omslag (tykt) <sup>*2</sup> Ru overflade <sup>*2</sup> Bestrøget (normalt) <sup>*2</sup> Bestrøget (tykt) <sup>*2</sup> Etiket (let) <sup>*2</sup> Etiket (normalt) <sup>*2</sup> Konvolut <sup>*2</sup> Genbrugt Brevpapir <sup>*2</sup> Fortrykt <sup>*2</sup> Forhullet <sup>*2</sup> Farve
<b>Kapacitet</b>	50 ark standardpapir

<sup>\*1</sup> XPS-driver (XML Paper Specification) understøtter ikke specielle papirstørrelser.

<sup>\*2</sup> Papirtyper, der ikke understøtter udskrivning på bagsiden af det udskrevne papir.

## Bakke1

<b>Papirstørrelse</b>	A4 (210 × 297 mm) B5 (182 × 257 mm) A5 (148 × 210 mm) B6 (128 × 182 mm) A6 (105 × 148 mm) Letter (8,5 × 11 tommer) Folio (8,5 × 13 tommer) Legal (8,5 × 14 tommer) Executive (7,25 × 10,5 tommer) Statement (5,5 × 8,5 tommer) Konvolut #10 (104,8 × 241,3 mm) Monarch (98,4 × 190,5 mm) DL (110 × 220 mm) C5 (162 × 229 mm) Specialstørrelse <sup>*1</sup> : Bredde: 76,2 til 215,9 mm Længde: 148 til 355,6 mm
-----------------------	--



<b>Papirtype</b>	Almindeligt (let) Almindeligt (normalt) Almindeligt (tykt) Omslag (tyndt) <sup>*2</sup> Omslag (tykt) <sup>*2</sup> Bestrøget (normalt) <sup>*2</sup> Bestrøget (tykt) <sup>*2</sup> Etiketter (let) <sup>*2</sup> Etiketter (normalt) <sup>*2</sup> Konvolut <sup>*2</sup> Genbrugt Brevpapir <sup>*2</sup> Fortrykt <sup>*2</sup> Forhullet <sup>*2</sup> Farve
<b>Kapacitet</b>	250 ark standardpapir

<sup>\*1</sup> XPS-driver (XML Paper Specification) understøtter ikke specielle papirstørrelser.

<sup>\*2</sup> Papirtyper, der ikke understøtter udskrivning på bagsiden af det udskrevne papir.

## 550 arkilægger (ekstraudstyr)

<b>Papirstørrelse</b>	A4 (210 × 297 mm) B5 (182 × 257 mm) A5 (148 × 210 mm) Letter (8,5 × 11 tommer) Folio (8,5 × 13 tommer) Legal (8,5 × 14 tommer) Executive (7,25 × 10,5 tommer) Specialstørrelse <sup>*1</sup> : Bredde: 76,2 til 215,9 mm Længde: 190,5 til 355,6 mm
<b>Papirtype</b>	Almindeligt (let) Almindeligt (normalt) Almindeligt (tykt) Omslag (tyndt) <sup>*2</sup> Omslag (tykt) <sup>*2</sup> Bestrøget (normalt) <sup>*2</sup> Etiketter (let) <sup>*2</sup> Etiketter (normalt) <sup>*2</sup> Genbrugt Brevpapir <sup>*2</sup> Fortrykt <sup>*2</sup> Forhullet <sup>*2</sup> Farve
<b>Kapacitet</b>	550 ark standardpapir

\*1 XPS-driver (XML Paper Specification) understøtter ikke specielle papirstørrelser.

\*2 Papirtyper, der ikke understøtter udskrivning på bagsiden af det udskrevne papir.

#### **BEMÆRK:**

- For almindeligt papir og etiketpapir kan du forudindstille papirdensiteten ved at vælge Papirdensitet (let eller normal) under Vedligeholdelse af printer på betjeningspanelet, Værktøjskasse eller Dell Printer Configuration Web Tool.  
Når du har ændret indstillingerne for papirdensiteten, bruger printeren indstillingerne til almindeligt papir og etiketpapir.

## Understøttede papirvægte

Papirtype	Vægt (g/m <sup>2</sup> )
Almindeligt	60 – 90
Almindeligt tyk	91 – 105
Genbrugt	60 – 90
Etiketter	–
Omslag	106 – 176
Omslag tyk	177 – 220
Konvolut	–
Bestrøget	106 – 176
Bestrøget tyk	177 – 220
Brevpapir	60 – 90
Fortrykt papir	60 – 90
Forhullet papir	60 – 90
Farve	60 – 90

## Udskrivningsmedier, der ikke understøttes

- Kemisk behandlet papir, som bruges til at lave kopier uden karbonpapir, også kendt som selvkopierende papir, CCP-papir (Carbonless Copy Paper), eller NCR-papir (No Carbon Required)
- Fortrykt papir med kemikalier, som kan forurene printeren
- Fortrykt papir, som kan påvirkes af temperaturen i fuseren
- Fortrykt papir, som kræver en registrering (det præcise udskrivningssted på siden), som er større end  $\pm 0,09$  tommer, f.eks. formularer til optisk tegngenkendelse (OCR). I nogle tilfælde kan du indstille registreringen med dit softwareprogram, så du kan opnå en korrekt udskrivning på disse formularer.
- Sletbart skrivemaskinepapir, syntetisk papir og termopapir
- Papirer med grove kanter, grove eller kraftige overflader eller krummede papirer
- Genbrugspapir, som indeholder mere end 25 procent efter-forbrugs affald, der ikke opfylder kravene i DIN 19309.
- Formularer og dokumenter i flere dele
- Talkum- eller syrepapir, der kan forringe udskriftskvaliteten (tomme områder eller pletter i teksten).

## Anbefalede udskrivningsmedier

Korrekt valg af udskrivningsmedier bidrager til at forhindre papirstop og sikrer en problemfri udskrivning.

- Den bedste udskrivningskvalitet og fremføringspålidelighed opnås ved anvendelse af 75 g/m<sup>2</sup> xerografisk papir.
- Den bedste udskrivningskvalitet i sort-hvid opnås ved anvendelse af 90 g/m<sup>2</sup> xerografisk papir med lange fibre.
- Udskrivningsmedier, som er fremstillet til almindelig forretningsbrug, har ligeledes en acceptabel udskriftskvalitet.
- Laserudskrivningsprocessen opvarmer udskrivningsmediet til høje temperaturer. Anvend kun papir, som kan modstå høje temperaturer uden misfarvning, blødning eller afgivelse af farlig emission. Forhør dig hos fabrikanten eller forhandleren om, hvorvidt det papir du har valgt er acceptabelt til brug med laserprintere.

## Anbefalede fortrykte medier og brevpapir

- Brug papir med lange fibre for at få det bedste resultat.
- Brug kun formularer og brevhoveder, som er trykt med brug af en offset-litografisk eller gravingstrykproces.
- Brug udskrivningsmedier, der absorberer farve uden at smitte af.
- Undgå udskrivningsmedier med grove og kraftige overflader.
- Brug udskrivningsmedier, som er udskrevet med varmeresistente farver til brug i xerografiske kopimaskiner. Farven skal kunne modstå temperaturer på 225°C uden at smelte eller afgive farlig emission.
- Brug udskrivningsmedier, som er udskrevet med farver, som ikke påvirkes af harpiksen i toneren eller silikonen i fuseren. Farve, som er oxidationsstat eller oliebasebaseret bør opfylde disse krav. Det er ikke sikkert, at latexfarve gør det. Kontakt din papirleverandør, hvis du er i tvivl.

## Anbefalede forhullede udskrivningsmedier

- Brug kun forhullet papir, der er fremstillet af en papirproducent.
- Du må ikke lave huller i udskrivningsmedier, der allerede er pakket i et bundt. Dette kan medføre papirstop.
- Forhullede udskrivningsmedier kan indeholde mere papirstøv end almindeligt udskrivningspapir. Det kan være nødvendigt at rengøre printeren oftere, og det er ikke sikkert, at fremføringspålideligheden er så god som med standardmedier.
- Vægt-retningslinjerne for forhullede udskrivningsmedier er de samme som for ikke-hullede medier.

## Anbefalede konvolutter

Afhængigt af valget af konvolutter kan der eventuelt forventes at forekomme forskellige grader af folder.

- Anvend kun høj kvalitets konvolutter, som er beregnet til brug i laserprintere.
- Benyt konvolutter i 75 g/m<sup>2</sup> papir. Der kan anvendes op til 105 g/m<sup>2</sup> vægt til konvolutilæggeren under forudsætning af, at bomuldsindholdet er 25 procent eller mindre. Konvolutter med 100 procent bomuldsindhold må ikke overstige 90 g/m<sup>2</sup> vægt.
- Anvend konvolutter, som kan modstå temperaturer på 205°C uden at klæbe, krølles for meget, rynkes eller frigøre farlige emissioner. Kontakt din konvolutleverandør, hvis du er i tvivl.

- Kontrollér for høj luftfugtighed. Høj luftfugtighed (højere end 60 procent) og høj udskrivningstemperatur kan forsegle konvolutterne.
- Du må ikke bruge konvolutter, der:
  - Er for krumme eller bøjede
  - Er sammenklæbede eller på nogen måde beskadigede
  - Indeholder vinduer, bestrøgne kanter, selvklæbende midler, huller, perforeringer, udskæringer og prægetryk
  - Har metalklips, bånd eller metalfoldeclips
  - Har et låsedesign
  - Har påklæbede frimærker
  - Har synligt klister, når flappen er i den forseglede eller lukkede position
  - Har flossede eller bøjede hjørner
  - Har grov, bølget eller vandmærke-finish.

## Anbefalede etiketter

- Selvklæbende midler, beskyttelsesark og toplag skal kunne modstå temperaturer på 205 °C og et tryk på 25 pund pr. kvadrattomme (psi) uden at forsegle, krølle for meget, rynke eller frigøre farlige emissioner.
- Brug etiketter, der ikke forsegles, krøller for meget, rynker eller frigør farlige emissioner.
- Anvend ikke etiketark med et glat bagsidemateriale.
- Anvend ikke etiketter, hvor klisteret er synligt.
- Anvend ikke etiketark, som har klister på kanten af arket. Det anbefales at zonebestrygningen af klisteret er mindst 1 mm (0,04 tommer) fra kanterne. Ellers kan der opstå papirstop i printeren og klæbemiddel kan forurene printeren og patronerne.



### ADVARSEL:

- **Forurening af printeren og patronerne med klæbemiddel kan betyde, at garantien på printeren og patronerne bortfalder.**

## Retningslinjer for opbevaring af udskrivningsmedier

De følgende retningslinjer kan hjælpe dig med at undgå problemer og uensartet udskrivningskvalitet mht. korrekt opbevaring af udskrivningsmedier.

- Opbevar udskrivningsmedier i omgivelser, hvor temperaturen er ca. 21 °C, og den relative luftfugtighed er 40 procent.
- Udskrivningsmedier skal opbevares på en plan overflade, så kanterne ikke bøjes eller krølles.
- Udskrivningsmedier skal opbevares på en palle, i en papkasse, på en hylde eller i et skab i stedet for direkte på gulvet.
- Anbring ikke noget oven på pakkerne med udskrivningsmedie.

# Ilægning af udskrivningsmedier

---

Korrekt ilægning af udskrivningsmedie bidrager til at forhindre papirstop og sikre en problemfri udskrivning.

Identificer udskrivningsmediernes anbefalede udskrivningsside, inden du lægger udskrivningsmedierne i. Disse oplysninger er normalt angivet på udskrivningsmediets emballage.

## Før ilægning

I det følgende beskrives, hvordan du undgår papirstop:

- Anvend kun laser udskrivningsmedie. Brug ikke ink jet-papir i denne printer.
- Anvend kun anbefalet udskrivningsmedie. Se "Retningslinjer for udskrivningsmedier".
- Opbevar altid udskrivningsmedie under acceptable forhold. Se "Retningslinjer for opbevaring af udskrivningsmedier".
- Overbelast ikke udskrivningsmediekilderne. Sørg for, at stakken af udskrivningsmedie ikke overstiger den maksimale højde, som er indikeret af ilægningslinjemærkaterne i bakken.
- Læg ikke rynket, furet, fugtigt og krøllet udskrivningsmedie i.
- Bøj, udluft og udret udskrivningsmedierne, inden de ilægges.
- Du må ikke bruge udskrivningsmedier, som du selv har skåret eller klippet til.
- Bland ikke udskrivningsmedier af forskellig størrelse, vægt og type i samme udskrivningsmediekilde.
- Sørg for, at den anbefalede udskrivningsside vender opad, når du ilægger udskrivningsmedierne.
- Fjern ikke føderbakken under udskrivningen.
- Sørg for, at alle kabler, som er tilsluttet printeren, er tilsluttet korrekt.
- Overstramning af styrene kan medføre papirstop.
- Hvis der ofte opstår papirstop på grund af forkert fremføring, skal du aftørre bremsrullerne i bakken eller multifunktionsfremføreren (MPF) med en klud, der er let fugtet med vand.
- Undgå at foretage udskrivning med MPF afmonteret.

## Ilægning af udskrivningsmedier i bakke1 og 550 arkilæggeren (ekstraudstyr)

### BEMÆRK:

- For at undgå papirstop må bakken ikke fjernes, imens der udskrives.

**1** Træk bakken ud af printeren.

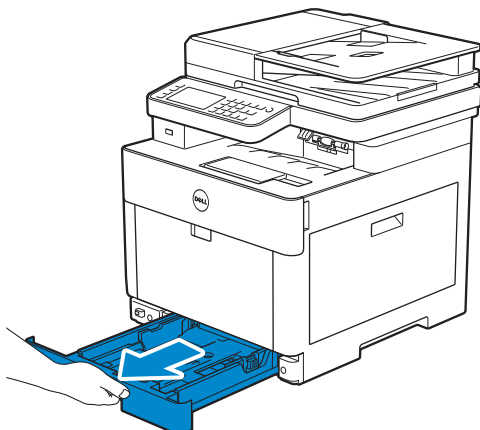

For 550 arkilæggeren (ekstraudstyr)

**a** Træk bakken til 550-arkilæggeren halvvejs ud af printeren.

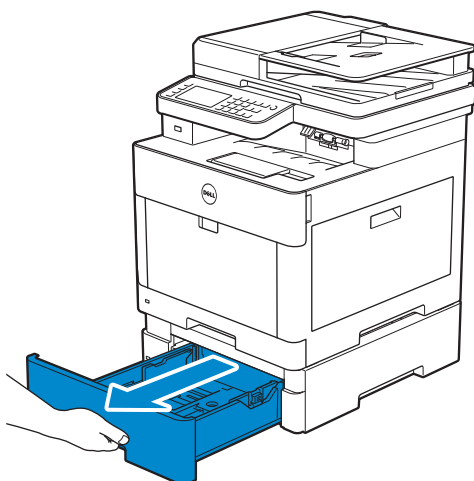

**b** Hold bakken med begge hænder, vip bakkens forreste del en smule opad, og træk den derefter helt ud.

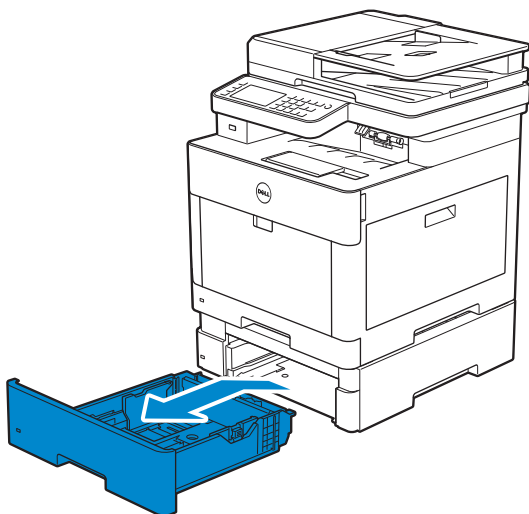

2 Juster papirstyrene efter den papirstørrelse, du vil ilægge.

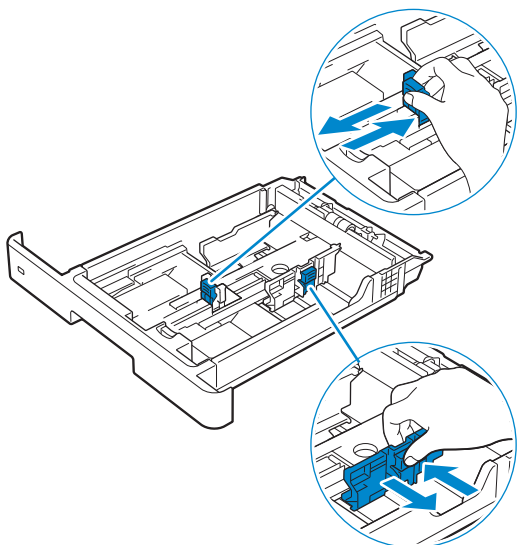

 **BEMÆRK:**

- Når du ilægger papir i formatet Legal, skal du udvide bakken, mens du trykker på håndtaget i den forreste del af bakken.

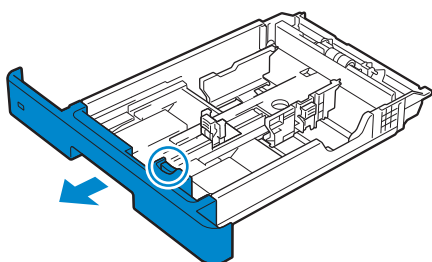

3 Før du ilægger udskrivningsmedier, skal du bøje og lufte arkene. Ret kanterne på stakken ud på en plan flade.

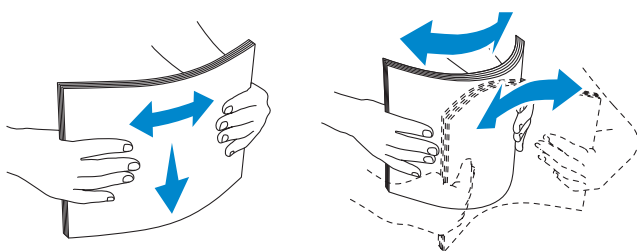

4 Ilæg udskrivningsmediet i bakken med den anbefalede udskrivningsside opad.

 **BEMÆRK:**

- Overskrid ikke den maksimale ilægningslinje i bakken. Overopfyldning af bakken kan forårsage papirstop.
- Når du ilægger bestrøget papir, skal du ilægge ét ark ad gangen.
- Se "Ilægning af brevpapir, fortrykt og forhullet papir", når du ilægger brevpapir, fortrykt eller forhullet papir.

5 Sørg for, at papirstyrene hviler let mod kanten af udskrivningsmediestakken.

 **BEMÆRK:**

- Overstramning af styrene kan medføre papirstop.
- Når du ilægger bruger-specificerede udskrivningsmedier, skal du indstille bredestyrene og flytte den del af bakken, der kan udvides, ved at trykke på længdestyret og flytte det, indtil det hviler let ind imod kanten af papiret.

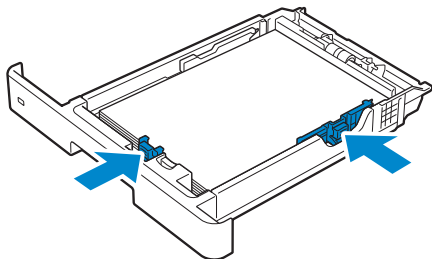

6 Sæt bakke i printeren, og tryk på den, indtil den stopper.

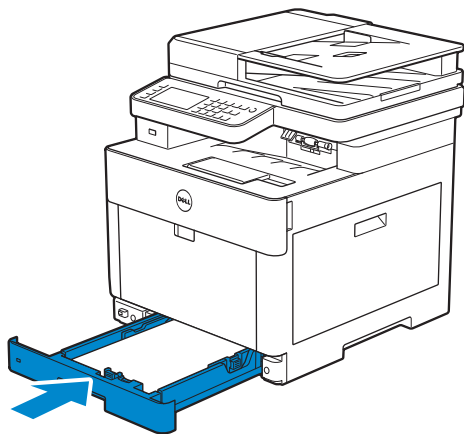

 **BEMÆRK:**

- Hvis forsiden af bakken er udvidet, rækker den ud over printeren, når den sættes i printeren igen.

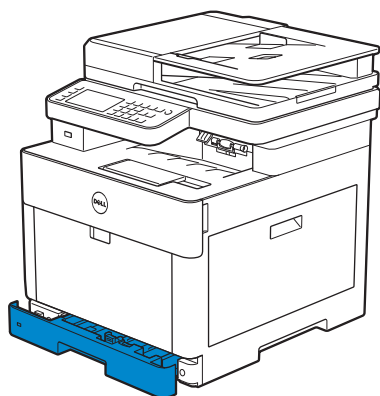

7 Når skærmen Konfiguration af papirbakke vises, skal du trykke på *Størrelse*.



I det følgende bruges Bakke 1 som eksempel.



**BEMÆRK:**

- Indstil det samme papirformat og -type som det egentlige papir, som er lagt i. Der kan opstå fejl, hvis indstillingen af papirformat eller -type er forskellige fra det ilagte papir.

- 8 Tryk på ▼ eller ▲, indtil det ønskede papirformat vises, og vælg derefter det ønskede papirformat.
- 9 Tryk på Type.
- 10 Vælg ▼ eller ▲, indtil den ønskede papirtype vises, og vælg derefter den ønskede papirtype.
- 11 Tryk på OK.

## Ilæg etiketter i Bakke1

**BEMÆRK:**

- Brug kun anbefalede konvolutter. Se "Anbefalede konvolutter".

I det følgende beskrives, hvordan du ilægger konvolutter.

- Brug kun netop udpakkede og ubeskadigede konvolutter.

Hvis du ikke lægger konvolutterne i bakken, umiddelbart efter at de er pakket ud, kan de blive ujævne. For at undgå papirstop skal du trykke hårdt hen over hele stakken af konvolutter, som vist nedenfor, for at glatte dem ud, inden de lægges i bakken.

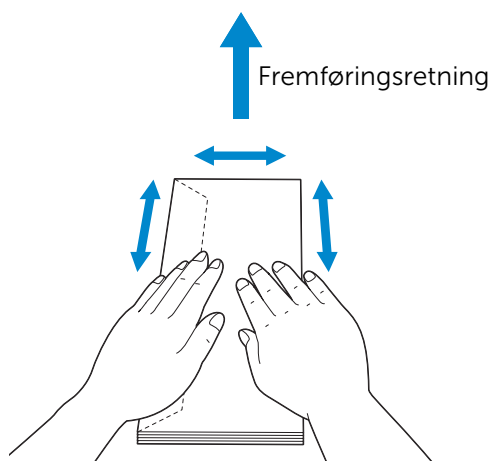

- Brug kun konvolutter af samme størrelse til et udskriftsjob.
- Maksimal højde (mængde) af konvolutter, der kan lægges i bakken er ca. 27,5 mm (1,08 tommer) (20 konvolutter).

- Ved udskrivning på konvolutter, skal du indstille udskrivningsmediekilden til bakke. I printerdriveren skal du vælge **Konvolut** som papirtype, og derefter skal du vælge den rigtige størrelse konvolut.
- Juster papirstyrene som beskrevet, når konvolutterne er lagt i.

## Konvolut nr. 10, Monarch eller DL

Læg konvolutterne med flapperne lukkede og udskrivningssiden opad. Sørg for, at flapperne er i venstre side, når du vender mod printeren.

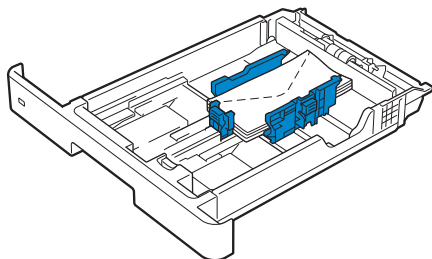

## C5

Ved ilægning af konvolutter med åbne flapper, skal konvolutterne ilægges, så udskriftssiden vender opad, og den nederste kant (kanten uden flapper) føres først ind i printeren.

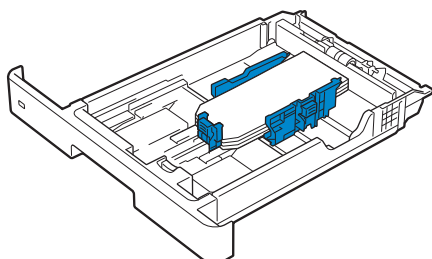

Ved ilægning af konvolutter med lukkede flapper, skal konvolutterne ilægges, så udskriftssiden vender opad, og den øverste kant (kanten med flapper) føres først ind i printeren.

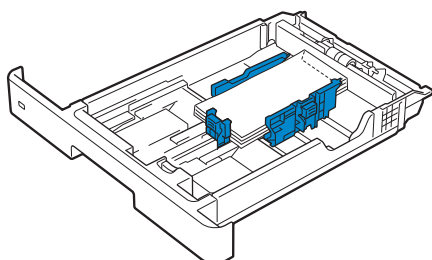

# Ilægning af udskrivningsmedier i multifunktionsfremføreren (MPF)

## BEMÆRK:

- Du må ikke tilføje eller fjerne udskrivningsmedier, mens der stadig er udskrivningsmedie i MPF, eller når printeren udskriver fra MPF. Dette kan føre til papirstop.
- Anbring ikke genstande på MPF.
- Du må ikke bruge overdreven kraft på MPF eller trykke den ned.
- Hvis udskrivningsmediet forårsager papirstop, skal du føre ét ark gennem MPF'en ad gangen.
- Mærkaten på MPF'en viser, hvordan der lægges papir i MPF'en, og hvordan en konvolut skal vende ved udskrivning.

## 1 Løft og åbn forsigtigt MPF-dækslet.

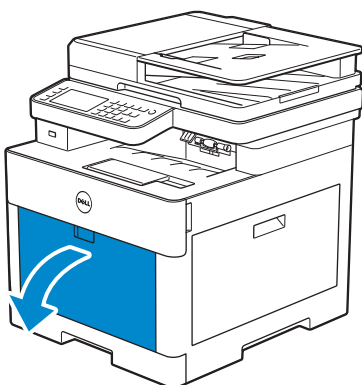

## BEMÆRK:

- Udvid udvidelsesbakken om nødvendigt.

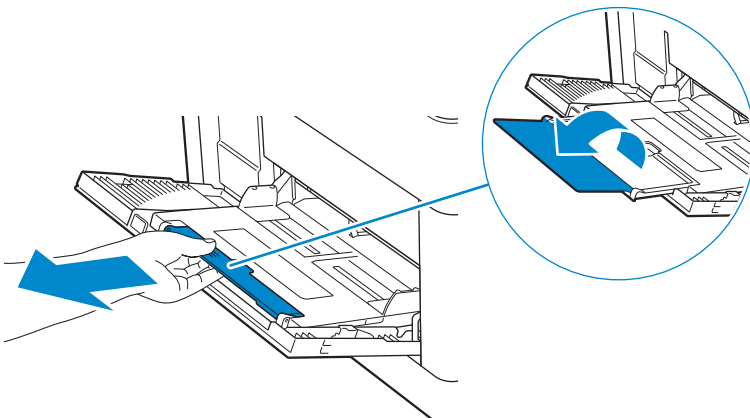

## 2 Juster breddestyrene efter den papirstørrelse, du vil ilægge.

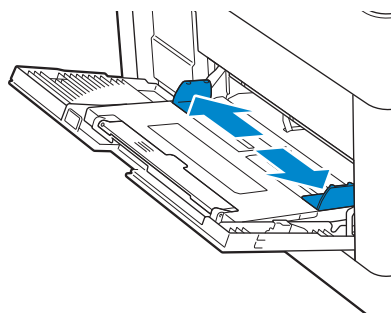

3 Ilæg alle udskriftsmedier med tekstsiden op og øverste kant først ind i MPF.

 **BEMÆRK:**

- Brug ikke kraft til at tvinge udskrivningsmediet ind i MPF.
- Når du ilægger bestrøget papir, skal du ilægge ét ark ad gangen.
- Se "Ilægning af brevpapir, fortrykt og forhullet papir", når du ilægger brevpapir, fortrykt eller forhullet papir.

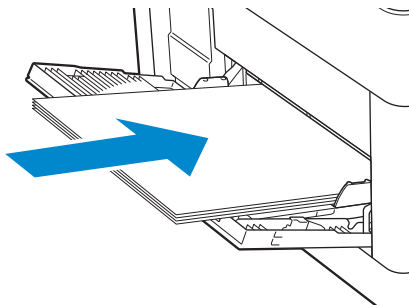

4 Sørg for, at begge breddestyr hviler let mod kanten af udskrivningsmediestakken.

 **BEMÆRK:**

- Overstramning af styrene kan medføre papirstop.

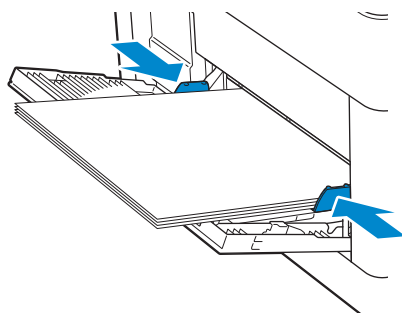

5 Tryk på **Konfiguration af specialmagasin**, når skærmen **Størrelse** vises.

6 Tryk på ▼ eller ▲, indtil det ønskede papirformat vises, og vælg derefter papirformatet.

7 Tryk på **Type**.

8 Tryk på ▼ eller ▲, indtil den ønskede papirtype vises, og vælg derefter papirtypen.

9 Tryk på **OK**.

## Ilæg etiketter i MPF

 **BEMÆRK:**

- Brug kun anbefalede konvolutter. Se "Anbefalede konvolutter".

I det følgende beskrives, hvordan du ilægger konvolutter.

- Brug kun netop udpakkede og ubeskadigede konvolutter.

Hvis du ikke lægger konvolutterne i MPF'en, umiddelbart efter de er pakket ud, kan du risikere, at de bliver ujævne. For at undgå papirstop skal du trykke hårdt hen over

hele stakken af konvolutter, som vist nedenfor, for at glatte dem ud, inden de lægges i MPF'en.

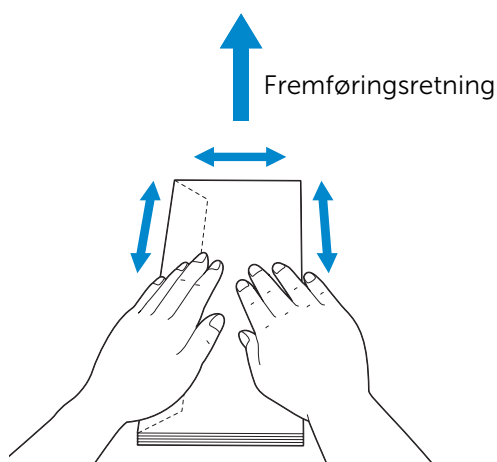

- Brug kun konvolutter af samme størrelse til et udskriftsjob.
- Maksimal højde (mængde) af konvolutter, der kan lægges i MPF er ca. 5 mm (0,19 tommer) (5 konvolutter).
- Ved udskrivning på konvolutter, skal du indstille udskrivningsmediekilden til MPF. I printerdriveren skal du vælge **Konvolut** som papirtype, og derefter skal du vælge den rigtige størrelse konvolut.
- Juster bredestyrene som beskrevet, når konvolutterne er lagt i.

### Konvolut nr. 10, Monarch eller DL

Læg konvolutterne med flapperne lukkede og udskrivningssiden opad. Sørg for, at flapperne er i venstre side, når du vender mod printeren.

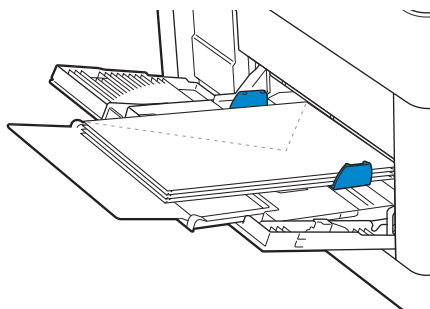

## C5

Ved ilægning af konvolutter med åbne flapper, skal konvolutterne ilægges, så udskriftssiden vender opad, og den nederste kant føres først ind i MPF'en.

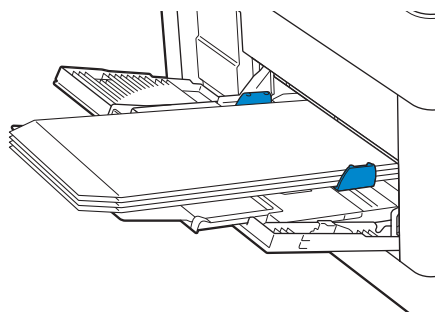

Ved ilægning af konvolutter med lukkede flapper, skal konvolutterne ilægges, så udskriftssiden vender opad, og den øverste kant føres først ind i MPF'en.

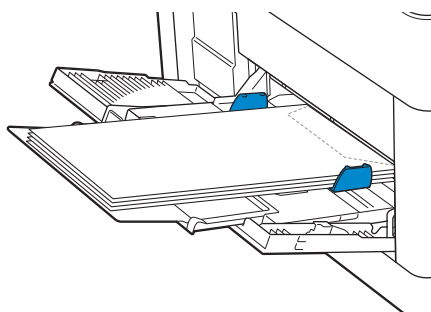

## Ilægning af etiketter i MPF'en

### BEMÆRK:

- Brug kun anbefalede etiketter. Se "Anbefalede etiketter".

I det følgende beskrives, hvordan du ilægger etiketter:

- Læg ikke etiketter sammen med andre papirtyper i MPF'en.
- Anvend hele etiketark. Delvise ark kan bevirke, at etiketterne går af under udskrivning, med papirstop som resultat.
- Indstil papirtypen til **Etiket** i printerdriveren.
- Portrætretning foretrækkes, specielt ved udskrivning af stregkoder.
- Udskriv ikke inden for 1 mm (0,04 tommer) fra udstansningen.
- Udskriv ikke inden for 1 mm (0,04 tommer) fra kanten af etiketten, af perforeringerne eller mellem udstansningen af etiketten.
- Kør aldrig etiketter igennem printeren mere end én gang.

## Ilægning af brevpapir, fortrykt og forhullet papir

Brevpapir, fortrykte og forhullet papir skal lægges i printeren med den nederste kant først og med udskriftssiden nedad, som vist i følgende illustration.

### BEMÆRK:

- Sørg for, at *Brevhoved*, *2-sidet* er indstillet til *Aktiver*, og *Type* er indstillet til *Brevhoved*, *Fortrykt* eller *Forhullet* på betjeningspanelet, selvom der kun udskrives på den ene side. Du kan også angive den samme indstilling med printerdriveren.

Hvis du bruger Bakke 1 og 550 arkilægger (ekstraudstyr):

- Opad
- Brevhovedet skal først ind i printeren.

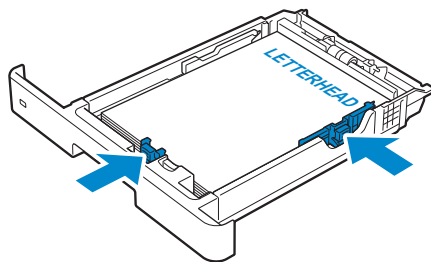

Hvis du bruger MPF:

- Opad
- Brevhovedet skal først ind i printeren.

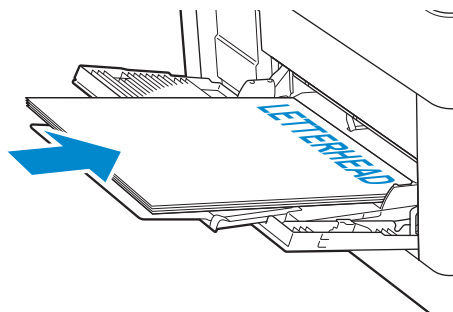

## Linkede bakker

Printeren sammenkæder bakkerne, hvis du lægger medier af samme type og størrelse i dem. Den første bakke benyttes, indtil der ikke er mere af printmediet, hvorefter den næste bakke benyttes.

### BEMÆRK:

- Udskrivningsmediet skal have samme størrelse og type i begge bakkerne.  
Multifunktionsfremføreren (MPF) kan ikke linkes til nogen af de andre bakkekilder.

Når der er ilagt udskrivningsmedie af samme størrelse og type i de valgte bakker, skal du vælge indstillingen Papirtype i komponenten Bakkeindstillinger for hver bakke.

Hvis du vil deaktivere bakkelinkning, skal du ændre papirtypen for en af bakkerne til en unik værdi.

### BEMÆRK:

- Hvis der lægges forskellige typer udskrivningsmedie med samme størrelse i bakkerne, linker printeren dem sammen, hvis papirtypen ikke er angivet i driveregenskaberne/indstillingerne.

# Ilægning af dokumenter

---

Du kan bruge DADF-enheden eller dokumentglaspladen til ilægning af et dokument. I DADF-enheden kan du benytte op til 50 ark på 75 g/m<sup>2</sup> ad gangen. På dokumentglaspladen kan du benytte ét dokumentark ad gangen.



## BEMÆRK:

- Anvend dokumentglaspladen i stedet for DADF for at opnå den bedste scanningskvalitet, især til farvebilleder eller billeder med gråtoner.

## Før ilægning af dokumenter i DADF

I det følgende beskrives, hvordan du undgår papirstop:

- Du må ikke bruge dokumenter, der er mindre end 139,7 x 139,7 mm og som er større end 215,9 x 355,6 mm.
- Du må ikke bruge hæfter, brochurer, fotos, transparenter og dokumenter, der har andre usædvanlige karakteristika.
- Karbonpapir eller papir med karbonbagside, bestrøget papir, luftpostpapir eller tyndt papir, rynket eller furet papir, krøllet eller rullet papir eller revet papir.
- Du må ikke bruge dokumenter med hæfteklammer eller papirclips.
- Du må ikke bruge dokumenter, der har været udsat for klæbemidler eller opløsningsbaserede materialer, f.eks. lim, blæk og slettekugle.
- Du må ikke bruge dokumenter, som du selv har skåret eller klippet til.
- Du må ikke bruge rynkede, furede, fugtige og krøllede dokumenter.
- Du må ikke blande dokumenter af forskellig størrelse, vægt og type i DADF'en.
- Bøj, udluft og udret dokumentet, inden det lægges i.
- Du må ikke overbelaste DADF'en. Sørg for, at dokumentstakken ikke overstiger den maksimale højde, som er indikeret af ilægningslinjemærkaterne i bakken.
- Tør fremføringsvalserne i bakken eller DADF af med en klud, der er let fugtet med vand, hvis der ofte opstår papirstop på grund af forkert fremføring.
- Undgå at trykke for meget på DADF-dækslet eller udsætte det for kraftige stød. Det kan medføre papirstop.



## Ilægning af et dokument i DADF (Duplex Automatic Document Feeder)

- 1 Tilpas dokumentstyrene efter størrelsen på det dokument, som du vil ilægge, og placer dokumenterne med tekstsiden opad og øverste kant først ind i DADF'en.

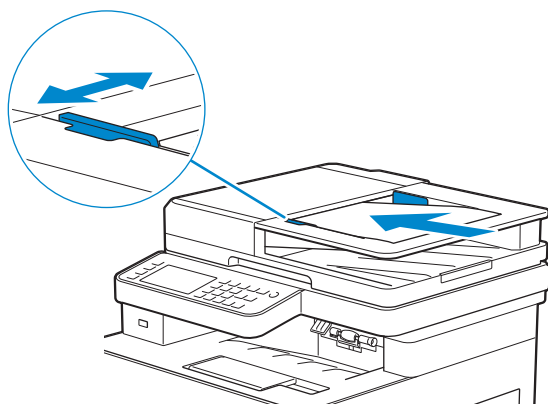

### BEMÆRK:

- Overstramning af styrene kan medføre papirstop.
- Ret kanterne på stakken ud, før du lægger dokumenterne i DADF'en.
- Brug dokumentstopperen, når du kopierer et dokument i formatet Legal.

## Ilægning af et dokument på dokumentglasset

### BEMÆRK:

- Sørg for, at der ikke ligger dokumenter i DADF'en. Hvis der registreres dokumenter i DADF-enheden, prioriteres den højere end dokumentet på dokumentglaspladen.

- 1 Åbn dokumentdækslet.

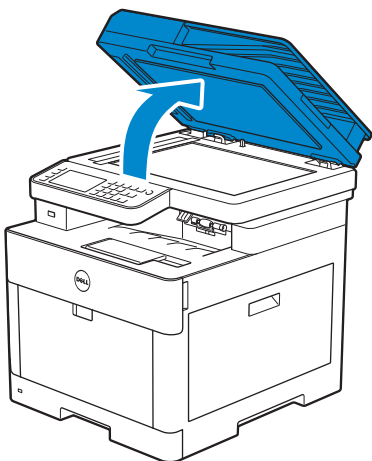

- 2 Placer dokumentet, så det vender nedad på dokumentglasset, og juster det med registreringshjælpen i glassets øverste venstre hjørne.

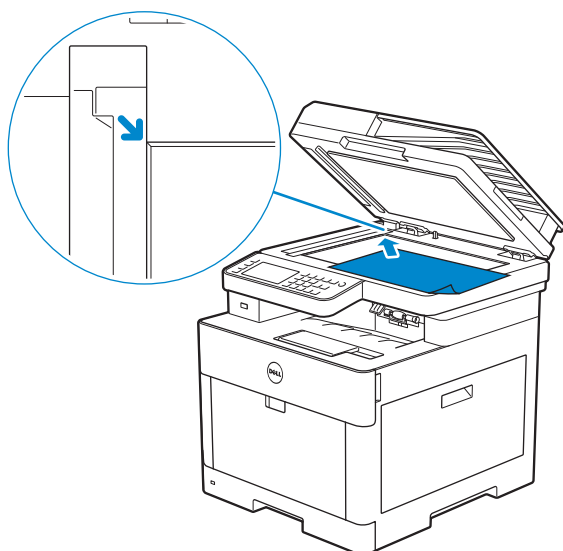

- 3 Luk dokumentdækslet.

 **BEMÆRK:**

- Hvis du lader dokumentdækslet være åbent, mens du kopierer, kan det påvirke kopiernes kvalitet og forøge tonerforbruget.
- Hvis du vil kopiere/scanne/faxe en side fra en bog eller et tidsskrift, skal du løfte låget, indtil hængslerne fanges i stoppet, og derefter lukke det. Hvis bogen eller tidsskriftet er tykkere end 30 mm, skal du kopiere/scanne/faxe med låget åbent.

# Udskrivning, kopiering, scanning, faxning og Dell Document Hub

Udskrivning	212
Kopiering	221
Scanning	224
Faxfunktioner	250
Dell Document Hub	267
Udskrivning og scanning direkte fra SharePoint®	276

# Udskrivning

---

Dette kapitel giver tips om udskrivning, om hvordan visse informationer udskrives fra printeren og om hvordan et job annulleres.

## BEMÆRK:

- Valg af de rette udskrivningsmedier og korrekt ilægning af dem i papirbakken er afgørende for at opnå udskrifter af god kvalitet og færre papirstop. Se "Retningslinjer for udskrivningsmedier" og "Ilægning af udskrivningsmedier".

## Sending af et job til udskrivning

### BEMÆRK:

- Udskrivningsindstillinger, der foretages via printerdriveren, har forrang for menuindstillinger, der foretages via betjeningspanelet eller Værktøjskasse.
- Hvis du ikke kender en funktion i printerdrivervinduet, kan du åbne online hjælp for at få flere oplysninger.

Den følgende procedure bruger et typisk Windows®- og OS X-program som eksempel.

- 1 Åbn den fil, du vil udskrive.
- 2 Fra menuen **Filer** vælger du **Udskriv**.
- 3 Kontrollér, at der er valgt den korrekte printer i dialogboksen, og kontrollér og rediger derefter udskrivningsindstillingerne i dialogboksen.
- 4 I Windows® skal du klikke på **Præferencer**, justere de udskrivningsindstillinger, der ikke er tilgængelige i dialogboksen, og derefter klikke på **OK**.  
I OS X skal du fortsætte til trin 5.
- 5 Klik på **Udskriv**.

### BEMÆRK:

- Du kan skifte papirstørrelsen i bakken mellem A4 og Letter. Desuden kan du skifte papirstørrelsen mellem A5 og Statement. Hvis du ønsker at skifte sidestørrelsen, skal du ilægge udskrivningsmediet i den valgte størrelse.  
Se "Skift mellem A4<>Letter" og "Skift A5<>Statement".

## annullering af et udskrivningsjob

Du kan annullere et job ved hjælp af betjeningspanelet eller en computer.

### annullering af et job fra betjeningspanelet

#### annullering af et job, mens udskrivning er i gang

Tryk på **Stop**.

Det igangværende udskrivningsjob annulleres.

### BEMÆRK:

- Alle de efterfølgende job annulleres ikke.

#### annullering af et job, før udskrivning starter

- 1 Tryk på knappen  (**Jobstatus**).
- 2 Tryk på det job, du vil annullere.

- 3 Tryk på Stop → Stop opgave.

## annullering af et job fra en computer

### annullering af et job fra proceslinjen (kun Windows®)

Når du sender et job til udskrivning, vises et lille printerikon i nederste højre hjørne på proceslinjen.

- 1 Dobbeltklik på printerikonet.  
En liste over udskrivningsjobs vises i printervinduet.
- 2 Vælg det job, du vil annullere.
- 3 Tryk på <Delete> på tastaturet.

### annullering af et job fra Dock (kun OS X)

Når du sender et job til udskrivning, vises printerikonet i Dock.

Den følgende procedure bruger OS X 10.10 som eksempel.

- 1 Klik på printerikonet.  
En liste over udskrivningsjobs vises i printervinduet.
- 2 Klik på knappen Slet job til venstre.

## Dupleksudskrivning

Med funktionen til dupleksudskrivning kan du udskrive på begge sider af et ark papir.



#### BEMÆRK:

- Dupleksfunktionen understøtter ikke tykt omslagspapir, tykt bestrøget papir, etiketter og konvolutter.

## Brug af dupleksudskrivning

For Windows®:

Den følgende procedure bruger et typisk Windows®-program i Windows® 7/Windows® 10 som eksempel.

- 1 Åbn den fil, du vil udskrive.
- 2 Åbn udskrivningsdialogboksen via programmet.
- 3 Vælg printerdriveren, og klik derefter på **Præferencer** → **Generelt**.
- 4 Vælg en papirbakke på rullelisten **Papirkilde**.
- 5 På rullelisten **Dupleks** skal du vælge **Vend på kort kant** eller **Vend på lang kant**.



#### BEMÆRK:

- Se "Vend på kort kant" og "Vend på lang kant." for detaljer om **Vend på kort kant** og **Vend på lang kant**.

- 6 Klik på **OK** → **Udskriv**.

For OS X:

Den følgende procedure bruger TextEdit i OS X 10.10 som eksempel.

- 1 Åbn den fil, du vil udskrive.
- 2 Fra menuen **Filer** vælger du **Udskriv**.
- 3 Sørg for, at afkrydsningsfeltet **Tosidet** er markeret i dialogboksen.
- 4 På rullelisten **TextEdit** skal du vælge **Layout**.
- 5 På rullelisten **Tosidet** skal du vælge **Vend på lang kant** eller **Vend på kort kant**.
- 6 Klik på **Udskriv**.

## Brug af hæfteudskrivning

Funktionen til hæfteudskrivning udskriver et dokument som et hæfte. Siderne arrangeres i korrekt rækkefølge, hvis udskriften samles eller hæftes.



### BEMÆRK:

- Når XPS- (XML Paper Specification) eller PS-driver (PostScript) anvendes, er hæfteudskrivning ikke tilgængelig.
- I **Dupleks** skal du vælge **Vend på lang kant**, når der bruges hæfteudskrivningsfunktion.

Vend på lang kant

Udfører hæftning på papirets lange side (venstre kant for portrætretning og øverste kant for landskabsretning). Følgende illustration viser hæftning på den lange side for portræt- og landskabsretning:

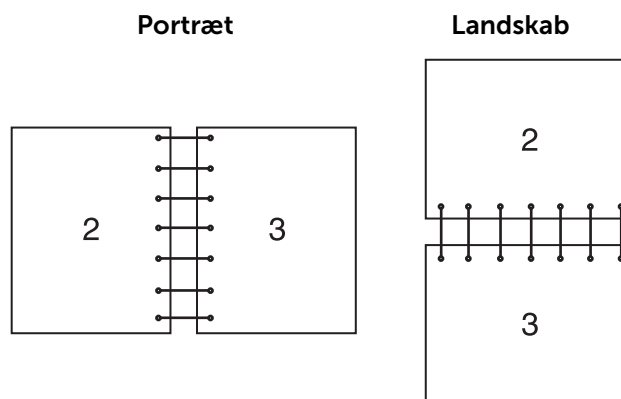

Vend på kort kant

Udfører hæftning på papirets korte side (øverst for portrætretning og venstre kant for landskabsretning). Følgende illustration viser hæftning på den korte side for portræt- og landskabsretning:

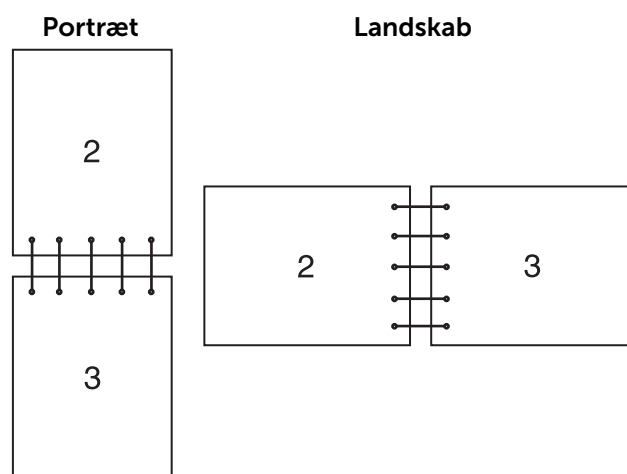

## Brug af Lagret udskrift

Når du sender et job til printeren, kan du specificere i printerdriveren, at du ønsker, at printeren skal gemme jobbet i hukommelsen. Når du er klar til at udskrive jobbet, skal du gå til printeren og bruge betjeningspanelmenuerne til at identificere hvilket job i hukommelsen, du vil udskrive.

### BEMÆRK:

- Data i hukommelsen slettes, når printeren slukkes.
- Funktionen til lagret udskrift er tilgængelig, når:
  - RAM-disken er aktiveret i printermenuen.
  - **RAM-disk** er indstillet til **Til rådighed** i printerdriveren.

## Oversigt

Funktionen for lagret udskrivning omfatter følgende jobtyper.

Læs hver beskrivelse for at vælge den optimale jobtype til din udskrivningsopgave.

Hvis du ønsker at udskrive fortrolige dokumenter, kan du se "Sikkerhedstryk" og "Privat postboks".

Hvis du ønsker at gemme udskrivningsjobbet i printeren til genudskrivning, kan du se "Privat postboks" og "Offentlig mailboks".

Hvis du ønsker at forhindre et stort antal fejludskrevne kopier, kan du se "Prøvetryk".

## Sikkerhedstryk

Du kan midlertidigt gemme udskriftjobbene sikkert med en adgangskode i hukommelsen. Brugere med kodeordet kan udskrive dem fra betjeningspanelet. Denne funktion kan anvendes til at udskrive fortrolige dokumenter. Et lagret udskrivningsjob bliver slettet, efter at du har udskrevet det, eller på et fastlagt tidspunkt.

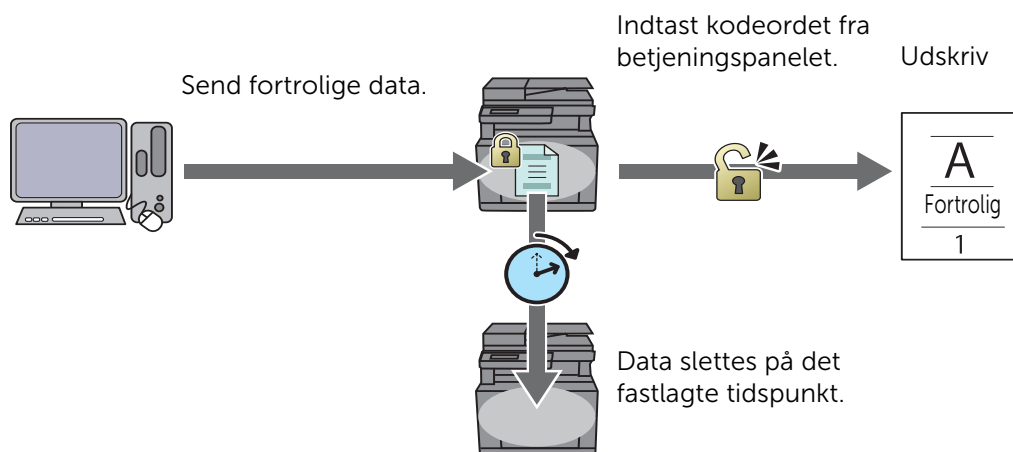

## Privat postboks

Du kan gemme udskrivningsjob i printeren til genudskrivning med et kodeord. De gemte job forbliver i printeren, indtil du sletter dem fra betjeningspanelet. Kun brugere med

kodeordet kan udskrive dem fra betjeningspanelet. Denne funktion kan anvendes til at udskrive fortrolige dokumenter.

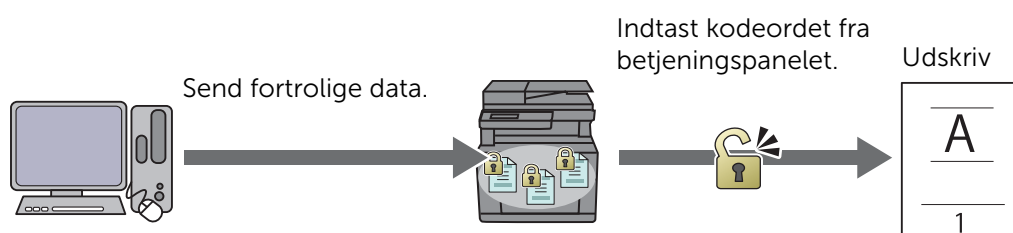

## Offentlig mailboks

Du kan gemme udskrivningsjob i printeren til genudskrivning uden et kodeord. De gemte job forbliver i printeren, indtil du sletter dem fra betjeningspanelet. Alle brugere kan udskrive dem fra betjeningspanelet.

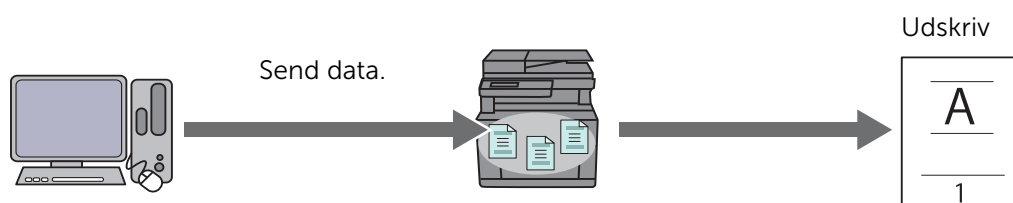

## Prøvetryk

Det sorterede udskrivningsjob gemmes i hukommelsen, men en enkelt kopi udskrives, så du kan kontrollere udskrivningsresultatet. Hvis der ikke er nogen problemer med udskrivningsresultatet, kan du vælge at udskrive flere kopier. Dette forhindrer et stort antal fejludskrevne kopier.

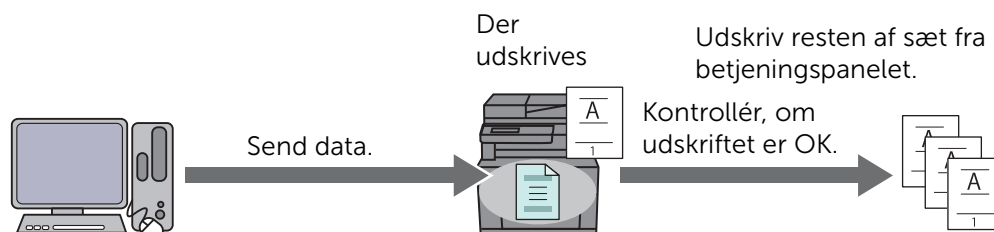

## Procedurer for udskrivning af gemt udskrift

### BEMÆRK:

- Funktionen til lagret udskrift er ikke tilgængelig, hvis et udskrivningsjob er for stort til den hukommelse, der er til rådighed.
- Funktionen til lagret udskrift kan bruges ved brug af PCL- (Printer Control Language) eller PS-driveren (PostScript).

## Lagring af udskrivningsjob med printerdriveren

Hvis du vil bruge funktionen lagret udskrift, skal du vælge **Sikker udskrift**, **Prøvetryk**, **Privat postboks** eller **Fælles postboks** under **Jobtype** på fanen **Generelt** i



printerdriveren. Jobbet gemmes i hukommelsen, indtil du beder om at få det udskrevet fra betjeningspanelet.

 **BEMÆRK:**

- Du skal angive et kodeord for job med Sikker udskrift og Privat postboks.
- Hvis der ikke tildeles et dokumentnavn i printerdriveren til dit udskrivningsjob, fastlægges jobbet navn ved brug af tidspunktet og datoen i printereren på fremsendelsestidspunktet for at skelne det fra andre jobs, du har lagret under dit navn.

## Udskrivning af de lagrede job via betjeningspanelet



1 Tryk på knappen  (Hjem).

2 Tryk på  → Udskriv.

3 Vælg en jobtype.

Stryg på skærmen, hvis den ønskede jobtype ikke vises.

4 Vælg det ønskede bruger-ID.



Hvis det ønskede dokument ikke vises, kan du trykke på  eller  for at rulle gennem skærmen.

Hvis du har valgt Fortrolig udskrivning eller Privat postboks i trin 3, skal du indtaste kodeordet vha. det numeriske tastatur og derefter trykke på OK.

 **BEMÆRK:**

- Hvis du indtaster et forkert kodeord, vises meddelelsen Forkert kodeord Prøv igen.. Tryk på knappen Luk for at vende tilbage til skærmen til indtastning af adgangskode.

5 Vælg det ønskede dokument.

Hvis det ønskede dokument ikke vises, kan du trykke på  eller  for at rulle gennem skærmen.

Tryk på Antal for at angive antal kopier.

 **BEMÆRK:**

- Antal kan ikke angives for Sikkerhedstryk.

6 For Sikkerhedstryk skal du trykke på Udskriv og slet.

For Privat postboks skal du trykke på Udskriv.

 **BEMÆRK:**

- For Sikkerhedstryk slettes dataene i hukommelsen efter udskrivning.
- For Privat postboks kan du slette dataene i hukommelsen efter udskrivning, hvis du markerer afkrydsningsfeltet Udskriv og slet.

7 Tryk på OK.

Det lagrede job bliver udskrevet.

## Sletning af lagrede jobs

Med Sikker udskrift slettes et gemt job efter udskrivning eller efter en fastlagt tidsperiode, hvis en sådan er indtastet på betjeningspanelet.

For andre jobs gælder det, at disse jobs forbliver gemt, indtil du sletter dem via betjeningspanelet.

Sådan slettes de gemte job:



1 Tryk på knappen  (Hjem).

2 Tryk på  → Udskriv.

3 Vælg en jobtype.

Stryg på skærmen, hvis den ønskede jobtype ikke vises.

4 Vælg det ønskede bruger-ID.



Hvis det ønskede dokument ikke vises, kan du trykke på  eller  for at rulle gennem skærmen.

Hvis du har valgt `Fortrolig` udskrivning eller `Privat` postboks i trin 3, skal du indtaste kodeordet vha. det numeriske tastatur og derefter trykke på OK.

 **BEMÆRK:**

- Hvis du indtaster et forkert kodeord, vises meddelelsen `Forkert kodeord Prøv igen..`. Tryk på knappen `Luk` for at vende tilbage til skærmen til indtastning af adgangskode.

5 Vælg det ønskede dokument.

Hvis det ønskede dokument ikke vises, kan du trykke på  eller  for at rulle gennem skærmen.

6 Tryk på `Slet`.

## Udskrivning fra USB-lagerenhed

Med funktionen USB direkte udskr kan du udskrive filer, der er gemt på en USB-lagerenhed uden brug af en computer.

 **FORSIGTIG:**

- **Du må ikke slutte andre enheder end USB-lagerenheder til printerens forreste USB-port, da dette kan beskadige printeren.**
- **Fjern ikke USB-lagerenheden fra den forreste USB-port, før printeren har afsluttet udskrivningen.**

 **BEMÆRK:**

- Hvis indstillingen Funktionskontrol er indstillet til `Til` (kodeord), skal du indtaste det firecifrede kodeord for at bruge funktionen. Hvis indstillingen Funktionskontrol er indstillet til `Fra`, er funktionen deaktiveret, og menuen vises ikke på skærmen. Se "Funktionskontrol".

## Understøttet USB-lagerenhed

Du kan bruge en USB-lagerenhed med følgende specifikationer til printerens forreste USB-port:

- USB 2.0 og 1.1
- Stik af type A
- Metalafskærmet
- FAT16/FAT32

 **BEMÆRK:**

- Hvis USB-lagerenheden er formateret i et andet filsystem end nævnt ovenfor, kan printeren muligvis ikke registrere USB-lagerenheden.
- En USB-lagerenhed med godkendelsesfunktion og visse mærker af USB-lagerenheder kan ikke anvendes sammen med denne printer.

## Understøttede filformater

Filer i følgende filformater kan udskrives direkte fra en USB-lagerenhed:

- PDF
- TIFF
- JPEG

## Udskrivning af en PDF/TIFF- eller JPEG-fil på en USB-lagerenhed

- 1 Tryk på knappen  (Hjem).
- 2 Indsæt en USB-lagerenhed i printerens forreste USB-port.

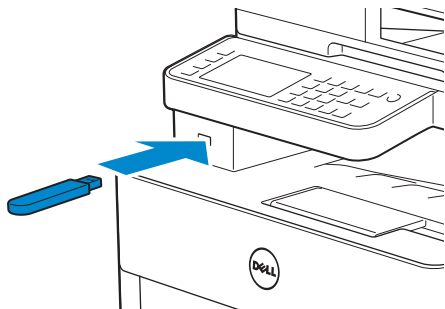

- 3 Tryk på Udskriv PDF/TIFF eller Udskriv JPEG.
- 4 Vælg den ønskede fil.  
Stryg på skærmen eller tryk på mapper, hvis den ønskede fil ikke vises.

### BEMÆRK:

- På berøringspanelet vises kun følgende tegn:  
A B C D E F G H I J K L M N O P Q R S T U V W X Y Z 0 1 2 3 4 5 6 7 8 9 \$ % ' ' - @ { } ~ ! # ( ) & \_ ^
- Der kan vælges og udskrives op til 10 PDF/TIFF-filer eller 100 JPEG-filer i den viste rækkefølge.

- 5 Tryk på , og kontrollér og skift derefter udskrivningsindstillingerne.  
Se "Udskrivningsindstillinger".

- 6 Tryk på Udskriv.

### FORSIGTIG:

- **Undgå at tage USB-lagerenheden ud, mens printerens forsøger at få adgang til indholdet. Dataene på lagerenheden kan blive beskadiget, eller selve lagerenheden kan blive beskadiget, så den ikke kan bruges.**

### BEMÆRK:

- Farveudskrivning er sikret med et kodeord, hvis indstillingen Funktionskontrol for Udskriv fra USB er indstillet til Til (kodeord for farve). Hvis du indstiller Outputfarve til Fuld farve og indstillingen Funktionskontrol for Udskriv fra USB til Til (kodeord for farve), skal du angive det firecifrede kodeord.
- Kun PDF/TIFF- eller JPEG-filer, der oprettes ved hjælp af printerens scanningsfunktion, kan udskrives via funktionen USB direkte udskr.

- 7 Tag USB-lagerenheden ud af printerens.

### FORSIGTIG:

- **Kontrollér, at printerens ikke forsøger at få adgang til USB-lagerenheden.**



## Printerindstillinger

Det er muligt at ændre de fleste printerindstillinger fra det program, du udskriver fra.

Indstillinger fra programmet opdaterer printerens standardsystemindstillinger. Indstillinger fra printerdriveren gælder kun for det job, du aktuelt sender til printeren. Hvis du ikke kan ændre en indstilling fra programmet, kan du bruge betjeningspanelet, Værktøjskassen i Dell Printer Hub/Dell Printer Management Tool eller Dell Printer Configuration Web Tool. Ændring af en systemindstilling fra betjeningspanelet, Værktøjskasse eller fra Dell Printer Configuration Web Tool gør den pågældende indstilling til brugerstandard.

Du kan kontrollere de detaljerede systemindstillinger ved at udskrive en rapport om printerindstillinger. Oplysninger om udskrivning af en rapport om systemindstillinger findes under "Rapport/liste".

Du kan nulstille indstillinger til deres standardværdier fra betjeningspanelet. Se "Nulstilling af Standarder".

- 1** Tryk på knappen  (**Information**).
- 2** Tryk på fanen Værktøj → Admin.indstillinger.  
Hvis Panellåsindstil. er indstillet til Aktiver, skal du angive adgangskoden. Se "Panellås".
- 3** Tryk på PCL, PS eller PDF.
- 4** Vælg knappen for det ønskede menupunkt.  
Hvis det ønskede menupunkt ikke vises, kan du trykke på  eller  for at rulle gennem skærmen.
- 5** Vælg den ønskede indstilling, eller indtast værdien, og tryk derefter på OK.
- 6** Gentag trin 4 og 5 efter behov.

# Kopiering



---

## BEMÆRK:

- Hvis indstillingen Funktionskontrol er indstillet til **Til** (kodeord), skal du indtaste det firecifrede kodeord for at bruge funktionen. Hvis indstillingen Funktionskontrol er indstillet til **Fra**, er funktionen deaktiveret, og menuen vises ikke på skærmen. Se "Funktionskontrol".

## Lav kopier fra dokumentglasset

### BEMÆRK:

- En computerforbindelse er ikke nødvendig for at kopiere.
  - Fjern alle dokumenter fra DADF (Duplex Automatic Document Feeder), før du kopierer fra dokumentglasset.
  - Urenheder på dokumentglasset kan medføre sorte pletter på kopiudskriften. Rens dokumentglasset før brug for at opnå de bedste resultater. Se "Rengøring af scanneren".
- 1 Læg et enkelt dokument med tekstsiden nedad på glaspladen, og luk derefter dokumentlåget.  
Se "Ilægning af dokumenter".
  - 2 Tryk på knappen  (**Hjem**).
  - 3 Tryk på  → **Kopier**.
  - 4 Kontroller og skift kopieringsindstillinger.  
Se "Kopier".
  - 5 Tryk på – eller + for at angive antal kopier i **Antal**.
  - 6 Tryk på **Kopier**.

### BEMÆRK:



- Hvis du vil annullere et kopieringsjob, når der scannes et dokument, skal du trykke på **Stop**.

## Lav kopier fra DADF

### FORSIGTIG:

- Læg ikke mere end 50 ark i DADF, og lad ikke mere end 50 ark blive ført til dokumentoutputbakken. Dokumentoutputbakken skal tømmes, før den overskrider 50 ark, ellers kan dine dokumenter blive beskadiget.

### BEMÆRK:

- En computerforbindelse er ikke nødvendig for at kopiere.
- 1 Ilæg dokumenterne.  
Se "Ilægning af dokumenter".
  - 2 Tryk på knappen  (**Hjem**).
  - 3 Tryk på  → **Kopier**.
  - 4 Kontroller og skift kopieringsindstillinger.  
Se "Kopier".
  - 5 Tryk på – eller + for at angive antal kopier i **Antal**.

6 Tryk på **Kopier**.

 **BEMÆRK:**

- Hvis du vil annullere et kopieringsjob, når der scannes et dokument, skal du trykke på **Stop**.

## Brug af Kopier af ID

 **BEMÆRK:**

- Hvis indstillingen Funktionskontrol er indstillet til **Deaktiver**, er funktionen deaktiveret, og menuen vises ikke på skærmen. Se "Funktionskontrol".

Du kan kopiere begge sider af et ID-kort på et enkelt ark papir i dets originale størrelse ved at trykke på **Kopier af ID** på berøringspanelet. Denne funktion fungerer ved at vise begge sider af et ID-kort i dets originale størrelse på ét ark papir.

1 Læg et ID-kort på dokumentglasset med forsiden nedad, og luk derefter dokumentdækslet.

Se "Ilægning af dokumenter".

2 Tryk på knappen  (**Hjem**).

3 Tryk på  → **Kopier af ID**.

4 Kontroller og skift kopieringsindstillinger.

Se "Kopier".

5 Tryk på **-** eller **+** for at angive antal kopier i **Antal**.

6 Tryk på **Kopier**.

 **BEMÆRK:**

- Farvekopiering er sikret med et kodeord, hvis indstillingen Funktionskontrol for **Kopier** er indstillet til **Til** (kodeord for farve). Hvis du indstiller **Outputfarve** til **Fuld farve** og indstillingen Funktionskontrol for **Kopier** til **Til** (kodeord for farve), skal du indtaste det firecifrede kodeord.

Efter at forsiden af ID-kortet er blevet scannet, bliver du bedt om at vende kortet.

Sådan kopieres bagsiden:

a Vend ID-kortet om.

b Tryk på **Fortsæt**.

Sådan kopieres kun den ene side:

a Tryk på **Udskriv nu**.

## Ændring af standardindstillinger for kopiering

Standardindstillingerne i kopieringsmenuen, f.eks. **Outputfarve**, **Vælg bakke**, and **Lysere/mørkere**, kan indstilles til de oftest anvendte indstillinger. Når du kopierer et dokument, anvendes de angivne standardindstillinger, med mindre de ændres med betjeningspanelet.



Indstillingerne i **Standardindstillinger** reflekteres, når du opretter en ny flise. Hvis du ændrer indstillingerne i **Standardindstillinger** efter oprettelse af den nye flise,

påvirker det ikke indstillingerne af den flise, du oprettede tidligere. Se "Tilføjelse af en ny flise".

 **BEMÆRK:**

- Du kan indstille den samme indstilling vha. Værktøjskassen på Dell Printer Hub/Dell Printer Management Tool eller Dell Printer Configuration Web Tool. Se hjælp til Værktøjskassen eller "Dell™ Printer Configuration Web Tool."

Sådan angiver du dine egne standardindstillinger:

- 1 Tryk på knappen  (**Information**).
- 2 Tryk på fanen Værktøj → Standardindstillinger → Kopistandarder.
- 3 Vælg knappen for det ønskede menupunkt.  
Hvis det ønskede menupunkt ikke vises, kan du trykke på  eller  for at rulle gennem skærmen.
- 4 Vælg den ønskede indstilling, eller indtast værdien, og tryk derefter på OK.
- 5 Gentag trin 3 og 4 efter behov.

# Scanning

## BEMÆRK:

- Hvis indstillingen Funktionskontrol er indstillet til **Til** (kodeord), skal du indtaste det firecifrede kodeord for at bruge funktionen. Hvis indstillingen Funktionskontrol er indstillet til **Fra**, er funktionen deaktiveret, og menuen vises ikke på skærmen. Se "Funktionskontrol".

## Oversigt over scanning

Printeren kan scanne dit dokument på flere forskellig måder. Der er to hovedscanningstyper. Den ene betjenes fra printerens uden brug af scannerdriver, og den anden betjenes fra computeren med brug af en software og scannerdriveren.

Den følgende illustration er en oversigt over hver scanningstype.

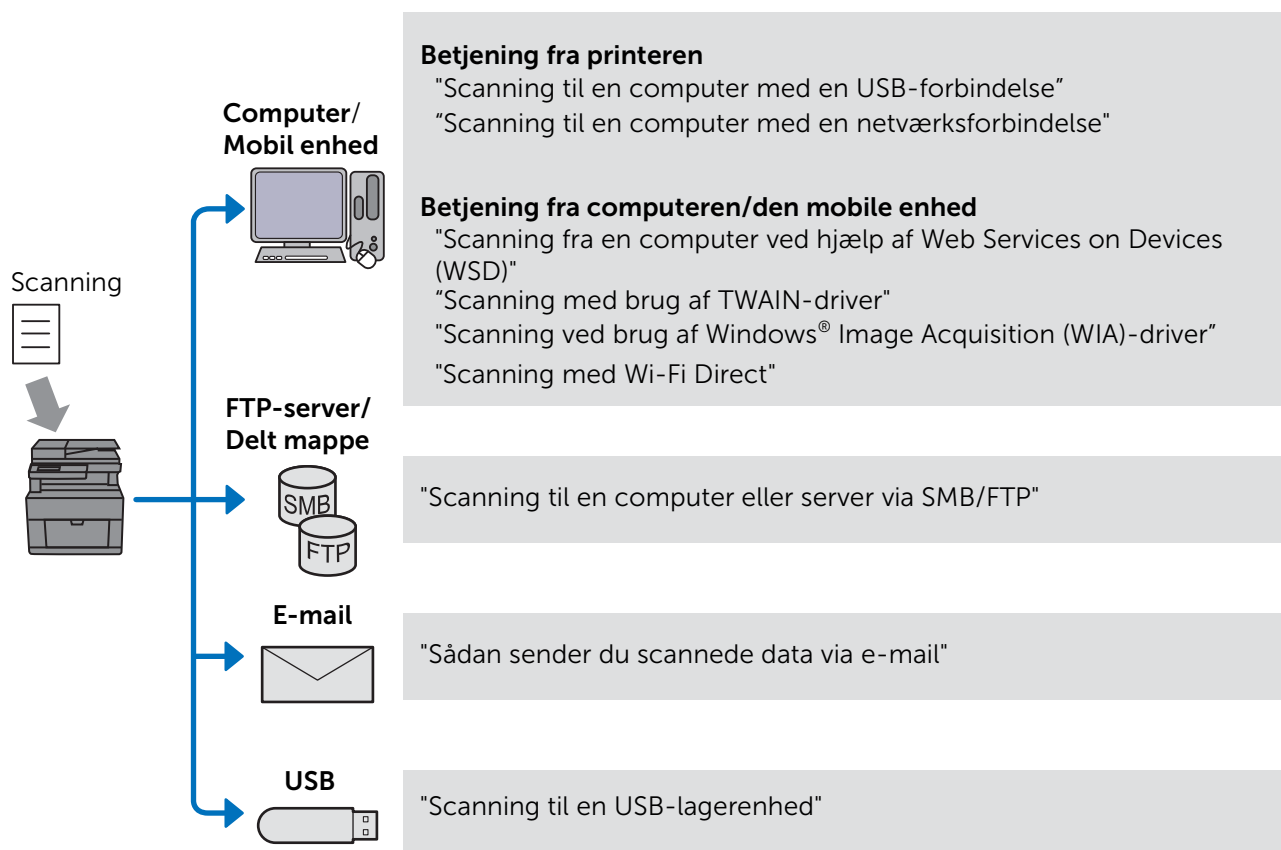

Opløsningsindstillingen, der skal bruges, når du scanner et element, afhænger af typen af elementet, og af hvordan du har tænkt dig at bruge billedet eller dokumentet bagefter på din computer. Brug disse anbefalinger for at opnå de bedste resultater.

Type	Opløsning
Dokumenter	300 dpi sort/hvid eller 200 dpi gråskala eller farve
Dokumenter i ringe kvalitet, eller som indeholder tekst, der er skrevet med småt	400 dpi sort/hvid eller 300 dpi gråskala
Fotografier og billeder	100–200 dpi farve eller 200 dpi gråskala
Billeder til en inkjet-printer	150–300 dpi
Billeder til en printer med høj opløsning	300–600 dpi



Scanning over de anbefalede opløsninger kan overskride dit programs kapacitet. Hvis du vil scanne over den anbefalede opløsning, skal du forhåndsvisse (eller forud-scane) og beskære billedet for at reducere scanningen af billedet.

## Tip til Nem netværksscanning

- Netværksscanningen med funktionen Scan til pc anbefales ikke, hvis du ikke kender opsætningen for netværksscanning. Den omfatter enkle og nemme trin, som letter brugen. Flere oplysninger findes under "Scanning til en computer med en netværksforbindelse".
- Før du tager funktionen Mappen Scan til netværk i brug, skal du konfigurere netværksforbindelsens detaljer vha. Adressebogseditor, hvis du ikke kender opsætningen for Dell Printer Configuration Web Tool.

Adressebogseditor hjælper med at registrere detaljerne om scanningsdestinationen for printeren.

## Scanning til en computer med en USB-forbindelse

Du kan sende scannede data fra betjeningspanelet til en computer, der er tilsluttet via et USB-kabel. De scannede data gemmes i mappen **Dokumenter** i Windows® eller på skrivebordet i OS X som standard. Se "Ændring af placering for lagring af scannede data", hvis du vil ændre placeringen for lagring.

### BEMÆRK:

- Computeren skal forbindes via USB, før du kan vælge funktionen Scan til pc fra betjeningspanelet. Netværksforbindelse er ikke understøttet.
- Denne funktion understøttes af både Windows® og OS X.

#### 1 Ilæg dokumenterne.

Se "Ilægning af dokumenter".

#### 2 Tryk på knappen (Hjem).

#### 3 Tryk på → Scan til pc.

#### 4 Vælg en computer.

Stryg på skærmen, hvis den ønskede computer ikke vises.

#### 5 Kontroller og skift scanningsindstillinger.

Se "Scan til pc".

#### 6 Tryk på Scanning.

## Scanning til en computer med en netværksforbindelse

Hvis printeren er sluttet til en computer via Scan til computer-netværket ved hjælp af Web Services on Devices (WSD), kan du sende scannede data til en computer.

### BEMÆRK:

- Du skal oprette forbindelse med Web Services on Devices (WSD).
- Web Services on Devices (WSD) understøttes kun af Windows Vista®, Windows® 7, Windows® 8, Windows® 8.1 og Windows® 10.

## Printeropsætning for Scan til Web Services on Devices (WSD)

Opsæt printeren og computeren til forbindelsen ved brug af Web Services on Devices (WSD).

### Kontrol af printerindstillinger

Ved brug af denne scannemetode skal du sørge for, at Web Services on Devices (WSD) er aktiveret på printerens betjeningspanel eller i Dell Printer Configuration Web Tool. Se "Port-indstillinger" eller "Protokoller."

### Opsætning af computeren



#### BEMÆRK:

- Med Windows® 8, Windows® 8.1, og Windows® 10 vil computeren automatisk tilslutte printeren ved hjælp af Web Services on Devices (WSD). Der er ingen grund til at installere printeren manuelt.

Den følgende procedure bruger Windows® 7 som eksempel.

- 1 Klik på **Start** → **Computer** → **Netværk**.
- 2 Højreklik på ikonet for printeren, og klik derefter på **Installer**.  
Printeren tilsluttes ved hjælp af Web Services on Devices (WSD).
- 3 Klik på **Start** → **Enheder og printere**.
- 4 Højreklik på ikonet for printeren, og klik derefter på **Scanningsprofiler**.
- 5 Vælg scanneren, og klik derefter på **Rediger**.
- 6 Angiv de forskellige indstillinger for profilen, herunder den **Kilde**, hvor dokumenterne ilægges.

### Scanning og afsendelse af billeder til en computer

- 1 Ilæg dokumenterne.  
Se "Ilægning af dokumenter".
- 2 Tryk på knappen  (**Hjem**).
- 3 Tryk på  → Scan til pc.

#### BEMÆRK:

- Du kan angive i scanningsprofilen, om der skal scannes fra DADF eller fra dokumentglasset. Sørg for at angive scanningsprofilen på samme måde, hvis du ønsker at scanne dokumentet fra DADF.

- 4 Vælg en computer.  
Stryg på skærmen, hvis den ønskede computer ikke vises.

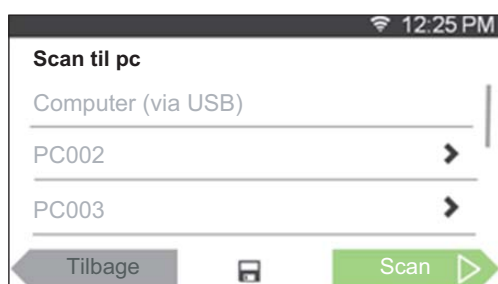

## 5 Angiv scanningstypen.

Stryg på skærmen, hvis den ønskede type ikke vises.

Se "Scan til pc" for at få flere oplysninger om scanningstypen.



## 6 Tryk på Scan.

### Ændring af placering for lagring af scannede data

Brug Dell Printer Hub (Dell H625cdw and Dell H825cdw) eller Dell Printer Management Tool (Dell S2825cdn) til at ændre outputdestination for de opnåede billedfiler og til at vælge, om billedfilerne skal åbnes ved brug af det relaterede program. Yderligere oplysninger kan findes i de ofte stillede spørgsmål til Dell Printer Hub eller Dell Printer Management Tool.

#### BEMÆRK:

- Dell Printer Hub og Dell Printer Management Tool understøttes på Windows® 7 eller nyere.

Åbning af Dell Printer Hub eller Dell Printer Management Tool:

Den følgende procedure bruger Windows® 7, Windows® 10 og OS X 10.10 som eksempel.

For Windows® 7:

Klik på **Start** → **Alle programmer** → **Dell Printere** → **Dell Printer Hub/Dell Printer Management Tool**.

For Windows® 10:

Klik på knappen Start → **Dell Printer Hub/Dell Printer Management Tool**.

For OS X 10.10:

Klik på **Finder** → **Programmer** → **Dell** → **Dell Color Cloud Multifunction Printer - H625cdw/Dell Color Cloud Multifunction Printer - H825cdw/Dell Color Smart Multifunction Printer - S2825cdn**, og dobbeltklik derefter på **ScanKnap-Kontrol**.

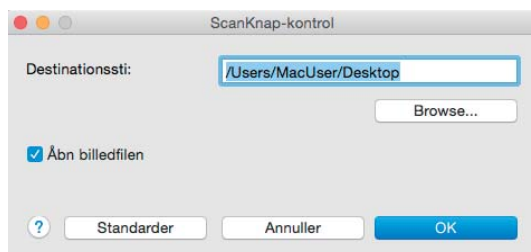

# Scanning fra en computer ved hjælp af Web Services on Devices (WSD)

Hvis printeren er sluttet til en computer via netværk ved hjælp af Web Services on Devices (WSD), kan du scanne dokumenter fra computeren.

## BEMÆRK:

- For at scanne fra computeren ved hjælp af Web Services on Devices (WSD) skal forbindelsen indstilles ved hjælp af Web Services on Devices (WSD).
- Web Services on Devices (WSD) understøttes kun af Windows Vista®, Windows® 7, Windows® 8, Windows® 8.1 og Windows® 10.

## Forberedelse til scanning fra computeren

De samme forberedelser er nødvendige som ved funktionen Scan til pc. Se "Scanning til en computer med en netværksforbindelse".

## Scanning fra computeren

Den følgende procedure bruger Windows® 7 og Windows® 10 som eksempel.

### 1 Ilæg dokumenterne.

Se "Ilægning af dokumenter".

### 2 For Windows® 7:

Klik på **Start** → **Enheder og printere**.

For Windows® 10:

Højreklik på knappen Start, og klik derefter på **Kontrolpanel** → **Hardware og lyd** → **Enheder og printere**.

### 3 Højreklik på printeren, og vælg derefter **Start scanning**.

### 4 Angiv de nødvendige indstillinger for scanning, og klik derefter på **Scan**.

## BEMÆRK:

- Hvis du bruger Windows Vista®, skal du bruge et tegneprogram såsom Microsoft® Photo Gallery, vælge den forbundne printer vha. Web Services on Devices (WSD) og starte scanning.

## Scanning med brug af TWAIN-driver

Med TWAIN-driveren kan du importere scannede billeder til software, f.eks. Adobe® Photoshop®.

## BEMÆRK:

- Både USB- og netværksforbindelser understøttes.
- Denne funktion understøttes af Windows® og Mac OS X 10.7 eller nyere.
- Til kontrol og indstilling af printerens IP-adresse eller indstilling af kodeordet for funktionen Funktionskontrol, når PC-scan er indstillet til **Til** (kodeord). Flere oplysninger findes under "Administration af scanneren".

I den følgende fremgangsmåde bruges et typisk program, der understøtter TWAIN som eksempel.

### 1 Ilæg dokumenterne.

Se "Ilægning af dokumenter".

### 2 Start grafiksoftwaren, som understøtter TWAIN som f.eks. Adobe® Photoshop®.

- 3 Vælg scanneren i TWAIN-menuen i grafiksoftwaren, angiv de nødvendige indstillinger og starter derefter scanning i vinduet som vist nedenfor. Du kan finde oplysninger om brug af grafiksoftwaren i vejledningerne til softwaren.

For Windows®:

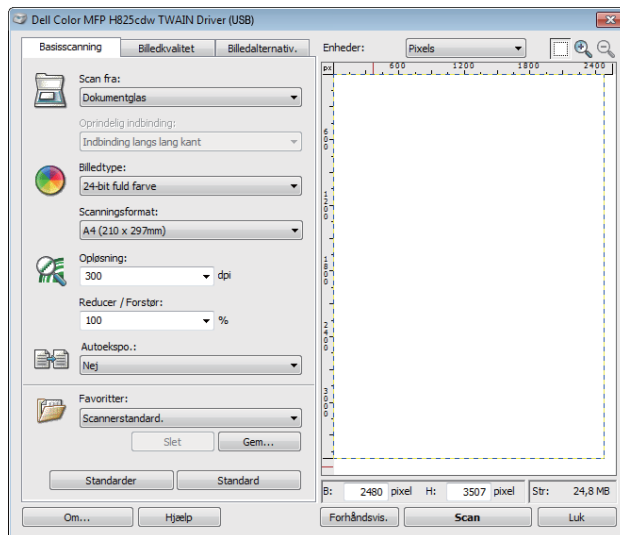

For OS X:

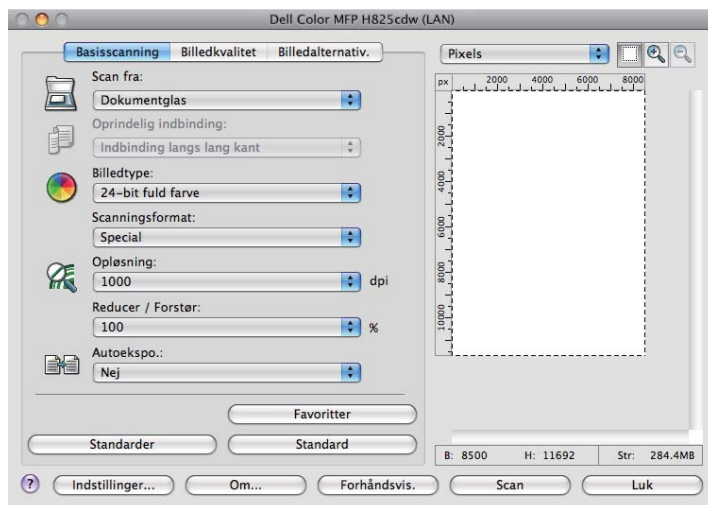

**BEMÆRK:**

- Skærbilledet kan variere afhængigt af operativsystemet.

## Scanning ved brug af Windows® Image Acquisition (WIA)-driver

Windows® Image Acquisition (WIA) er en standardkomponent, der leveres af Microsoft Windows® XP og senere operativsystemer, og som arbejder med digitale kameraer og scannere. I modsætning til TWAIN-driveren kan du med Windows® Image Acquisition (WIA)-driveren nemt scanne og manipulere billeder uden brug af yderligere software.

Med driveren Windows® Image Acquisition (WIA) kan du importere scannede billeder til Microsoft®-programmer, f.eks. Windows® Photo Gallery og Microsoft® Paint.

**BEMÆRK:**

- Både USB- og netværksforbindelser, inklusive Web Services on Devices (WSD), understøttes.
- Driveren Windows® Image Acquisition (WIA) understøttes kun af Windows®-computere.
- Til kontrol og indstilling af printerens IP-adresse eller indstilling af kodeordet for funktionen Funktionskontrol, når PC-scan er indstillet til Til (kodeord). Flere oplysninger findes under "Administration af scanneren".

## Scanning af et billede fra et tegneprogram

Den følgende procedure bruger Windows® 7 som eksempel.

**1** Ilæg dokumenterne.

Se "Ilægning af dokumenter".

**2** Start et tegneprogram såsom Microsoft® Paint for Windows®.

**BEMÆRK:**

- Når du bruger Windows Vista® eller Windows Server® 2008, skal du bruge Windows® Photo Gallery i stedet for Microsoft® Paint.
- Når du bruger programmer, der anvender Windows® Image Acquisition (WIA) 2.0, f.eks. Windows® Fax og Scan i Windows Vista®, Windows® 7, Windows® 8 og Windows® 8.1 og Windows® 10, kan funktionen **Føder (scan begge sider)** vælges for dupleksscanning.

**3** Klik på **Paint** → **Fra scanner eller kamera**.

I det følgende billede bruges Dell H825cdw som eksempel.

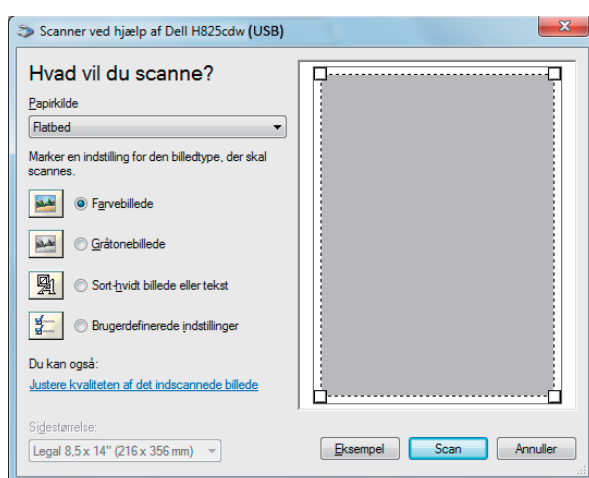

**BEMÆRK:**

- Skærbilledet kan variere afhængigt af operativsystemet.

**4** Vælg den ønskede billedtype, og klik på **Juster kvaliteten af det scannede billede**.

**5** Klik på de ønskede egenskaber → **OK**.

**6** Klik på **Scan** → **Gem**.

## Scanning med Wi-Fi Direct

Dette afsnit indeholder oplysninger om scanning med Wi-Fi Direct. Wi-Fi Direct gør det muligt at tilslutte mobile enheder som f.eks. computere, smartphones og tablets direkte til

printerens via et Wi-Fi-netværk. Med Wi-Fi Direct kan du scanne dokumenter fra dine mobilenheder direkte uden et adgangspunkt eller en trådløs router.

Se "Opsætning af Wi-Fi Direct" for at konfigurere og tilslutte med Wi-Fi Direct.

#### **BEMÆRK:**

- Wi-Fi Direct er tilgængeligt på Dell H625cdw og Dell H825cdw.
- Der kan maksimalt tilsluttes 3 mobilenheder via Wi-Fi Direct-netværket.
- Det er ikke muligt at slutte mobilenheden til internettet via printerens Wi-Fi Direct-netværk.
- Afhængigt af den mobile enhed varierer kanalen, som bruges til at slutte den mobile enhed til printerens via Wi-Fi direkte, muligvis fra kanalen, som bruges af printerens til at tilslutte et netværk via Wi-Fi-infrastruktur-indstillingen. I dette tilfælde fungerer samtidig tilslutning med Wi-Fi Direct og Wi-Fi-infrastruktur-indstilling muligvis ikke korrekt.
- Den printer, der oprettes forbindelse til med Wi-Fi Direct, understøtter følgende protokoller: LPD, Port9100, WSD\*, Bonjour (mDNS), SNMPv1/v2c, Dell Printer Configuration Web Tool, TWAIN, WIA, ICA.

\* WSD står for Web Services on Devices (webtjenester på enheder).

## Scanning via Wi-Fi Direct

Fremgangsmåden for scanning varierer afhængigt af mobilenheden og det program, du bruger. Se den vejledning, der fulgte med mobilenheden eller programmet.

## Scanning til en computer eller server via SMB/FTP

Du kan scanne og sende de scannede data til en delt mappe på en computer eller en FTP-server.

#### **BEMÆRK:**

- Denne funktion kræver ikke en netværksscannerdriver.

## Oversigt

Med funktionen Mappen Scan til netværk kan du sende de scannede data til en computer eller FTP-server.

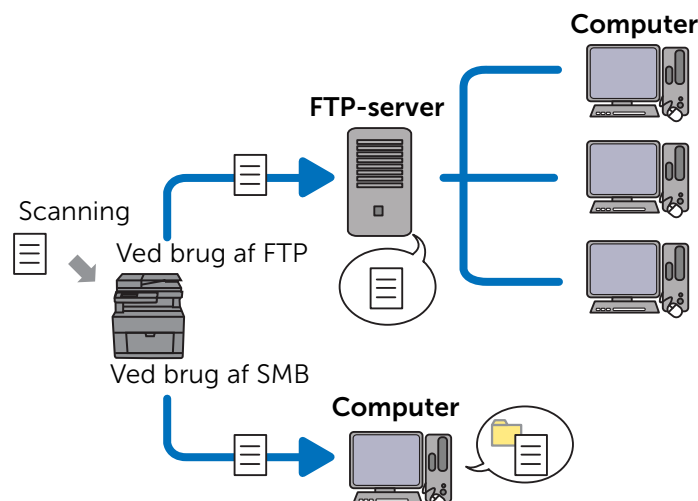

## Påkrævet operativsystem:

### For FTP:



#### BEMÆRK:

- Se den vejledning, der fulgte med softwaren for at få oplysninger om, hvordan FTP-tjensten skal konfigureres.
- Windows Vista® understøtter kun IPv4.
- Windows®  
Windows Server®  
FTP service for Microsoft® Internet Information Services
- Mac OS X 10.7 eller senere operativsystemer  
FTP service for Mac OS X

### For SMB:

Denne funktion understøttes på Windows Server® 2008 eller nyere og på Mac OS X 10.7 eller nyere.

## Oversigt over scanning til en FTP-server

Følgende er et typisk opsætningsforløb for afsendelse af scannede data til en FTP-server:

- 1 Indstil SMB/FTP-destinationen i adressebogen.  
Se "Angiv SMB/FTP-destination i adressebogen."
- 2 Send de scannede data til netværket.  
Se "Afsendelse af scannede data til netværket".

## Oversigt over scanning til en delt mappe med SMB



#### BEMÆRK:

- Opsætningen for Mappen Scan til netværk via SMB kan nemt konfigureres med det medfølgende program "Adressebogseditor".  
Se "Brug af Adressebogseditor" for detaljer om Adressebogseditor.
- Mappen Scan til netværk kan også udføres med funktionen Web Services on Devices (WSD).  
Se "Scanning til en computer med en netværksforbindelse" og "Scanning fra en computer ved hjælp af Web Services on Devices (WSD)" for detaljer om scanning ved hjælp af funktionen Web Services on Devices (WSD).

Følgende er et typisk opsætningsforløb for afsendelse af scannede data til en delt mappe med SMB:

- 1 Indstil en brugerkonto.  
Se "Indstilling af en brugerkonto (kun SMB)".
- 2 Opret en delt mappe.  
Se "Opret en delt mappe (kun SMB)".
- 3 Indstil SMB/FTP-destinationen i adressebogen.  
Se "Angiv SMB/FTP-destination i adressebogen."
- 4 Send de scannede data til netværket.  
Se "Afsendelse af scannede data til netværket".



## Indstilling af en brugerkonto (kun SMB)

Hvis du vil sende scannede data til en delt mappe med SMB, skal du have en delt mappe på computeren. Hvis du vil oprette en delt mappe, kræves der en brugerkonto med et gyldigt kodeord.

For Windows®:



Hvis den brugerkonto, som du vil bruge, ikke har et loginkodeord, skal du angive et kodeord med følgende fremgangsmåde.

Fortsæt til "Opret en delt mappe (kun SMB)", når du har kontrolleret brugerkontoens login-brugernavn og -kodeord.

Den følgende procedure bruger Windows® 7, Windows® 10 og OS X 10.10 som eksempel.

For Windows® 7:

- 1 Klik på **Start** → **Kontrolpanel** → **Brugerkonti og Familiesikkerhed** → **Brugerkonti** → **Opret en adgangskode til din konto**.
- 2 Indtast et kodeord for din brugerloginkonto.

For Windows® 10:

- 1 Højreklik på knappen Start, og klik derefter på **Indstillinger**.
- 2 Klik på **Konti** → **Indstillinger for logon** → **Tilføj** under **Adgangskode**.
- 3 Indtast et kodeord for din brugerloginkonto.

For OS X 10.10:

- 1 Klik på **Systemindstillinger** → **Brugere og grupper** → **Skift adgangskode**.
- 2 Indtast et kodeord for din brugerloginkonto i **Nyt kodeord**.
- 3 Indtast kodeordet igen i **Bekræft**.

## Opret en delt mappe (kun SMB)

Opret en delt mappe for at lagre de scannede data fra printerens.

Den følgende procedure bruger Windows® 7, Windows® 10 og OS X 10.10 som eksempel.

For Windows® 7 og Windows® 10:

- 1 Opret en mappe i det ønskede bibliotek på din computer.  
*MyShare* bruges som eksempelmappe i denne fremgangsmåde.
- 2 Højreklik på mappen, og klik derefter på **Egenskaber**.
- 3 Klik på fanen **Deling** → **Avanceret deling**.

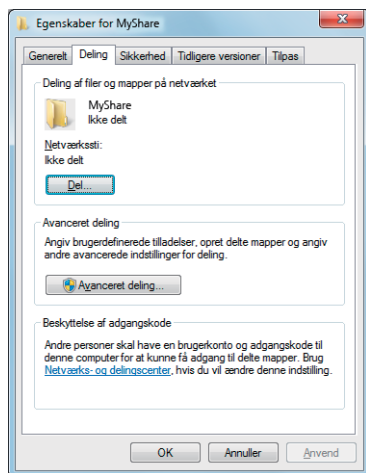

- 4 Vælg afkrydsningsboksen **Del denne mappe**.
- 5 Indtast navnet på en delt mappe i feltet **Fællesnavn**.

 **BEMÆRK:**

- Skriv dette fællesnavn ned, da du skal bruge det i næste indstillingsprocedure.

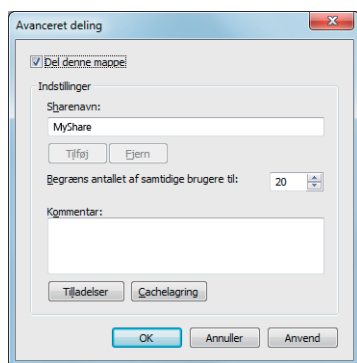

- 6 Klik på **Tilladelser** for at oprette en skrevetilladelse for denne mappe.
- 7 Klik på **Tilføj**.
- 8 Søg efter et brugerloginnavn ved at gøre ét af følgende:
  - Klik på **Avanceret**, og søg efter brugerloginnavnet.
  - Indtast brugerloginnavnet i feltet **Skriv objektnavnet, der skal vælges**, og klik på **Kontroller navne**.

Myself bruges som eksempelloginnavn i den følgende illustration.

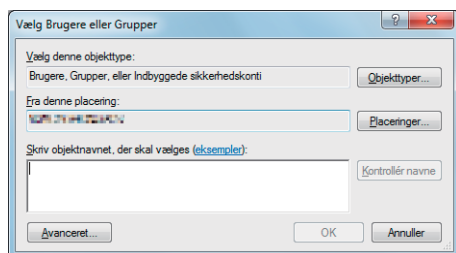

9 Klik på **OK**.

10 Klik på brugerloginnavnet, som du lige har indtastet, og marker derefter afkrydsningsfeltet **Fuld kontrol**.

Det tillader, at dokumentet kan sendes til denne mappe.

 **BEMÆRK:**

- Brug ikke **ALLE** som brugerloginnavn.

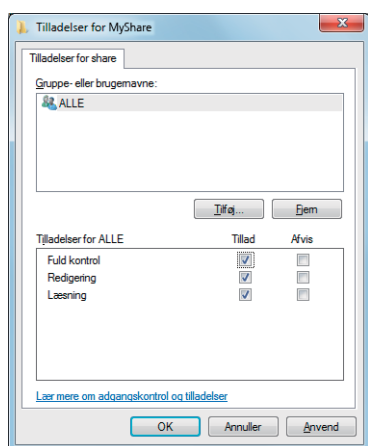

11 Klik på **OK**.

 **BEMÆRK:**

- Sådan tilføjes undermapper, oprettes nye mapper i den delte mappe, du har oprettet. For eksempel:  
Mappenavn: *Delemappe*, 2. niveau Undermappenavn: *MineBilleder*, 3. niveau Undermappenavn: *John*  
Du skulle nu kunne se *Delemappe\MineBilleder\John* i dit bibliotek.

Når du er færdig med at oprette en delt mappe, skal du fortsætte til "Angiv SMB/FTP-destination i adressebogen."

For OS X 10.10:

- 1 Opret en mappe i det ønskede bibliotek på din computer. *MyShare* bruges som et eksempel på mappens navn.
- 2 Klik på den oprettede mappe → **Filer** → **Hent oplysninger**.
- 3 Vælg afkrydsningsboksen **Delt mappe**.
- 4 Åbn **Systemindstillinger**, og klik derefter på **Deling**.
- 5 Vælg afkrydsningsboksen **Fildeling**, og klik derefter på **Indstillinger**.

6 Vælg afkrydsningsboksene **Del filer og mapper ved brug af SMB** og kontonavn.

7 Klik på **Udført**.

Når du er færdig med at oprette en delt mappe, skal du fortsætte til "Angiv SMB/FTP-destination i adressebogen."

## Angiv SMB/FTP-destination i adressebogen.

Du kan registrere forbindelsesdetaljer for SMB og FTP-server i adressebogen ved brug af Dell Printer Configuration Web Tool eller Adressebogsektor.

Før du angiver destinationsoplysninger, skal du sørge for, at du har IP-adressen på din computer klar. Se "Visning af computerens IP-adresse".

Når du er færdig med at registrere destinationsoplysninger for SMB eller FTP-serveren, skal du fortsætte til "Afsendelse af scannede data til netværket".

## Visning af computerens IP-adresse

Gør følgende for at få vist computerens IP-adresse.

For Windows®:

Den følgende procedure bruger Windows® 7/Windows® 10 som eksempel.

1 For Windows® 7:

Click **Start** → **Alle programmer** → **Tilbehør** → **Kør**.

For Windows® 10:

Højreklik på Start-knappen, og klik derefter på **Kør**.

2 Indtast "**cmd**" i tekstfeltet, og klik på **OK**.

Der åbnes et vindue med kommandoprompten.

3 Indtast `ipconfig`, og tryk derefter på <Enter> på tastaturet.

4 Noter IP-adressen.

For OS X:

Den følgende procedure bruger OS X 10.10 som eksempel.

1 Åbn **Systemindstillinger**, og klik derefter på **Netværk**.

IP-adressen vises under **Status**.

2 Noter IP-adressen.

## Ved brug af Dell Printer Configuration Web Tool

1 Start Dell Printer Configuration Web Tool

Se "Start af Dell Printer Configuration Web Tool".

## 2 Klik på **Adressebog**.

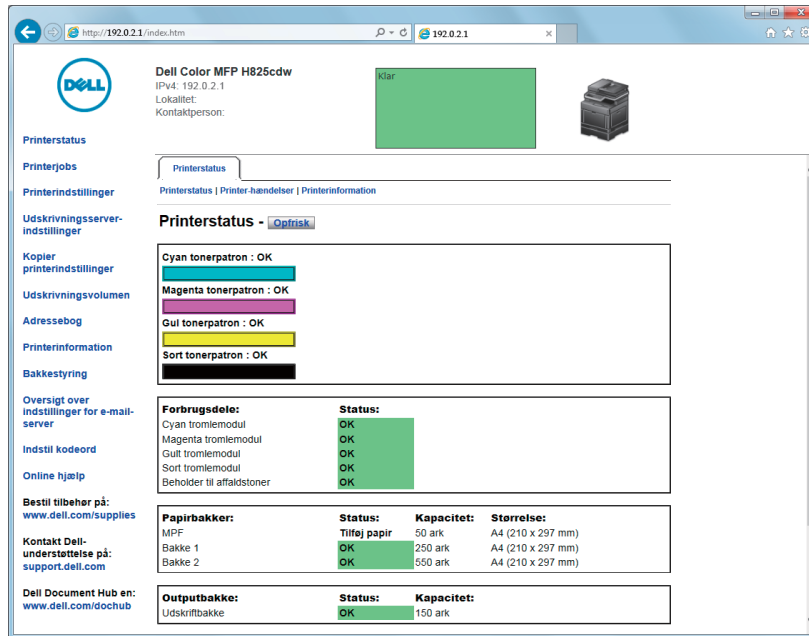

Hvis der vises en dialogboks for sikkerhedslogin, skal du indtaste brugernavn og kodeord.

### **BEMÆRK:**

- Standardbrugernavnet er "admin", og standardkodeordet efterlades blank (NULL).

## 3 Klik på fanen **Serveradresse** → **Tilvirk**.

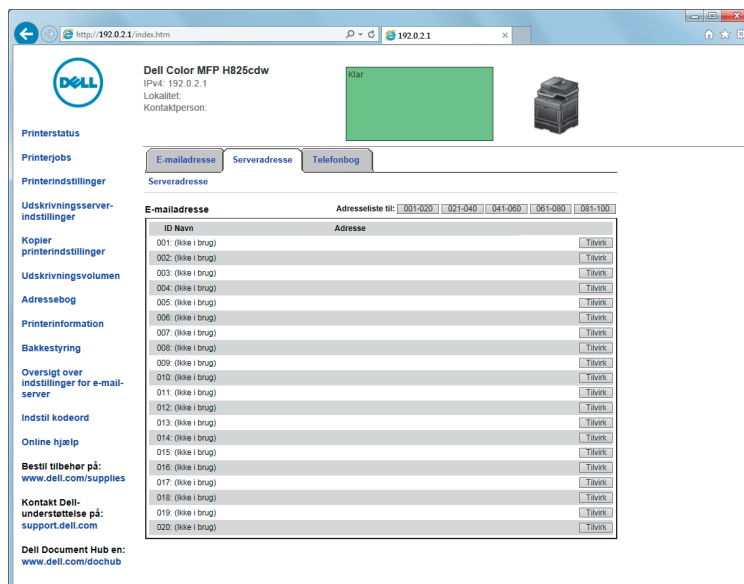

Siden **Serveradresse** vises.

**Serveradresse**

ID 01 (Ny Registrering)

Navn   
e.g. PeterShare, Shared Folder

Servertype  FTP  SMB  
FTP( ftp://Server Address/Server Path )  
SMB( \\Server Address\Share Name\Server Path )

Serveradresse   
e.g. myPC, XXX.XXX.XXX.XXX

Fællesnavn   
e.g. SMB(Share, Sharedfolder)

Serversti   
e.g. FTP(pub, pub/share), SMB(finance, finance\Peter, finance\Peter\Sales)

Serverportnummer  FTP (21, 5000 - 65535) , SMB (139, 445, 5000 - 65535)

Login-navn   
e.g. FTP(anonymous, Peter), SMB(Peter, Domain\Peter)

Loginkodeord

Indtast kodeord igen

#### 4 Indtast oplysningerne som følger for at udfylde felterne.

<b>Navn</b>	Angiv et navn efter eget valg. Det vises som navnet for Serveradresse i adressebogen.
<b>Servertype</b>	Vælg <b>FTP</b> for at sende dokumenterne til en FTP-server. Vælg <b>SMB</b> for at sende dokumenterne til en delt mappe på din computer med Server Message Block (SMB).
<b>Serveradresse</b>	Angiv navnet eller IP-adressen for serveren eller computeren. Eksempel: <ul style="list-style-type: none"> <li>For FTP: Servernavn: <i>abc.example.com</i> (abc: værtsnavn, eksempel.com: domænenavn) IP-adresse: <i>192.0.2.1</i></li> <li>For SMB: Computernavn: <i>abc</i> IP-adresse: <i>192.0.2.1</i></li> </ul>
<b>Fællesnavn</b>	Indtast navnet på den delte mappe. Se "Opret en delt mappe (kun SMB)". Kun for SMB. <ul style="list-style-type: none"> <li>Eksempel: <i>Share, Sharemappe</i></li> </ul>
<b>Serversti</b>	Angiv stien til undermappen i den delte mappe. Lad dette være tomt, hvis du ikke har oprettet en undermappe. Ved angivelse af stien til undermappen skal du sørge for, at undermappen allerede er oprettet. Angiv ikke navnet på den delte mappe. Eksempel: Navn på delt mappe: <i>MyShare</i> , navn på mappe på andet niveau: <i>MyPic</i> Angiv " <b>MyPic</b> ". Hvis du har oprettet en undermappe i en undermappe, skal du adskille hvert undermappenavn med en omvendt skråstreg (SMB) eller en almindelig skråstreg (FTP). Eksempel: Navn på delt mappe: <i>MyShare</i> , navn på underniveaumappe: <i>MyPic</i> , navn på mappe på tredje niveau: <i>John</i> <ul style="list-style-type: none"> <li>For SMB skal du angive "<b>MyPic\John</b>".</li> <li>For FTP skal du angive "<b>MyPic/John</b>".</li> </ul>

<b>Serverport-nummer</b>	<p>Indtast serverportnummeret. Hvis du er usikker, kan du indtaste standardværdien 21 for FTP eller 139 for SMB.</p> <p>Tilgængelige porte er:          FTP: 21, 5000 - 65535          SMB: 139, 445, 5000 - 65535</p>
<b>Loginnavn</b>	<p>Indtast brugerkontonavnet for at tillade adgang til en delt mappe på din computer eller til en FTP-server.</p> <ul style="list-style-type: none"> <li>• For FTP: Kontakt systemadministratoren.</li> <li>• For SMB: Windows®-loginnavnet, som du har angivet i "Indstilling af en brugerkonto (kun SMB)".</li> </ul>
<b>Loginkodeord</b>	<p>Indtast kodeordet, der svarer til loginnavnet ovenfor.</p> <ul style="list-style-type: none"> <li>• For FTP: Kontakt systemadministratoren</li> <li>• For SMB: Tomme kodeord er ikke gyldige i Netværk (Computer). Sørg for at have et gyldigt kodeord til brugerens loginkonto. Se "Indstilling af en brugerkonto (kun SMB)".</li> </ul>
<b>Skriv kodeord igen</b>	Indtast kodeordet igen.

5 Klik på **Anvend nye indstillinger**.

## Brug af Adressebogseditor

Den følgende procedure bruger OS X 10.10 som eksempel.

### BEMÆRK:

- For Windows® kan du bruge adressebogen vha. Værktøjskassen i Dell Printer Hub og Dell Printer Management Tool. Se "Værktøjskasse".

1 Klik på **Finder** → **Programmer** → **Dell** → **Dell Color Cloud Multifunction Printer - H625cdw/Dell Color Cloud Multifunction Printer - H825cdw/Dell Color Smart Multifunction Printer - S2825cdn**, og dobbeltklik derefter på **Adressebogseditor**.

2 Gør et af følgende:

Klik på **Ny (enhedsadressebog)** → **Ny server**.

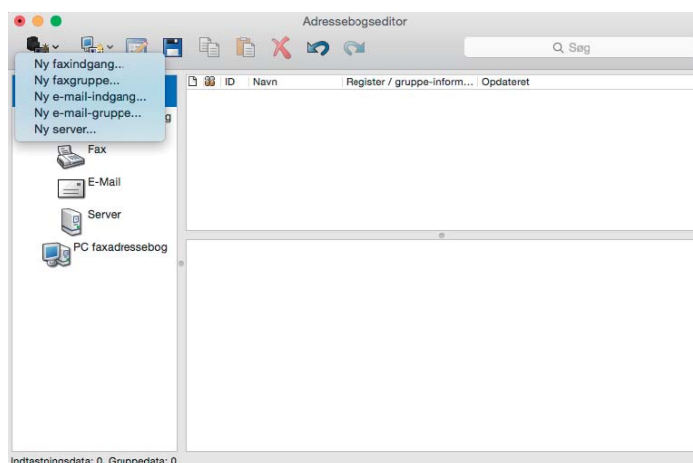

### 3 Indtast oplysningerne som følger for at udfylde felterne.

Serveradresse - 001 :

Adresse-ID : 1  Specificer et adressenummer

Navn :

Servertype :  Computer  Server

Servernavn / IP-adresse :

Fællesnavn :

Sti :

Loginnavn :

Loginkodeord :

Bekræft Loginkodeord :

Portnummer : 139  Anvend standard portnummer

? Annuller OK

<b>Navn</b>	Angiv et navn efter eget valg. Det vises som navnet for Serveradresse i adressebogen.
<b>Servertype</b>	Vælg <b>Computer</b> for at sende dokumenterne til en delt mappe på din computer med Server Message Block (SMB). Vælg <b>Server</b> , hvis du lagrer dokumenter på en FTP-server.
<b>Servernavn/IP-adresse</b>	Angiv navnet eller IP-adressen for serveren eller computeren. Eksempel: <ul style="list-style-type: none"><li>• For Computer (SMB): Computernavn: <i>myhost</i> IP-adresse: <i>192.0.2.1</i></li><li>• For Server (FTP): Servernavn: <i>abc.example.com</i> (abc: værtsnavn, eksempel.com: domænenavn) IP-adresse: <i>192.0.2.1</i></li></ul>
<b>Fællesnavn</b>	Indtast navnet på den delte mappe. Se "Opret en delt mappe (kun SMB)". Kun for SMB. Eksempel: <i>Share, Sharemappe</i>
<b>Sti</b>	Angiv stien til undermappen i den delte mappe. Lad dette være tomt, hvis du ikke har oprettet en undermappe. Når stien til undermappen angives, skal det sikres, at undermappen allerede er oprettet, og at det ikke er navnet på den delte mappe, der angives. Eksempel: Navn på delt mappe: <i>MyShare</i> , navn på mappe på andet niveau: <i>MyPic</i> Angiv " <b>MyPic</b> ". Hvis du har oprettet en undermappe i en undermappe, skal du adskille hvert undermappenavn med en omvendt skråstreg (SMB) eller en almindelig skråstreg (FTP). Eksempel: Navn på delt mappe: <i>MyShare</i> , navn på underniveaumappe: <i>MyPic</i> , navn på mappe på tredje niveau: <i>John</i> <ul style="list-style-type: none"><li>• For SMB skal du angive "<b>MyPic\John</b>".</li><li>• For FTP skal du angive "<b>MyPic/John</b>".</li></ul>



<b>Loginnavn</b>	Indtast brugerkontonavnet for at tillade adgang til en delt mappe på din computer (SMB) eller til en FTP-server. <ul style="list-style-type: none"> <li>• For computer (SMB): Windows®-loginnavnet, som du har angivet i procedure 1.</li> <li>• For Server (FTP): Kontakt systemadministratoren.</li> </ul>
<b>Loginkodeord</b>	Indtast kodeordet, der svarer til loginnavnet. <ul style="list-style-type: none"> <li>• For Computer SMB: Tomme kodeord er ikke gyldige i Netværk(Computer). Sørg for at have et gyldigt kodeord til brugerens loginkonto. Se "Indstilling af en brugerkonto (kun SMB)".</li> <li>• For Server (FTP): Kontakt systemadministratoren.</li> </ul>
<b>Bekræft loginkodeordet</b>	Indtast kodeordet igen.
<b>Portnummer</b>	Indtast serverportnummeret. Hvis du er usikker, kan du indtaste standardværdien 139 for computer (SMB) og 21 for FTP-server. Tilgængelige porte er: For Computer (SMB): 139, 445, 5000 - 65535 For Server (FTP): 21, 5000 - 65535

4 Klik på **OK**.

## Afsendelse af scannede data til netværket

- 1 Ilæg dokumenterne.  
Se "Ilægning af dokumenter".
- 2 Tryk på knappen  (**Hjem**).
- 3 Tryk på  → Mappen **Scan til netværk**.
- 4 Tryk på den ønskede adresse → **Udført**.  
Stryg på skærmen, hvis den ønskede adresse ikke vises.
- 5 Tryk på , og kontrollér og skift derefter scanningsindstillingerne.  
Se "Scanningsindstillinger".
- 6 Tryk på **Scan**.  
Hvis dokumentet er anbragt på dokumentglaspladen, bliver du bedt om at scanne den næste side.
  - Hvis du vil scanne den næste side, skal du placere dokumentet og trykke på **Fortsæt**.
  - Hvis du er færdig med at scanne, skal du trykke på **Udført**.

## Scanning til en USB-lagerenhed

Med funktionen Scan til USB kan du gemme det scannede billede direkte på en USB-lagerenhed, der er sat i printerens, uden brug af software.

Se "Understøttet USB-lagerenhed".



## Fremgangsmåder

Sådan lagres de scannede data på en USB-lagerenhed:



### BEMÆRK:

- Hvis du sætter en USB-lagerenhed i printerens forreste USB-port, vises skærmen **USB-drev registreret** muligvis. Hvis det er tilfældet, skal du vælge **Scan til USB** og fortsætte til trin 6.

- 1 Ilæg dokumenterne.  
Se "Ilægning af dokumenter".
- 2 Tryk på knappen  (Hjem).
- 3 Indsæt en USB-lagerenhed i printerens forreste USB-port.
- 4 Tryk på `Scan til USB`.
- 5 Vælg en mappe til lagring af de scannede data.  
Se "Angivelse af en mappe til lagring af de scannede data".
- 6 Tryk på , og kontrollér og skift derefter scanningsindstillingerne.  
Se "Scanningsindstillinger".
- 7 Tryk på `Scan`.

 **FORSIGTIG:**

- **Undgå at tage USB-lagerenheden ud, mens printeren forsøger at få adgang til indholdet. Dataene på lagerenheden kan blive beskadiget, eller selve lagerenheden kan blive beskadiget, så den ikke kan bruges.**

Hvis dokumentet er anbragt på dokumentglaspladen, bliver du bedt om at scanne den næste side.

- Hvis du vil scanne den næste side, skal du placere dokumentet og trykke på `Fortsæt`.
- Hvis du er færdig med at scanne, skal du trykke på `Udført`.

- 8 Tag USB-lagerenheden ud af printeren.

 **FORSIGTIG:**

- **Kontrollér, at printeren ikke forsøger at få adgang til USB-lagerenheden.**

## Angivelse af en mappe til lagring af de scannede data

Hvis du vil gemme de scannede data i en mappe på USB-lagerenheden, skal du angive mappen, inden du udfører scanningen.

- 1 Hvis der er mapper på USB-lagerenheden, vises mappernes navne på berøringspanelet.
- 2 Vælg en mappe til lagring af de scannede data.

 **BEMÆRK:**

- Lagringsplaceringen er som standard rodmappen på USB-lagerenheden.
- Du kan ikke indtaste en mapesti direkte ved brug af det numeriske tastatur.
- Du kan vælge en hvilken som helst mappe på USB-lagerenheden, men det er ikke muligt at oprette en ny mappe på dette trin. Du skal altid oprette en ny mappe, før du slutter USB-lagerenheden til printeren.

Hvis navnet på de scannede data allerede findes i mappen, opretter printeren et nyt filnavn for at kunne gemme dataene.

## Sådan sender du scannede data via e-mail

Du kan sende de scannede data direkte som en e-mail-vedhæftning vha. funktionen `Scan til email`. Der kræves en e-mail-konto som f.eks. den fælles e-mail-konto eller internetserviceudbyderens e-mail-konto for at sende en e-mail. Gmail-konto kan også bruges.

Følgende fremgangsmåder er nødvendige for opsætning af funktionen Scan til email:

- 1 "Indsamling af nødvendige oplysninger om din e-mail-konto"
- 2 "Indstilling af DNS-serveradresse"
- 3 "Indstilling af nødvendige oplysninger til at få adgang til e-mail-serveren"

## Indsamling af nødvendige oplysninger om din e-mail-konto

Følgende oplysninger kræves for at sende en e-mail fra printeren:

- Oplysninger om e-mail-konto (brugerkonto)
- Oplysninger om e-mailserver

### BEMÆRK:

- Kontakt din netværksadministrator eller internetserviceudbyder for at få oplysninger om din e-mail-konto eller e-mail-server.
- Hvis printeren er sluttet til netværket via en proxyserver, kan printeren muligvis ikke sende e-mailen. Kontakt i dette tilfælde netværksadministratoren.
- Følgende forberedelser gælder, mens oplysningerne om e-mail-kontoen er gyldige. Du behøver ikke at gentage indstillingerne, hver gang du sender en e-mail.

## Indstilling af DNS-serveradresse

Gør følgende for at angive DNS-serveradressen for din printer:

- 1 Start Dell Printer Configuration Web Tool  
Se "Start af Dell Printer Configuration Web Tool".
- 2 Klik på **Printerserverindstillinger** → fanen **Printerserverindstillinger** → **TCP/IP**.
- 3 Gør et af følgende:
  - Hvis du bruger DHCP for TCP/IP-indstilling for printeren:  
Marker afkrydsningsfeltet **Aktiver** for **Hent DNS-serveradresse fra DHCP i DNS**.
  - Hvis du indstiller TCP/IP manuelt:  
Indstil **Manuel DNS-serveradresse** i **DNS**.
- 4 Klik på **Anvend nye indstillinger**.

## Indstilling af nødvendige oplysninger til at få adgang til e-mail-serveren

Gør følgende for at få printeren til at sende en e-mail:

- 1 Start Dell Printer Configuration Web Tool  
Se "Start af Dell Printer Configuration Web Tool".
- 2 Klik på **Printerserverindstillinger** → **E-mail-server**.

### 3 Angiv mailservereens oplysninger som følger:

#### **BEMÆRK:**

- Ved denne fremgangsmåde bruges serverindstillingerne for en Gmail-konto som eksempel. Serverindstillingerne varierer for hver e-mail-tjeneste.
- Oplysninger om Gmail-kontoen er baseret på oplysninger gældende fra juni 2015. Se Gmails hjemmeside for de nyeste oplysninger.

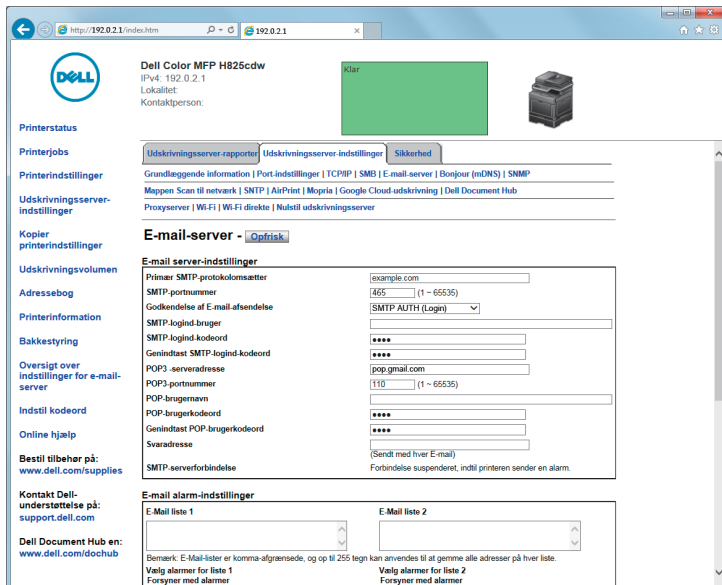

- a Indstil den primære SMTP-protokolomsætter i tekstfeltet **Primær SMTP-protokolomsætter**.  
For eksempel: *smtp.gmail.com*
- b Indtast SMTP-portnummeret i tekstfeltet **SMTP-portnummer**.  
Dette skal være 25, 465, 587 eller mellem 5000 og 65535.  
For eksempel: *465*
- c Angiv godkendelsesmetoden for udgående e-mail i rullemenuen **Godkendelse af E-mail-afsendelse**.  
For eksempel: *SMTP AUTH (Login)*
- d Indstil SMTP-logind-brugeren i tekstfeltet **SMTP-logind-bruger**.  
Op til 63 alfanumeriske tegn, punktummer, bindestreger, understregninger og (@) symboler kan anvendes. Hvis flere end en adresse angives, skal de adskilles med kommaer.  
For eksempel: *abc@gmail.com*

#### **BEMÆRK:**

- Det anbefales ikke at dele en personlig e-mailkonto med andre for printerens Scan til email-funktion. Brug i stedet en e-mailkonto, der er dedikeret til Scan til email-funktionen.
- e Angiv kodeordet til SMTP-kontoen i feltet **Kodeord for SMTP-login**.  
Der kan bruges op til 31 alfanumeriske tegn.
  - f Indtast logind-kodeordet i tekstfeltet **Genindtast SMTP-logind-kodeord** igen for at kontrollere det.
  - g Gør et af følgende:

- Hvis du har valgt andet end **POP før SMTP (Almindeligt)** eller **POP før SMTP (APOP)** i rullemenuen **Godkendelse af e-mailafsendelse**, skal du fortsætte til trin h.
- Hvis du har valgt **POP før SMTP (Almindeligt)** eller **POP før SMTP (APOP)** i rullemenuen **Godkendelse af e-mailafsendelse**, skal du indtaste følgende.
  - Indtast POP3-serveradressen for pop.gmail.com eller som DNS-værtsnavn ved hjælp af 63 tegn i tekstfeltet **POP3-serveradresse**.
  - Indtast POP3-serverportnummeret i tekstfeltet **POP3-portnummer**. Dette skal være 110 eller mellem 5000 og 65535.
  - Indstil brugernavnet for POP3-kontoen i tekstfeltet **POP-brugernavn**. Op til 63 alfanumeriske tegn, punktummer, bindestreger, understregninger og (@) symboler kan anvendes. Hvis flere end en adresse angives, skal de adskilles med kommaer.
  - Indtast kodeordet til POP3-kontoen i feltet **POP-brugerkodeord**. Op til 31 alfanumeriske tegn.
  - Indtast POP-brugerkodeordet i tekstfeltet **Genindtast POP-brugerkodeord** igen for at kontrollere det.

**h** Indtast svar-e-mail-adressen sendt med hver **E-mail alarm** i tekstfeltet **Svaradresse**.

#### 4 Klik på **Anvend nye indstillinger**.

- Hvis SSL/TLS ikke bruges eller hvis **Ugyldig, POP before SMTP (Plain)** eller **POP before SMTP (APOP)** vælges for **Godkendelse af E-mail-afsendelse**, er indstillingerne for e-mail-serveren fuldførte.
- Hvis SMTP-godkendelse vælges for **Godkendelse af E-mail-afsendelse** og hvis SSL/TLS-kryptering bruges til at kommunikere med SMTP-serveren, skal SSL/TLS-typen indstilles i **SMTP-SSL/TLS-kommunikation** for **SSL/TLS** under fanen **Sikkerhed**. Fortsæt med trin 5.

#### **BEMÆRK:**

- SSL/TLS-typen skal indstilles til **SSL/TLS** i **SMTP-SSL/TLS-kommunikation** for **SSL/TLS** på fanen **Sikkerhed** for at sende en e-mail med Gmail.

#### 5 Klik på fanen **Sikkerhed** → **SSL/TLS**.

#### 6 Vælg en SSL/TLS-type fra listen **SMTP-SSL/TLS-kommunikation**.

#### **BEMÆRK:**

- Vælg **SSL/TLS** for at bruge en Gmail-konto.

#### 7 Klik på **Anvend nye indstillinger**.

## Registrering af en destinations e-mail-adresse i adressebogen

- 1 Start Dell Printer Configuration Web Tool  
Se "Start af Dell Printer Configuration Web Tool".
- 2 Klik på **Adressebog** → fanen **E-mailadresse** → **Opret**.

Siden for **E-mailadresse** for registrering af en ny e-mailadresse vises.

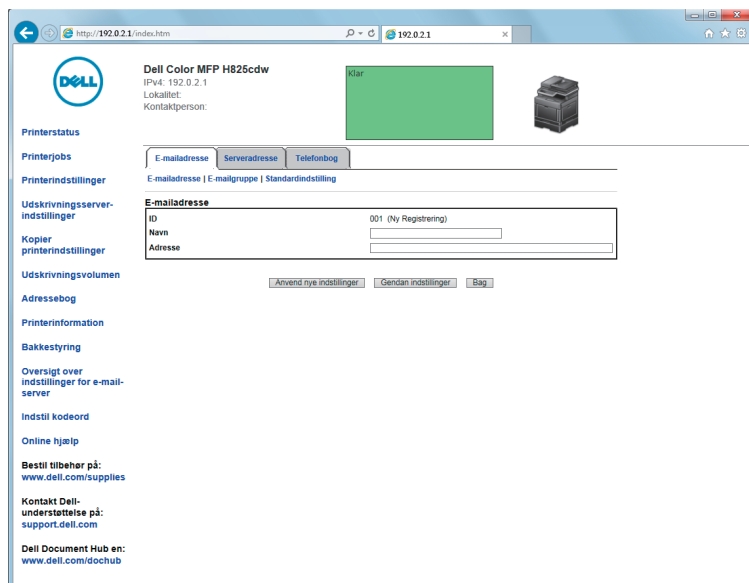

3 Indtast følgende:

- Navn
- Adresse

4 Klik på **Anvend nye indstillinger**.

## Afsendelse af en e-mail med de scannede data

1 Tryk på knappen  (Hjem).

2 Tryk på  → Scan til email.

3 Angiv en modtager ved at gøre ét af følgende:

- Hvis du vil indtaste en e-mail-adresse direkte:
  - a Tryk på tekstfeltet Indtast modtagers adresse..
  - b Indtast adressen med tastaturet.
  - c Tryk på Udført.

Du kan fjerne eller redigere modtageren ved at trykke på + og den modtager, du angav.

- Hvis du vil vælge fra følgende typer af adressebøger:

- a Tryk på Adressebog.

- b Vælg en modtager fra ét af følgende:

- Tryk på Personer for at vælge en e-mailadresse, der er registreret i adressebogen.

- Tryk på Grupper for at vælge en gruppe af e-mails, der er registreret i adressebogen.

- Tryk på Netværksadressebog for at søge efter en e-mail-adresse i adressebogen på LDAP-serveren.

Se "Send en e-mail med den scannede data ved hjælp af E-mail-serveradressebogen".

**c** Tryk på **Udført**.

Du kan fjerne eller se detaljer for modtageren eller angive e-mailen som Bcc ved at trykke på + og den modtager, du angav.

**4** Tryk på **Afsender**, og angiv afsenderens e-mail-adresse ved at gøre et af følgende:

- Hvis du vil indtaste en e-mail-adresse direkte:
  - a** Tryk på **Tastatur**.
  - b** Indtast adressen med tastaturet.
  - c** Tryk på **Udført**.
- Hvis du vil vælge fra adressebogen:
  - a** Tryk på **Adressebog**.
  - b** Vælg den e-mailadresse, der er registreret i adressebogen.
  - c** Tryk på **Udført**.
- Hvis du vil vælge fra serveradressebogen:

Se "Send en e-mail med den scannede data ved hjælp af E-mail-serveradressebogen".

 **BEMÆRK:**

- Se "Brug af Adressebog og Telefonbog" for at få oplysninger om adressebog og serveradressebog.
- Se "Brug af serveradressebogen og servertelefonbogen" for detaljer om Netværksadressebog.
- Der skal være registreret e-mail-adresser, før du kan vælge **Adressebog**.

**5** Tryk på , og kontrollér og skift derefter scanningsindstillingerne.

Se "Scanningsindstillinger".

**6** Tryk på **Send**.

Hvis dokumentet er anbragt på dokumentglaspladen, bliver du bedt om at scanne den næste side.

- Hvis du vil scanne den næste side, skal du placere dokumentet og trykke på **Fortsæt**.
- Hvis du er færdig med at scanne, skal du trykke på **Udført**.

## Administration af scanneren

Du kan vælge den port, der er tilsluttet computeren, eller du kan indstille kodeordet for scanneren via TWAIN-driveren.

Åbn det program, der understøtter TWAIN, og klik derefter på **Indstillinger** i scanningsvinduet.

### Port-indstillinger

Vælg **USB**, hvis printerens er sluttet direkte til computer med et USB-kabel.

Vælg **Netværk**, når printerens er tilsluttet netværket. Indtast printerens IP-adresse i tekstfeltet **IP-adresse eller værtsnavn**, og klik derefter på **OK**.

### Når printerens er tilsluttet et netværk

Hvis du bruger indstillingen DHCP for TCP/IP til printerens, kan billedscanningsprogrammet muligvis ikke finde scanneren, da printerens tildelte

IP-adresse er blevet ændret. I så fald skal du kontrollere printerens IP-adresse og derefter tilslutte scanneren ved at angive IP-adressen.

I Windows® kan du kontrollere printerens IP-adresse ved hjælp af Dell Printer Hub eller Dell Printer Management Tool. For Dell Printer Hub skal du vælge printeren under **Mine printere** og derefter klikke på **Printerinformation** til venstre på skærmen. For Dell Printer Management Tool skal du vælge den printer, der vises som standard, eller en anden printer på rullelisten øverst til højre på skærmen og derefter klikke på **Printerinformation** til venstre.

## Søgning efter scanneren

På fanen **Portindstillinger** kan du søge efter scannere på netværket og vælge den, du ønsker blandt de fundne scannere.

<b>Søg efter alle scannere fra netværket</b> (kun Windows®)	Vælg, at du vil søge efter scannere på netværket.
<b>Scannerliste</b>	Viser en liste over fundne scannere.
<b>Søg igen</b>	Klik for at søge efter scannere på netværket.
<b>Søgekriterier</b> (kun Windows®)	Klik for at vise dialogboksen <b>Søgekriterier</b> til indstilling af søgekriterier. Se "Dialogboksen Søgekriterier (kun Windows®)".

## Dialogboksen Søgekriterier (kun Windows®)

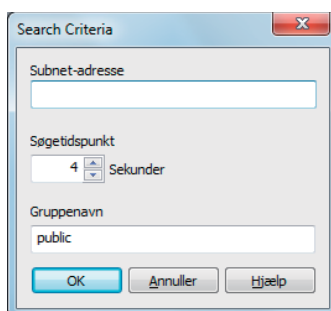

<b>Subnet-adresse</b>	Indtast subnet-adressen. <ul style="list-style-type: none"><li>• IPv4: Broadcast-adresse, f.eks. 192.0.2.1</li><li>• IPv6: Multicast-adresse, f.eks. 2001:db8::</li></ul>
<b>Søgetid</b>	Angiv et tidsrum for søgning efter en scanner.
<b>Gruppenavn</b>	Indtast et SNMPv1/v2-gruppenavn. Standard gruppenavnet er "public".

## Kodeordsindstillinger

På fanen **Kodeordsindstillinger** kan du indtaste det kodeord, der er angivet for at din scanner kan få adgang til printerens netværk fra din computer.



For Windows®:

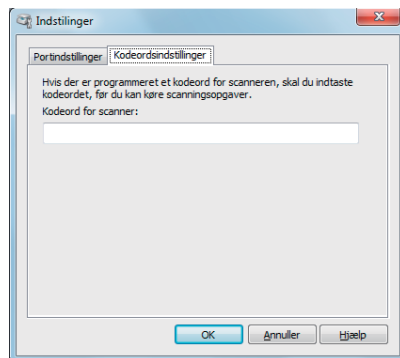

For OS X:

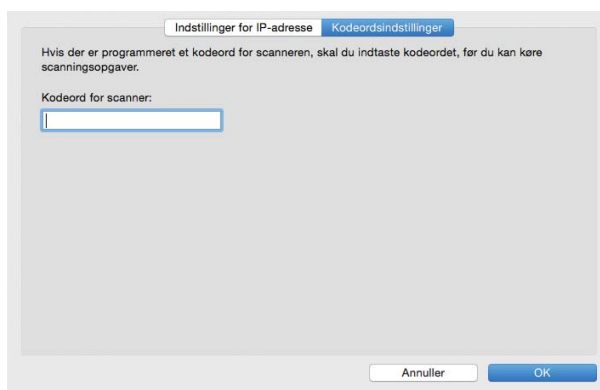

---



**Kodeord for scanner**

Indtast kodeordet.

---

## Ændring af standardindstillinger for scanning

### BEMÆRK:

- Du kan indstille den samme indstilling ved hjælp af Dell Printer Configuration Web Tool. Se "Dell™ Printer Configuration Web Tool".
- 1 Tryk på knappen  (**Information**).
  - 2 Tryk på fanen Værktøj → Standardindstillinger → Scannestandarder.
  - 3 Vælg knappen for det ønskede menupunkt.  
Hvis det ønskede menupunkt ikke vises, kan du trykke på  eller  for at rulle gennem skærmen.
  - 4 Vælg den ønskede indstilling, eller indtast værdien, og tryk derefter på OK.
  - 5 Gentag trin 3 og 4 efter behov.

# Faxfunktioner

---

## BEMÆRK:

- Hvis indstillingen Funktionskontrol er indstillet til **Til** (kodeord), skal du indtaste det firecifrede kodeord for at bruge funktionen. Hvis indstillingen Funktionskontrol er indstillet til **Fra**, er funktionen deaktiveret, og menuen nedtones. Se "Funktionskontrol".

## Standardindstillinger

Du skal angive standardindstillingerne for at kunne bruge faxfunktionen.

Hvis du allerede har angivet faxfunktionens standardindstillinger, da printeren blev tændt første gang, kan du springe denne fremgangsmåde over. Se "Indstilling af Første indstillinger på betjeningspanelet".

Hvis du ikke har udført de første indstillinger for fax, kan du foretage dem vha. Dell Printer Easy Install eller betjeningspanelet.

## Specifikation af indledende faxindstillinger ved hjælp af Dell Printer Easy Install

- 1 Indsæt disken *Software and Documentation* i din computer.
- 2 Klik på **Hovedmenu**.
- 3 Klik på **Rediger**.

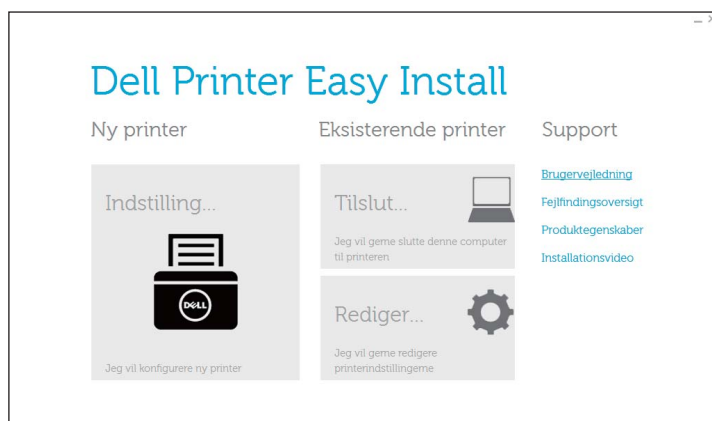

#### 4 Klik på **Konfigurer faxindstillinger** → **Næste**.

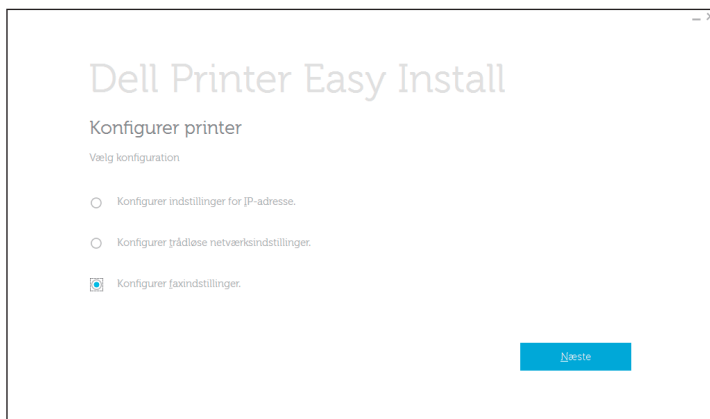

#### 5 Følg vejledningen på skærmen.

## Angivelse af standardindstillinger for faxfunktionen med betjeningspanelet



Hvis du angiver faxindstillingerne manuelt fra betjeningspanelet, skal du indstille følgende menuer.

### **BEMÆRK:**

- Du kan indstille den samme indstilling ved hjælp af Dell Printer Configuration Web Tool. Se "Dell™ Printer Configuration Web Tool".
- Hvis `Panellåsindstil.` er indstillet til `Aktiver`, skal du angive kodeordet, når du angiver `Admin.indstillinger`. Se "Panellås".
- Faxnummer, Land, Faxhovednavn og Linjetype:  
Fra knappen  (**Information**) → Værktøj fanen → `Admin.indstillinger` → `Faxindstillinger` → `Faxlinjeindstillinger`

Hvis du bruger DRPD-funktionen, kan du angive DRPD-mønster her.

### **BEMÆRK:**

- Når du konfigurerer landeindstillingerne, initialiseres de relevante oplysninger.
- Modtagetilstand:  
Fra knappen  (**Information**) → Værktøj fanen → `Admin.indstillinger` → `Faxindstillinger` → `Indgående standarder`
- Tone/puls:  
Fra knappen  (**Information**) → Værktøj fanen → `Admin.indstillinger` → `Faxindstillinger` → `Transmissionsstandarder`

Se "Faxindstillinger" angående oplysninger om hvert menupunkt.

## Ændring af faxindstillingerne

- 1 Tryk på knappen  (**Information**).
- 2 Tryk på fanen `Værktøj` → `Admin.indstillinger` → `Faxindstillinger`.  
Hvis `Panellåsindstil.` er indstillet til `Aktiver`, skal du angive adgangskoden. Se "Panellås".
- 3 Vælg knappen for den ønskede menu.



- 4 Vælg den ønskede indstilling, eller angiv en værdi.  
Angiv en værdi ved at trykke på – eller +, eller brug det numeriske tastatur eller tastaturet.
- 5 Tryk på OK.
- 6 Gentag trin 3 til 5 efter behov.

Se "Faxindstillinger" for at se de tilgængelige indstillinger.

## Afsendelse af en fax

Du kan faxe data fra printeren. Du kan også direkte faxe data, som overføres fra en computer med et Microsoft® Windows®-operativsystem eller en Macintosh-computer.

### Afsendelse af fax fra hukommelsen

- 1 Ilæg dokumenterne.  
Se "Ilægning af dokumenter".
- 2 Tryk på knappen  (Hjem).
- 3 Tryk på  → Fax.
- 4 Tryk på , og kontroller og skift derefter faxindstillingerne.  
Se "Faxindstillinger".  
Tryk på Tilbage for at vende tilbage til forrige skærm.
- 5 Indtast eller vælg et faxnummer ved at gøre ét af følgende:
  - Hvis du vil indtaste et faxnummer direkte:
    - a Tryk på tekstfeltet Indtast nummer.
    - b Indtast nummeret med tastaturet.
    - c Tryk på Udført.
  - Hvis du vil vælge fra telefonbogen:
    - a Tryk på Telefonbog.
      - Tryk på Personer for at vælge et individuelt faxnummer.
      - Tryk på Grupper for at vælge et gruppeopkaldsnummer.
      - Tryk på Netværkets telefonbog for at søge efter og vælge et faxnummer fra LDAP-serveren.  
Se "Send en fax ved hjælp af Faxservertelefonbogen".
    - b Tryk på Udført.

 **BEMÆRK:**

  - Se "Brug af Adressebog og Telefonbog" for at få oplysninger om adressebog og serveradressebog.
  - Se "Brug af serveradressebogen og servertelefonbogen" for detaljer om Netværkets telefonbog.
  - Faxnummeret skal være registreret, inden du kan vælge Adressebog.
  - Hvis du vil vælge fra hurtigopkald:
    - a Tryk på Hurtigopkald.
    - b Indtast hurtigopkaldsnummeret med det numeriske tastatur.
    - c Tryk på Udført.

Du kan tilføje flere faxnumre ved at trykke på +.

## 6 Tryk på Send.

### BEMÆRK:

- Hvis du vil annullere faxjobbet, skal du trykke på **Stop**, når der sendes en fax. Hvis dokumentet er anbragt på dokumentglaspladen, bliver du bedt om den næste side.
- Hvis du vil placere et nyt dokument, skal du erstatte dokumentet med et nyt og derefter trykke på **Fortsæt**.
- Når du er færdig med at ilægge dokumenter, skal du trykke på **Udført**. Printeren begynder at kalde op til nummeret, og sender derefter faxen, når fjerntelefaxen er klar.

## Manuel afsendelse af fax

### 1 Ilæg dokumenterne.

Se "Ilægning af dokumenter".

### 2 Tryk på knappen (**Hjem**).

### 3 Tryk på → **Fax**.

### 4 Tryk på , og kontroller og skift derefter faxindstillingerne.

Se "Faxindstillinger".

### 5 Tryk på **Rør på**.

### 6 Indtast modtagerens faxnummer ved brug af taltastaturet.

Du kan også vælge modtageren ved at bruge hurtigopkaldsnummer eller adressebog. Se "Automatisk opkald".

## 7 Tryk på Send.

### BEMÆRK:

- Hvis du vil annullere faxjobbet, skal du trykke på **Stop**, når der sendes en fax. Hvis dokumentet er anbragt på dokumentglaspladen, bliver du bedt om den næste side.
- Hvis du vil placere et nyt dokument, skal du erstatte dokumentet med et nyt og derefter trykke på **Fortsæt**.
- Når du er færdig med at ilægge dokumenter, skal du trykke på **Udført**.

## Bekræftelse af transmissioner

Når den sidste side i dit dokument er afsendt korrekt, bipper printeren og vender tilbage til standbytilstand.

Hvis et eller andet går galt under afsendelsen af faxen, vises der en fejlmeddelelse på berøringspanelet.

Hvis du får vist en fejlmeddelelse, skal du trykke på **Luk** for at fjerne meddelelsen og sende dokumentet igen.

Du kan indstille printeren til automatisk at udskrive en bekræftelsesrapport efter hver faxtransmission. Se "Faxtransmission".

## Automatisk genopkald

Hvis nummeret, som du har kaldt op til, er optaget, eller der ikke svares, når du sender en fax, kalder printerens op til nummeret én gang i minuttet ud fra det tal, du har angivet i genopkaldsindstillingerne.

Se "Faxindstillinger" for at få flere oplysninger om, hvordan du ændrer tidsintervallet mellem og antallet af genopkaldsforsøg.

### BEMÆRK:

- Printer foretager ikke genopkald, når du sender en fax manuelt.

## Afsendelse af en forsinket fax

Tilstanden Forsinket start kan bruges til at gemme scannede data til afsendelse på et bestemt tidspunkt med henblik på udnyttelse af lavere fjerntakster.

Når tilstanden Forsinket start er aktiveret, lagrer printerens alle de dokumenter, der skal faxes, i hukommelsen og afsender dem på det angivne tidspunkt.

Når faxafsendelse i tilstanden Forsinket start er gennemført, slettes dataene fra hukommelsen.

**1** Ilæg dokumenterne.

Se "Ilægning af dokumenter".

**2** Tryk på knappen  (Hjem).

**3** Tryk på  → Fax.

**4** Tryk på , og kontroller og skift derefter faxindstillingerne.

Se "Faxindstillinger".

**5** På skærmen Faxindstillinger skal du trykke på Udsendt send.

**6** Marker afkrydsningsfeltet Til.

**7** Angiv starttidspunktet ved at trykke på – eller +, og tryk derefter på OK.

**8** Tryk på Tilbage.

**9** Indtast modtagerens faxnummer ved brug af taltastaturet.

Du kan også vælge modtageren med hurtigopkaldsnummer eller adressebog. Se "Automatisk genopkald".

**10** Tryk på Send.

Hvis dokumentet er anbragt på dokumentglaspladen, bliver du bedt om den næste side.

- Hvis du vil placere et nyt dokument, skal du erstatte dokumentet med et nyt og derefter trykke på Fortsæt.
- Når du er færdig med at ilægge dokumenter, skal du trykke på Udført.

Scanningen starter og dataene lagres i hukommelsen for at blive sendt på det angivne tidspunkt.

 **BEMÆRK:**

- Hvis du genstarter printeren, sendes de lagrede dokumenter, så snart printeren aktiveres.
- Hvis det angivne starttidspunkt overlapper den tilgængelige tid eller faxfunktionen, kan printeren ikke sende den forsinkede fax på det angivne tidspunkt. Yderligere oplysninger om det mulige tidspunkt og faxfunktionen kan findes i "Indstil tilgæng. klokkeslæt" og "Funktionskontrol."

## Afsendelse af fax direkte fra en computer

Du kan sende en fax direkte fra din computer ved hjælp af driveren.

 **BEMÆRK:**

- Der kan kun afsendes sort/hvid-faxer via Direct Fax.
- Hvis det angivne starttidspunkt overlapper den tilgængelige tid eller faxfunktionen, kan printeren ikke sende den forsinkede fax på det angivne tidspunkt. Yderligere oplysninger om det mulige tidspunkt og faxfunktionen kan findes i "Indstil tilgæng. klokkeslæt" og "Funktionskontrol."

## Oversigt

I de følgende billeder bruges Dell H825cdw som eksempel.

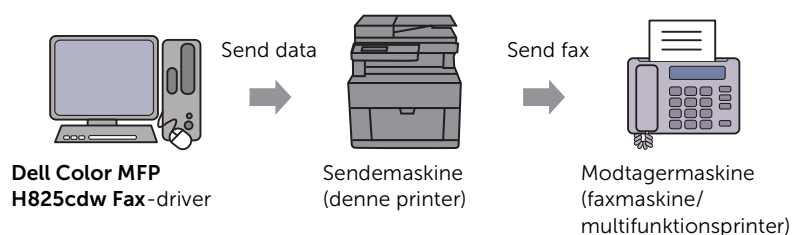

## Procedure

 **BEMÆRK:**

- Navne på dialogbokse og knapper kan være anderledes end i nedenstående fremgangsmåde og afhænger af, hvilket program du bruger.
- Du kan kun benytte denne funktion, hvis du installerer faxdriveren. Se "Installation af softwaren til Windows®-computere" for Windows®. Se "Installation af software og printerdrivere" for OS X.

I den følgende fremgangsmåde bruges Dell H825cdw som eksempel.

- 1 Åbn den fil, du vil faxe.
- 2 Åbn udskrivingsdialogboksen via programmet.
- 3 Vælg **Dell Color MFP H825cdw Fax** → **Indstillinger** for Windows® eller **Faxindstilling** for OS X.

For Windows®:

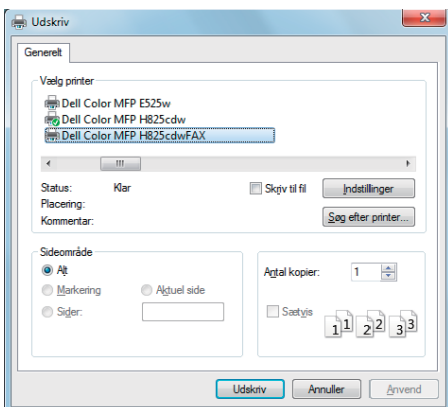

For OS X:

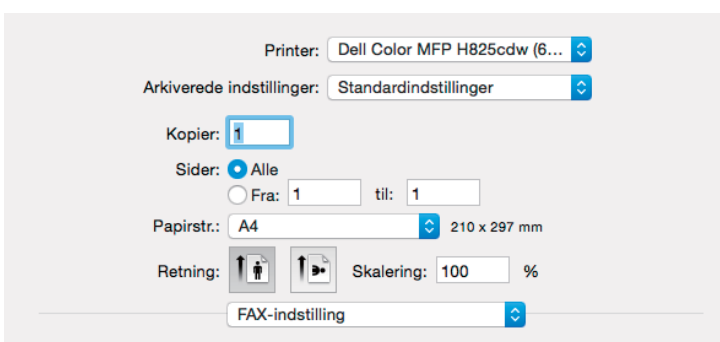

#### 4 Angiv følgende indstillinger.

 **BEMÆRK:**

- De indstillinger, der foretages her, gælder kun for et enkelt faxjob.

For Windows®:

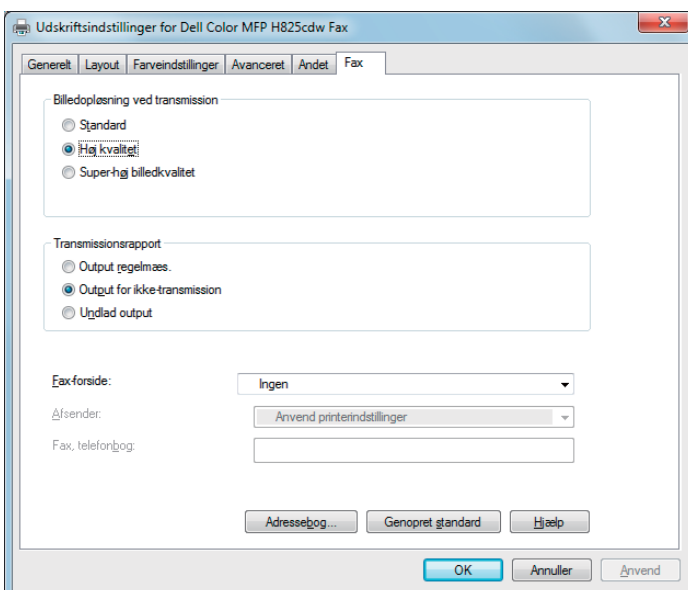



For OS X:

Transmissionsbilledkvalitet Høj kvalitet

Transmissionsrapp. Output for ikke-transmission

Indstillinger for faxforside

Faxforside Ingen

Afsender Ifølge printerindstillinger

Afsendernavn

Genopr. standar.

<b>Transmissionsbilledkvalitet</b>	<p>Vælg outputkvaliteten.</p> <ul style="list-style-type: none"><li>• <b>Standard:</b> Til dokumenter med tegn med normal størrelse.</li><li>• <b>Høj kvalitet:</b> Til dokumenter, som indeholder små tegn eller tynde streger eller dokumenter, som udskrives på en matrixprinter.</li><li>• <b>Super-høj billedkvalitet:</b> Til dokumenter, som indeholder meget fine detaljer. Tilstanden Superfin kan kun benyttes, hvis fjernmaskinen også understøtter opløsningen Superfin.</li></ul> <p> <b>BEMÆRK:</b></p> <ul style="list-style-type: none"><li>• Faxer, der udskrives i billedkvaliteten Superfin af Direct Fax-driveren, overføres i den højeste opløsning, der understøttes af modtagertelefaxen.</li></ul>
<b>Transmissionsrapport</b>	<p>Angiv, om der skal udskrives et faxtransmissionsresultat.</p> <ul style="list-style-type: none"><li>• <b>Altid rapport:</b> Udskrives et transmissionsresultat efter hver eneste faxtransmission.</li><li>• <b>Rapport ved fejl:</b> Der udskrives kun et transmissionsresultat, hvis der opstår en fejl.</li><li>• <b>Ingen rapport:</b> Der udskrives ikke faxtransmissionsresultater.</li></ul>
<b>Fax-forside</b>	<p>Angiv, om der skal hæftes en faxforside til din fax.</p> <ul style="list-style-type: none"><li>• <b>Anvend printerindstillinger:</b> Angiver, om der skal hæftes en faxforside til din fax iht. den indstilling, du har valgt i Faxforside på betjeningspanelet.</li><li>• <b>Vedhæftelse:</b> Vedhæfter en forside til din fax.</li><li>• <b>Ingen:</b> Vedhæfter ikke en forside til din fax.</li></ul>
<b>Afsender</b>	<p>Angiv, om afsenderens navn skal udskrives på faxforsiden.</p> <ul style="list-style-type: none"><li>• <b>Anvend printerindstillinger:</b> Bestemmer, om afsenderens navn skal udskrives på faxforsiden i overensstemmelse med printerindstillingerne.</li><li>• <b>Indtast et afsendernavn:</b> Gør det muligt at indtaste et afsendernavn, som skal udskrives på faxforsiden i <b>Afsendernavn</b>.</li></ul>
<b>Afsendernavn</b>	<p>Indtast et afsendernavn, der skal udskrives på faxforsiden.</p> <p>Afsendernavnet kan være op til 30 tegn. Hvis det er længere end 30 tegn, bliver kun de første 30 tegn udskrevet.</p>

**5** Gør et af følgende:

- I Windows®: Klik på **OK** for at lukke dialogboksen **Udskriftsindstillinger**, og klik derefter på **Udskriv**.

- I OS X: Klik på **Udskriv**.

Dialogboksen **Modtagerindst.** i Windows® eller dialogboksen **Indst./kontrol.** **faxtransmission** i OS X vises.

## 6 Indtast modtagerens destination ved at gøre følgende.

Se hjælpen i driveren for at få oplysninger om, hvordan destinationen indtastes.

For Windows®:

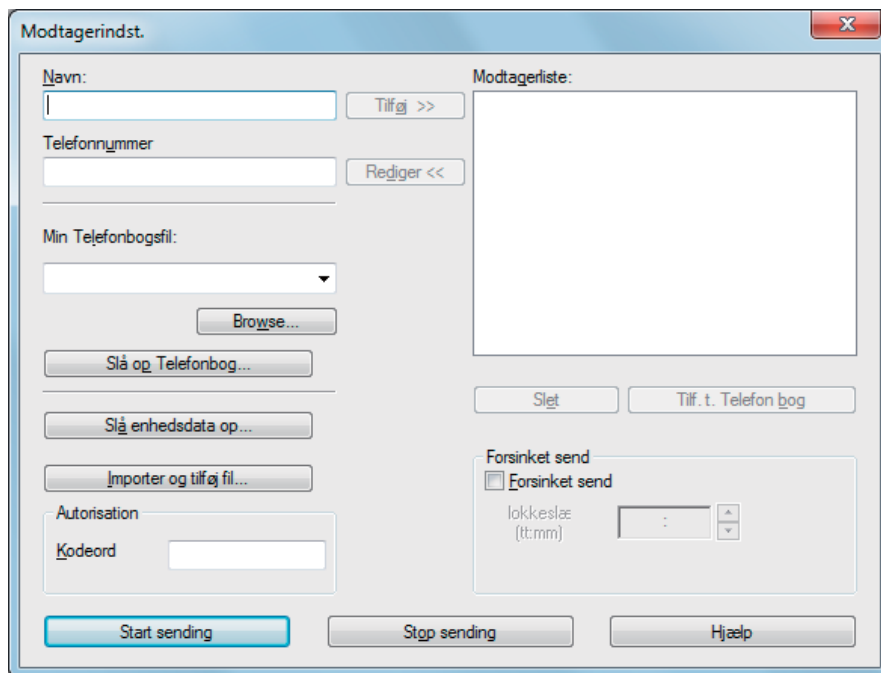

For OS X:

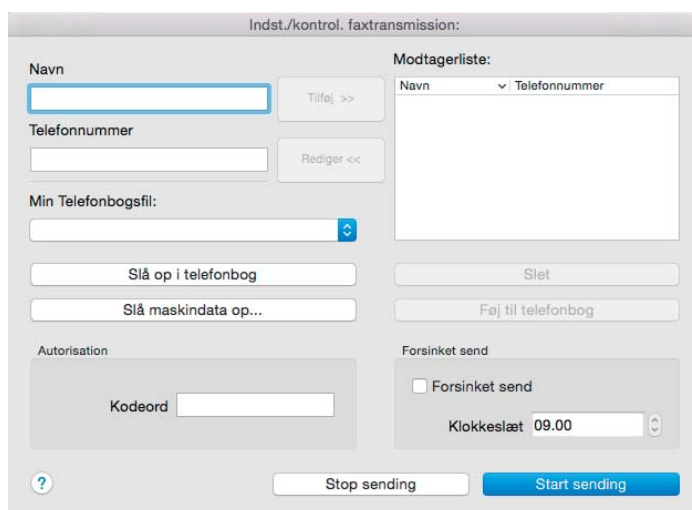

- Indtast navnet og faxnummeret direkte.
- Vælg et faxnummer fra en telefonbog:

<b>Slå op Telefonbog</b>	Vælg fra en liste over faxnumre, der er gemt i den fil, som er angivet for <b>Min Telefonbogsfil</b> .
<b>Slå enhedsdata op</b>	Vælg fra en liste med faxnumre, der er gemt i printerens telefonbog.
<b>Importér og tilføj fil</b> (kun Windows®)	Vælg en kildefil, f.eks. en CSV-fil, WAB-fil, MAPI- eller en LDAP-server. Se "LDAP-server" og "Faxserver adressebog".

 **BEMÆRK:**

- Hvis du bruger Mac OS X 10.7 eller nyere kan du ikke bruge funktionen **Slå enhedsdata op** i nogle programmer.
- Indtast adgangskoden i tekstfeltet **Kodeord** i området **Autorisation**, før du sender en fax, hvis faxfunktionen er låst med en adgangskode.
- Hvis indstillingen Funktionskontrol er indstillet til **Til (kodeord)**, skal du indtaste det firecifrede kodeord for at bruge funktionen.





7 Klik på **Start afsendelse**.

## Automatisk opkald

### Hurtigopkald

Du kan lagre op til 200 hyppigt kaldte numre på hurtigopkaldsplaceringer (001–200). Når et hurtigopkaldsjob er angivet i forsinket fax eller genopkald, kan du ikke ændre hurtigopkaldsnummeret fra betjeningspanelet eller Dell Printer Configuration Web Tool.



### Indstilling af hurtigopkald

- 1 Tryk på knappen  (**Information**).
- 2 Tryk på fanen **Værktøj** → **Admin. indstillinger** → **Telefonbog** → **Personer**. Hvis **Panellåsindstil.** er indstillet til **Aktiver**, skal du angive adgangskoden. Se "Panellås".
- 3 Vælg det ønskede hurtigopkaldsnummer.  
Hvis det ønskede hurtigopkaldsnummer ikke vises, kan du trykke på  eller  for at rulle gennem skærmen.  
For at springe til et specifikt hurtigopkaldsnummer, skal du indtaste det ønskede nummer og derefter # ved brug af taltastaturet.  
Hvis der allerede er angivet et hurtigopkaldsnummer, viser skærmen navn og nummer på posterne.
- 4 Tryk på tekstfeltet **Indtast nummer**.
- 5 Indtast navnet, og tryk på **OK**.
- 6 Tryk på tekstfeltet **Indtast tal**.
- 7 Indtast faxnummeret med det numeriske tastatur, og tryk derefter på **OK**.  
Hvis du vil indsætte en pause mellem cifrene, skal du trykke på knappen  (**Genopkald/Pause**).  
"-" vises på berøringspanelet.
- 8 Tryk på **OK**.





9 Gentag trin 3 til 8 efter behov.

## Redigering af hurtigopkald

Du kan redigere eller slette et hurtigopkaldsnummer.

- 1 Tryk på knappen  (**Information**).
- 2 Tryk på fanen **Værktøj** → **Admin. indstillinger** → **Telefonbog** → **Personer**.  
Hvis **Panellåsindstil.** er indstillet til **Aktiver**, skal du angive adgangskoden. Se "Panellås".
- 3 Vælg det ønskede hurtigopkaldsnummer.  
Hvis det ønskede hurtigopkaldsnummer ikke vises, kan du trykke på  eller  for at rulle gennem skærmen.
- 4 Gør følgende:
  - Sådan redigerer du et hurtigopkaldsnummer:
    - a Tryk på **Rediger** → **Navn** eller **tekstfeltet Faxnummer**.
    - b Indtast et nyt navn eller et faxnummer, og tryk på **OK**.
  - Sådan sletter du et hurtigopkaldsnummer:  
Tryk på **Fjern** → **Slet**.
- 5 Gentag trin 3 til 4 efter behov.

## Afsendelse af en fax ved hjælp af hurtigopkald

- 1 Ilæg dokumenterne.  
Se "Ilægning af dokumenter".
- 2 Tryk på knappen  (**Hjem**).
- 3 Tryk på  → **Fax** → **Hurtigopkald**.
- 4 Indtast hurtigopkaldsnummeret ved hjælp af det numeriske tastatur, og tryk på **Udført**.  
 **BEMÆRK:**
  - Hvis du bruger en stjerne (\*) i det første tal, kan du sende dokumentet til flere positioner. Hvis du f.eks. indtaster 00\*, kan du sende dokumentet til de lokaliteter, der er registreret fra 001 til 009.
- 5 Tryk på , og kontroller og skift derefter faxindstillingerne.  
Se "Faxindstillinger".
- 6 Tryk på **Send**.  
Hvis dokumentet er anbragt på dokumentglaspladen, bliver du bedt om den næste side.
  - Hvis du vil scanne et andet dokument, skal du erstatte dokumentet med et nyt og derefter trykke på **Fortsæt**.
  - Når du er færdig med at ilægge dokumenter, skal du trykke på **Udført**.

Der kaldes op til det faxnummer, som er gemt på hurtigopkaldsplaceringen. Dokumentet sendes, når fjerntelefaxen svarer.



## Gruppeopkald

Hvis du ofte sender et dokument til samme destinationer, kan du oprette en gruppe med disse destinationer og lagre dem under en enkeltcifret gruppeopkaldsposition. På denne måde bliver du i stand til at benytte en gruppeopkaldsnummer til at sende det samme dokument til samtlige destinationer i gruppen.

### BEMÆRK:



- Du kan ikke medtage et gruppeopkaldsnummer i et yderligere gruppeopkaldsnummer.

## Indstilling af gruppeopkald

- 1 Tryk på knappen  (**Information**).
- 2 Tryk på fanen `Værktøj` → `Admin.indstillinger` → `Telefonbog` → `Grupper`.  
Hvis `Panellåsindstil.` er indstillet til `Aktiver`, skal du angive adgangskoden. Se "Panellås".
- 3 Vælg det ønskede gruppeopkaldsnummer.  
Hvis det ønskede gruppeopkaldsnummer ikke vises, kan du trykke på  eller  for at rulle gennem skærmen.  
Hvis der allerede er angivet et gruppeopkaldsnummer, viser skærmen navn og nummer på de poster, der er gemt i det pågældende gruppeopkaldsnummer.
- 4 Tryk på tekstfeltet `Indtast gruppenavn`.
- 5 Indtast navnet, og tryk på `OK`.
- 6 Tryk på `Tilføj fra adressebog`.



### BEMÆRK:

- Faxnummeret skal være registreret, inden du kan vælge `Tilføj fra adressebog`.

- 7 Vælg det ønskede hurtigopkaldsnummer.  
Hvis det ønskede hurtigopkaldsnummer ikke vises, kan du trykke på  eller  for at rulle gennem skærmen.
- 8 Tryk på `OK`.
- 9 Gentag trin 3 til 8 efter behov.

## Redigering af gruppeopkald

Du kan slette et specifikt hurtigopkaldsnummer fra en valgt gruppe eller føje et nyt nummer til den valgte gruppe.

- 1 Tryk på knappen  (**Information**).
- 2 Tryk på fanen `Værktøj` → `Admin.indstillinger` → `Telefonbog` → `Grupper`.  
Hvis `Panellåsindstil.` er indstillet til `Aktiver`, skal du angive adgangskoden. Se "Panellås".
- 3 Vælg det ønskede gruppeopkaldsnummer.  
Hvis det ønskede gruppeopkaldsnummer ikke vises, kan du trykke på  eller  for at rulle gennem skærmen.
- 4 Gør følgende:

- Sådan redigerer du et hurtigopkaldsnummer:
  - a Tryk på tekstfeltet `Rediger` → `Indtast gruppenavn`.
  - b Indtast et nyt navn, og tryk derefter på `OK`.
- Sådan sletter du et hurtigopkaldsnummer fra gruppeopkaldsnummeret:  
Tryk på `Fjern`.

5 Gentag trin 3 til 4 efter behov.

## Afsendelse af en fax med gruppeopkald (transmission til flere adresser)

Du kan benytte gruppeopkald til udsendelser eller forsinkede transmissioner.

Følg proceduren for den ønskede aktivitet. Se "Udskudt send".

Du kan benytte et eller flere gruppenumre i én arbejdsgang. Fortsæt derefter proceduren for at færdiggøre den ønskede aktivitet.

Printeren scanner det dokument, som er lagt i DADF (Duplex Automatic Document Feeder) eller på glaspladen, til hukommelsen. Printerens kalder op til hvert af numrene, der er indeholdt i gruppen.



## Udskrivning af en hurtigopkaldsliste

Du kan kontrollere dine indstillinger for automatiske opkald ved at udskrive en hurtigopkaldsliste.

Se "Rapport/liste".

## Telefonbog

Du kan vælge eller søge blandt de registrerede telefonnumre fra telefonbøgerne.

- 1 Ilæg dokumenterne.  
Se "Ilægning af dokumenter".
- 2 Tryk på knappen  (**Hjem**).
- 3 Tryk på  → `Fax` → `Telefonbog`.
- 4 Angiv modtageren ved at gøre ét af følgende:
  - Hvis du vil vælge fra den lokale telefonbog:
    - a Tryk på `Personer` eller `Grupper`.
    - b Vælg det ønskede hurtigopkaldsnummer eller gruppeopkaldsnummer.  
Stryg på skærmen, hvis det ønskede nummer ikke vises.
    - c Tryk på `Udført`.
  - Hvis du vil søge i servertelefonbogen:
    - a Tryk på `Netværkets telefonbog`.
    - b Angiv et søgeord ved hjælp af tastaturet, og tryk derefter på `Søg`.
    - c Tryk på en modtager i søgeresultatet → `Udført`.

### BEMÆRK:

- Se "Brug af Adressebog og Telefonbog" for at få oplysninger om adressebog og serveradressebog.
- Se "Brug af serveradressebogen og servertelefonbogen" for detaljer om `Netværkets telefonbog`.
- Et faxnummer skal være registreret, inden du kan vælge `Adressebog`.

## 5 Tryk på Send.

Hvis dokumentet er anbragt på dokumentglaspladen, bliver du bedt om den næste side.

- Hvis du vil placere et nyt dokument, skal du erstatte dokumentet med et nyt og derefter trykke på **Fortsæt**.
- Når du er færdig med at ilægge dokumenter, skal du trykke på **Udført**.

## Modtagelse af en fax

### BEMÆRK:

- Hvis du vil bruge tilstanden **Telefon/Fax** eller **Telefonsvarerer/Fax**, skal du slutte en telefonsvarer til telefonstikket bag på printeren. Se "Tilslutning af en telefon eller telefonsvarer".

Når hukommelsen er fuld, modtages faxen i tilstanden **Telefon**.

## Ilægning af papir til modtagelse af faxer

Anvisningerne til ilægning af papir i papirbakken er de samme, uanset om du udskriver, faxer eller kopierer, bortset fra at faxer kun kan udskrives på papir i størrelserne Brev, A4 og Legal. Se "Ilægning af udskrivningsmedier" og "Retningslinjer for udskrivningsmedier".

## Automatisk modtagelse af en fax

Hvis du automatisk vil modtage en fax, skal du bruge tilstanden **FAX**, **Telefon/Fax** eller **Telefonsvarerer/Fax**. Standardindstillingen er **FAX**. Se "Modtagetilstand".

### BEMÆRK:

- Hvis du vil bruge tilstanden **Telefon/Fax** eller **Telefonsvarerer/Fax**, skal du slutte en ekstern telefon til telefonstikket bag på printeren. Se "Tilslutning af en telefon eller telefonsvarer".

## Manuel modtagelse af en fax

I tilstanden **Telefon** og **Telefon/Fax** kan du modtage faxen manuelt. Se "Modtagetilstand".

## Brug af fjernmodtagelse

Du kan bruge Fjernmodtagelse til manuelt at modtage en fax på en eksterne telefon uden at skulle gå hen til printeren.

Hvis du vil modtage en fax manuelt med den eksterne telefon, skal du slutte en ekstern telefon til telefonstikket bag på printeren og indstille **Fjernmodtagelse** til **Til**. Se "Tilslutning af en telefon eller telefonsvarer".



Når du modtager et opkald på den eksterne telefon og hører en faxtone, skal du indtaste fjernmodtagekoden på den eksterne telefon.

### BEMÆRK:

- Når du indtaster en fjernmodtagekode på den eksterne telefon, skal du trykke langsomt på taltasterne i rækkefølge. Hvis du stadig kan høre faxtonen fra den eksterne maskine, skal du prøve at indtaste den to-cifrede kode igen.
- Fjernmodtagekoden er 00 som standard. Du kan ændre den to-cifrede kode til et tal, du vælger. Se "Modtagetilstand".
- Indstil din eksterne telefons opkaldssystem til DTMF.

## Brug af manuel modtagelse i Rør på

Du kan modtage en fax manuelt ved at trykke på **Modtag i Rør på** på betjeningspanelet.

- 1 Tag røret, når den eksterne telefon ringer.
- 2 Sørg for, at du hører faxtonen, og tryk derefter på knappen  (**Hjem**).
- 3 Tryk på  → Fax → Rør på → Modtag → Modtag.
- 4 Læg røret på på den eksterne telefon.

Printeren påbegynder modtagelsen af faxen og vender tilbage til standby-tilstand, når modtagelsen er gennemført.

## Modtagelse af faxer med DRPD (Distinctive Ring Pattern Detection)

DRPD er en serviceydelse fra telefonselskabet, som sætter brugeren i stand til at benytte en enkelt telefonlinje til at besvare opkald til flere forskellige telefonnumre. Det specifikke nummer, som den kaldende ringer op til, identificeres ved forskellige ringemønstre, som består af varierende kombinationer af lange og korte ringelyde.

Før du benytter funktionen Distinctive Ring Pattern Detection, skal telefonselskabet installere en specifik ringeservice på telefonlinjen. Hvis du vil konfigurere Distinctive Ring Pattern Detection, skal du have adgang til en yderligere telefonforbindelse, eller du skal få en til at ringe til dit faxnummer udefra.

Sådan konfigureres DRPD:

### **BEMÆRK:**

- Du kan angive den samme indstilling med Værktøjskasse eller Dell Printer Configuration Web Tool. Se "Værktøjskasse" eller "Dell™ Printer Configuration Web Tool."

- 1 Tryk på knappen  (**Information**).
- 2 Tryk på fanen **Værktøj** → **Admin.indstillinger** → **Faxindstillinger** → **Faxlinjeindstillinger**.

Hvis **Panellåsindstil.** er indstillet til **Aktiver**, skal du angive adgangskoden. Se "Panellås".

- 3 Tryk på  indtil **DRPD-mønster** vises, og tryk derefter på **DRPD-mønster**.
- 4 Vælg det ønskede mønster, og tryk derefter på **OK**.

### **BEMÆRK:**

- Printerens har syv DRPD-mønstre. Hvis dit telefonselskab tilbyder denne service, skal du spørge hos telefonselskabet, hvilket mønster du skal benytte for at bruge servicen.

- 5 Sluk for printeren, og tænd den derefter igen for at anvende indstillingerne.

Hvis du vil kunne modtage faxer i DRPD, skal du indstille menuen til DRPD. Se "Modtagetilstand".

## Modtagelse af faxer i sikker modtagetilstand

Det kan være nødvendigt at forhindre uvedkommende i at se eller læse dine modtagne faxer. Du kan begrænse udskrivning af alle de modtagne faxer, når printerens står uden overvågning, ved at aktivere sikker faxtilstand vha. indstillingen **Fortrolig**.



modtagelse. I den sikrede faxtilstand gemmes samtlige faxer i hukommelsen. Når tilstanden deaktiveres, udskrives de lagrede faxer.



 **BEMÆRK:**

- Hvis du vil aktivere den sikrede faxtilstand, skal `Panellåsindstil.` indstilles til `Aktiver.`

Sådan aktiveres sikker modtagetilstand:



 **BEMÆRK:**

- Du kan indstille den samme indstilling ved hjælp af Dell Printer Configuration Web Tool. Se "Dell™ Printer Configuration Web Tool".

- 1 Tryk på knappen  (**Information**).
- 2 Tryk på fanen `Værktøj` → `Admin.indstillinger` → `Faxindstillinger` → `Indgående standarder`.  
Hvis `Panellåsindstil.` er indstillet til `Aktiver`, skal du angive adgangskoden. Se "Panellås".
- 3 Tryk på  indtil `Fortrolig modtagelse` vises, og tryk derefter på `Fortrolig modtagelse`.
- 4 Tryk på `Fortrolig modtag.indstilling` → `Aktiver`.
- 5 Indtast en firecifret adgangskode, og tryk derefter på `OK`.

Når der modtages en fax i den sikrede modtagetilstand, lagrer printeren den i hukommelsen, og `Fortrolig faxmodtagelse` aktiveres på skærmen `Udskriv` for at angive, at der er lagret en fax.

Sådan udskrives modtagne dokumenter:

- 1 Tryk på knappen  (**Hjem**).
- 2 Tryk på  → `Udskriv`.
- 3 Stryg på skærmen, indtil `Fortrolig faxmodtagelse` vises, og tryk derefter på `Fortrolig faxmodtagelse`.
- 4 Indtast en firecifret adgangskode, og tryk derefter på `OK`.

Faxerne, som er lagret i hukommelsen, udskrives.

Sådan deaktiveres sikker modtagetilstand:



- 1 Følg de samme trin 1 til 3 i "Sådan aktiveres sikker modtagetilstand:".
- 2 Tryk på `Fortrolig modtag.indstilling` → `Deaktiver`.

## Modtagelse af faxer i hukommelsen

Da printeren er en multitask-enhed, er den i stand til at modtage faxer, mens du laver kopier eller printer. Hvis du modtager en fax, mens du er i gang med at kopiere eller udskrive, eller hvis du løber tør for papir, lagrer printeren de indkommende faxer i hukommelsen. Og så snart du er færdig med at kopiere, udskrive eller ilægge forbrugsstoffer, begynder printeren at udskrive faxen.

## Pollingmodtagelse

Du kan vælge at modtage faxer fra fjerntelefaxen, når det passer dig bedst.

- 1 Tryk på knappen  (**Hjem**).
- 2 Tryk på  → Fax → Rør på → Polling.
- 3 Indtast fjernmaskinens faxnummer ved brug af taltastaturet.
- 4 Tryk på Modtag.

## Rapporter i forbindelse med fax

Nedenstående rapporter kan være nyttige ved brug af fax:



### BEMÆRK:

- Se "Rapport/liste" for at få oplysninger om andre rapporter og udskrivning af en rapport.



Hurtigopkald	Denne liste viser alle numrene, der i øjeblikket er gemt i printerens hukommelse som hurtigopkaldsnumre.
Adressebog	Denne liste viser alle de adresser, der i øjeblikket er lagret i printerens hukommelse som adressebogsinformation.
Serveradresse	Denne liste viser alle de numre, der i øjeblikket er lagret i printerens hukommelse som Serveradresseinformation.
Faxaktivitet	Denne rapport viser oplysninger om de faxer, du for nylig har modtaget eller sendt.
Ventende fax	Denne liste viser status på ventende faxer. Du kan udskrive denne liste for at kontrollere dine ændringer efter at have redigeret eventuelle indstillinger.
Printertæller	Denne rapport viser det samlede antal udskrevne sider. Rapporter har titlen <b>Udskriftstørrelsesrapport</b> eller <b>ColorTrack-rapport</b> afhængig af den valgte indstilling i ColorTrack-tilstand.

## Ændring af standardindstillinger for fax



### BEMÆRK:

- Du kan angive den samme indstilling med Værktøjskasse eller Dell Printer Configuration Web Tool. Se "Værktøjskasse" eller "Dell™ Printer Configuration Web Tool."

- 1 Tryk på knappen  (**Information**).
- 2 Tryk på fanen Værktøj → Standardindstillinger → Faxstandarder.
- 3 Vælg knappen for det ønskede menupunkt.  
Hvis det ønskede menupunkt ikke vises, kan du trykke på  eller  for at rulle gennem skærmen.
- 4 Vælg den ønskede indstilling, eller indtast værdien, og tryk derefter på OK.
- 5 Gentag trin 3 og 4 efter behov.

# Dell Document Hub

Dell Document Hub er en praktisk et-stop-gateway til mange forskellige cloud-funktioner, som hjælper dig med at holde styr på dine dokumenter. Med Dell Document Hub kan du konvertere papirdokumenter til redigerbart digitalindhold og gemme dem direkte i din foretrukne cloud-lagerfunktion. Du kan søge efter filer i flere clouds samtidigt og derefter nemt dele og udskrive indhold.

## BEMÆRK:

- Dell Document Hub er tilgængelig på Dell H625cdw og Dell H825cdw.

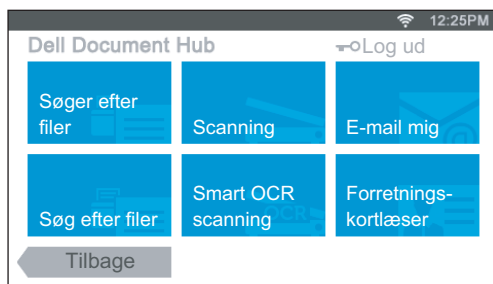

## Registrering af bruger og login på Dell Document Hub

Du skal bruge en brugerkonto, som er registreret til printeren, og logge på Dell Document Hub for at bruge Dell Document Hub.

### Registrering af ny bruger på Dell Document Hub

Forbered de krævede adgangsinformationer for hver af cloud-funktionerne, som du vil bruge, og sørg derefter for, at du har registreret en brugerkonto for printeren. Se "Oprettelse af en ny brugerkonto".

### Sådan registreres en ny bruger fra en computer

- 1 Gå til Dell Document Hub-webstedet fra din computer ved at indtaste følgende URL i webbrowseren:  
**www.dell.com/dochub**
- 2 Følg vejledningen på skærmen.  
Der sendes en e-mail til den registrerede e-mail-adresse.
- 3 Læs e-mailen, og følg instruktionerne i e-mailen for at aktivere.

### Registrering af ny bruger fra printeren

Du kan alternativt starte brugerregistreringen ved hjælp af printeren.

## BEMÆRK:

- Du skal bruge din computer eller en mobilenhed for at modtage en e-mail og få adgang til Dell Document Hub-webstedet, så du kan fuldføre registreringsprocessen.
- 1 Log på printeren som en registreret bruger.
  - 2 På skærmen Startside skal du trykke på Dell Document Hub → Ny bruger → Næste.
  - 3 Følg vejledningen på skærmen.

## Log på Dell Document Hub

- 1 Log på printeren som en registreret bruger.
- 2 På skærmen Startside skal du trykke på Dell Document Hub.

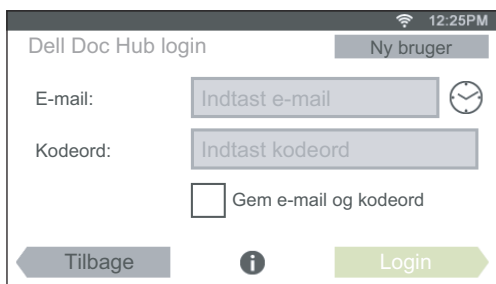

- 3 Tryk på tekstfeltet E-mail for at indtaste e-mail-adressen.

### BEMÆRK:

- Du kan også trykke på  for at vælge en e-mail-adresse, som for nyligt er indtastet, fra en liste. Listen kan indeholde op til otte e-mail-adresser, som for nyligt er indtastet.

- 4 Tryk på tekstfeltet Kodeord, indtast kodeordet, og tryk på Udført.

Marker afkrydsningsfeltet Gem e-mail og kodeord, hvis du vil gemme din e-mail-adresse og dit kodeord.

### BEMÆRK:

- E-mailadressen og kodeordet gemmes på printeren under din brugerkonto på printeren. Af hensyn til sikkerheden anbefales det, at du beskytter din brugerkonto på printeren med et kodeord. Hvis din brugerkonto ikke er beskyttet med et kodeord, kan uautoriserede brugere logge på din brugerkonto på printeren og derefter få adgang til dine dokumenter i cloud-funktionen via Dell Document Hub.



- 5 Tryk på Login.





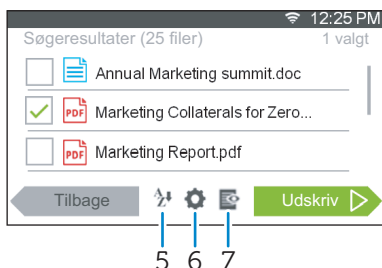
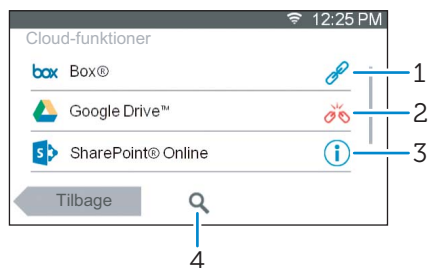

### BEMÆRK:

- Hvis alle fliser på skærmen Dell Document Hub er blege og deaktiveret, når du logger på, har du ikke fuldført de nødvendige procedurer for at aktivere din konto på Dell Document Hub. Se den e-mail, du fik fra Dell Document Hub, og aktivér derefter din konto.

## Ikoner i Dell Document Hub



- 1  Angiver, at cloud-funktionen er knyttet korrekt til Dell Document Hub.  
Tryk for at få vist yderligere oplysninger.
- 2  Angiver, at cloudtjenesten ikke er tilknyttet eller forbundet korrekt.  
Besøg [www.dell.com/dochub](http://www.dell.com/dochub) for at oprette forbindelse igen.  
Tryk for at få vist flere oplysninger.

3		Angiver, at linket for cloud-funktionen med Dell Document Hub er udløbet. Gå til <b>www.dell.com/dochub</b> for at tilknyttet det igen. Tryk for at få vist yderligere oplysninger.
4		Tryk for at søge efter filer i den aktuelle mappe og undermapper (hvis nogen) på den valgte cloudtjeneste. Det vises, når du vælger <i>Scanning</i> eller <i>Smart OCR scanning</i> .
5		Tryk for at sortere resultatet i stigende eller faldende rækkefølge eller efter cloudtjeneste.
6		Tryk for at skifte indstillinger for udskrivning, scanning eller e-mail.
7		Tryk for at få vist op til tre sider af hver fil som et eksempel.
8		Tryk for gemme indstillingerne for udskrivning, scanning, e-mail eller en mappe som Favorit.

## Hvis skærmen Favoritliste vises, når du trykker på flisen på skærmen Dell Document Hub

Det betyder, at dine favoritindstillinger for funktioner er gemt på printeren. Vælg den ønskede indstilling på listen, eller tryk på *Spring over* for at fortsætte.

## Vend tilbage til skærmen Startside

Tryk på *Tilbage*, eller tryk på knappen  (**Startside**).

### BEMÆRK:

- Når du vender tilbage til skærmen *Startside* ved at trykke på *Tilbage* eller knappen  (**Startside**), bibeholdes login-statussen. Næste gang du trykker på *Dell Document Hub* på skærmen *Startside*, behøver du ikke at logge på, mens du er logget på skærmen *Startside*.
- Du kan trykke på *Log ud* samt gå tilbage til *Startside*-skærmen, men login-statussen bibeholdes ikke. Næste gang du logger på *Dell Document Hub*, skal du indtaste din e-mail-adresse og dit kodeord igen.

## Log af printeren

Tryk på knappen  (**Log på/af**) for at logge af fra skærmen *Startside* og få vist portalskærmen.

### BEMÆRK:

- Når du logger af vha. knappen  (**Log på/af**), bevares login-statussen for *Dell Document Hub*, hvis afkrydsningsfeltet *Gem e-mail og kodeord* er markeret i trin 4 i "Log på *Dell Document Hub*." Næste gang du trykker på *Dell Document Hub* på *Startside*-skærmen, kan du springe over login-processen.

## Søgning efter og udskrivning af filer

Du kan søge efter filer, som er gemt i cloudtjenesterne, og udskrive dem fra printeren. Du kan søge i flere cloudtjenester på en gang. Denne metode er velegnet, hvis du vil søge ved hjælp af nøgleord, inklusive filnavn.

### BEMÆRK:

- Hvis du ønsker at søge efter filer i flere cloud-tjenester, kan du gå til **www.dell.com/dochub** og knytte cloud-tjenesterne til *Dell Document Hub*.

**1** På skærmen *Dell Document Hub* skal du trykke på *Søger efter filer*.

## 2 Indtast søgeordene, og tryk på Søg.



Der søges efter filer på tværs af de cloudtjenester, som du har registreret.

## 3 Tryk på de filer, som du vil udskrive.

### BEMÆRK:

- Stryk på skærmen, hvis den ønskede filtype ikke vises.
- Du kan vælge op til 10 filer.
- Du kan sortere resultaterne ved at trykke på  og vælge sorteringsrækkefølgen.

## 4 Tryk på , og få vist de valgte filer som et eksempel.

De tre første sider i hver fil bliver vist som små eksempler på skærmen *Fileksempel*.

- Tryk på siden i de små forhåndsvisninger for at få vist siden i den store forhåndsvisning.
- Svip skærmen side til side for at se andre filer.
- Hvis du vil angive filen, som den der skal udskrives, skal du markere afkrydsningsfeltet i det øverste venstre hjørne ved siden af de små eksempler.
- Tryk på *Tilbage* for at vende tilbage til forrige skærm.

## 5 Tryk på , og kontrollér og skift derefter udskrivningsindstillingerne.

Se "Udskrivningsindstillinger".

## 6 Tryk på *Udskriv*.

### BEMÆRK:

- Tryk på *Stop* for at annullere udskrivningen.
- Du kan starte udskrivningen ved at trykke på *Udskriv* på en af skærmene i *Søgeresultater*, *Fileksempel* eller *Udskrivningsindstillinger*.

## Gennemse og udskriv filer

Du kan gennemse og udskrive filerne, der er gemt i de valgte cloudtjenester. Denne metode er velegnet, hvis du ved, hvilken cloudtjeneste filen, som du vil udskrive, befinder sig i.

- 1 På skærmen Dell Document Hub skal du trykke på Søg efter filer.

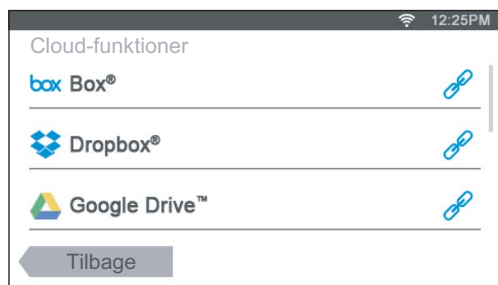

Du kan knytte cloud-tjenesten til Dell Document Hub ved at gå til [www.dell.com/dochub](http://www.dell.com/dochub).

- 2 Tryk på den cloudtjeneste, som du vil gennemse.

 **BEMÆRK:**

- Stryg på skærmen, hvis den ønskede cloudtjeneste ikke vises.

- 3 Vælg den fil, du vil udskrive ved at gøre ét af følgende:

- Tryk på den placering, som du vil gennemse, og tryk på den fil, du vil udskrive.

 **BEMÆRK:**

- Stryg på skærmen, hvis den ønskede placering ikke vises.
- Søg i filerne på den valgte cloudtjeneste.

a Tryk på .

b Indtast filnavnet eller søgeordene, og tryk på Søg.

 **BEMÆRK:**

- Du kan sortere resultaterne ved at trykke på  og vælge sorteringsrækkefølgen.
- c Tryk på Tilbage for at vende tilbage til den forrige skærm.

 **BEMÆRK:**

- Du kan vælge op til 10 filer.

- 4 Tryk på , og få vist de valgte filer som et eksempel.



 **BEMÆRK:**

- De tre første sider i hver fil bliver vist på skærmen Fileksempel.
- Tryk på siden i de små forhåndsvisninger for at få vist siden i den store forhåndsvisning.
- Svip skærmen side til side for at se andre filer.
- Hvis du vil angive den fil, som den der skal udskrives, skal du markere afkrydsningsfeltet i det øverste venstre hjørne ved siden af de små eksempler.
- Tryk på Tilbage for at vende tilbage til forrige skærm.

- 5 Tryk på , og kontrollér og skift derefter udskrivningsindstillingerne.

Se "Udskrivningsindstillinger".

 **BEMÆRK:**

- Du kan gemme dine udskrivningsindstillinger og filstien i cloudtjenesten som en favorit.
  - 1 Tryk på  på skærmen Udskrivningsindstillinger.
  - 2 Vælg din favorit på skærmen Gem favorit, og tryk derefter på Gem.
- Hvis du vælger et navn til en favorit, som allerede findes, overskrives indstillingerne og filstien.
- Du kan slette en overflødig favorit ved at trykke på .
- Når du gemmer dine indstillinger som en favorit, kan du hente disse indstillinger igen, næste gang du logger på Dell Document Hub fra enhver printer af samme model.

6 Tryk på **Udskriv**.

**BEMÆRK:**

- Tryk på **Stop** for at annullere udskrivningen.
- Du kan starte udskrivningen ved at trykke på **Udskriv** på en af skærmene med indhold, **Søgeresultater**, **Fileksempel** eller **Udskrivningsindstillinger**.

## Scanning

Du kan scanne dokumentet og gemme de scannede data i cloudtjenesten.

1 På skærmen **Dell Document Hub** skal du trykke på **Scanning**.

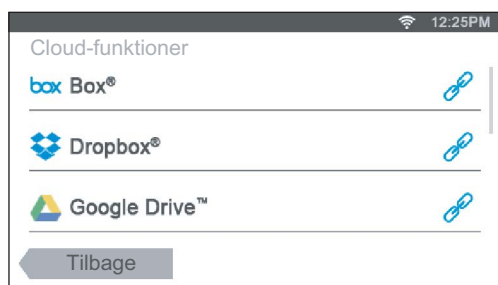

2 Vælg den destination, hvor du vil gemme de scannede data ved at gøre ét af følgende:

- Tryk på en cloudtjeneste, hvor du vil gemme de scannede data, og gør ét af følgende:

– Tryk på den placering, hvor du vil gemme de scannede data.

**BEMÆRK:**

- Stryg på skærmen, hvis placeringen ikke vises.
- Søg i filerne på den valgte cloudtjeneste.
  - a Tryk på **Q**.
  - b Indtast filnavnet eller søgeordene, og tryk på **Søg**.

**BEMÆRK:**

- Du kan sortere resultaterne ved at trykke på **AZ** og vælge sorteringsrækkefølgen.
- Søg i filerne på tværs af flere cloudtjenester.
  - a Tryk på **Q**.
  - b Indtast filnavnet eller søgeordene, og tryk på **Søg**.

**BEMÆRK:**

- Du kan sortere resultaterne ved at trykke på **AZ** og vælge sorteringsrækkefølgen.
- Tryk på **Tilbage** for at vende tilbage til den forrige skærm.

3 Tryk på **Næste**.

4 Tryk på feltet **Filnavn**, og indtast filnavnet.



5 Tryk på feltet **Filformat**, og vælg derefter et filformat.

6 Tryk på **⚙**, og kontroller og skift derefter scanningsindstillingerne.



Se "Scanningsindstillinger".

 **BEMÆRK:**

- Du kan gemme dine udskrivningsindstillinger og filstien i cloudtjenesten som en favorit.
  - 1 Tryk på  på skærmen *Scanningsindstillinger*.
  - 2 Navngiv din favorit på skærmen *Gem favorit*, og tryk på *Gem*.
- Hvis du vælger et navn til en favorit, som allerede findes, overskrives indstillingerne og filstien.
- Du kan slette en overflødig favorit ved at trykke på .
- Når du gemmer dine indstillinger som en favorit, kan du hente disse indstillinger igen, næste gang du logger på Dell Document Hub fra enhver printer af samme model.

## 7 Tryk på *Scanning*.

 **BEMÆRK:**

- Tryk på *Stop* for at annullere scanningen.

Hvis dokumentet er anbragt på dokumentglaspladen, bliver du bedt om den næste side.

- Hvis du vil scanne et andet dokument, skal du erstatte dokumentet med et nyt og derefter trykke på *Fortsæt*.
- Når du er færdig med at ilægge dokumenter, skal du trykke på *Udført*.

## Scanning af dokumentet ved hjælp af tegngenkendelse (OCR)

Du kan scanne dokumentet ved hjælp af OCR og gemme det i cloudtjenesten.

- 1 På skærmen *Dell Document Hub* skal du trykke på *Smart OCR scanning*.

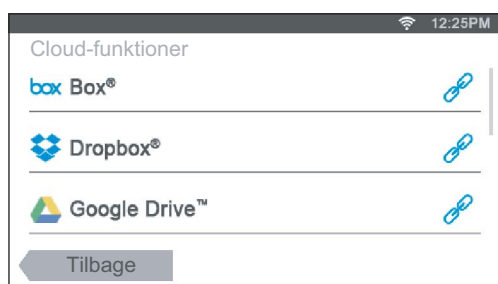

- 2 Vælg den destination, hvor du vil gemme de konverterede filer ved at gøre ét af følgende:

- Tryk på en cloudtjeneste, hvor du vil gemme de konverterede filer, og gør ét af følgende:
  - Tryk på den placering, hvor du vil gemme den konverterede fil.

 **BEMÆRK:**

- Stryg på skærmen, hvis placeringen ikke vises.
- Søg i filerne på den valgte cloudtjeneste.
  - a Tryk på .
  - b Indtast filnavnet eller søgeordene, og tryk på *Søg*.

 **BEMÆRK:**

- Du kan sortere resultaterne ved at trykke på  og vælge sorteringsrækkefølgen.
  - c Tryk på *Tilbage* for at vende tilbage til den forrige skærm.
- Søg i filerne på tværs af flere cloudtjenester.

- a Tryk på .
- b Indtast filnavnet eller søgeordene, og tryk på *Søg*.

 **BEMÆRK:**

- Du kan sortere resultaterne ved at trykke på  og vælge sorteringsrækkefølgen.

- c Tryk på *Tilbage* for at vende tilbage til den forrige skærm.



3 Tryk på *Næste*.

4 Tryk på feltet *Filnavn*, og indtast filnavnet.

5 Tryk på feltet *Filformat*, og vælg derefter et filformat.

6 Tryk på , og kontroller og skift derefter scanningsindstillingerne. Se "Smart OCR scanning" og "Scanningsindstillinger".

 **BEMÆRK:**

- Du kan gemme dine udskrivningsindstillinger og filstien i cloudtjenesten som en favorit.
  - 1 Tryk på  på skærmen *Scanningsindstillinger*.
  - 2 Navngiv din favorit på skærmen *Gem favorit*, og tryk på *Gem*.
- Hvis du vælger et navn til en favorit, som allerede findes, overskrives indstillingerne og filstien.
- Du kan slette en overflødig favorit ved at trykke på .
- Når du gemmer dine indstillinger som en favorit, kan du hente disse indstillinger igen, næste gang du logger på Dell Document Hub fra enhver printer af samme model.

7 Tryk på *Scanning*.

Hvis dokumentet er anbragt på dokumentglaspladen, bliver du bedt om den næste side.

- Hvis du vil scanne et andet dokument, skal du erstatte dokumentet med et nyt og derefter trykke på *Fortsæt*.
- Når du er færdig med at ilægge dokumenter, skal du trykke på *Udført*.

## Sådan sender du scannede data til dig selv via e-mail

Dokumentet kan scannes og sendes til dig som en fil vedhæftet en e-mail.

1 På skærmen *Dell Document Hub* skal du trykke på *E-mail mig*.

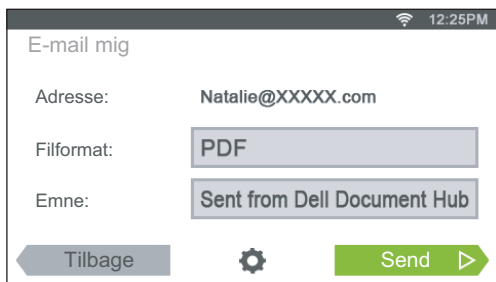



2 Tryk på feltet *Filformat*, og vælg derefter et filformat.

3 Tryk på tekstfeltet *Emne*, og indtast emnet på den e-mail, der sendes sammen med de scannede data.

4 Tryk på , og kontroller og skift e-mail-indstillinger.

Se "E-mail mig" og "Scanningsindstillinger".

 **BEMÆRK:**

- Du kan gemme dine e-mail-indstillinger i cloudtjenesten som en favorit.
  - 1 Tryk på  på skærmen *Scanningsindstillinger*.
  - 2 Navngiv din favorit på skærmen *Gem favorit*, og tryk på *Gem*.
- Hvis du vælger et navn til en favorit, som allerede findes, overskrives indstillingerne og filstien.
- Du kan slette en overflødig favorit ved at trykke på .
- Når du gemmer dine indstillinger som en favorit, kan du hente disse indstillinger igen, næste gang du logger på Dell Document Hub fra enhver printer af samme model.

**5** Tryk på *Send*.

Hvis dokumentet er anbragt på dokumentglaspladen, bliver du bedt om den næste side.

- Hvis du vil scanne et andet dokument, skal du erstatte dokumentet med et nyt og derefter trykke på *Fortsæt*.
- Når du er færdig med at ilægge dokumenter, skal du trykke på *Udført*.

## Sådan sender du scannede data fra et visitkort til dig selv via e-mail

Visitkort kan scannes og konverteres til vCard-filer og sendes til dig som en vedhæftet fil i en e-mail.

**1** På skærmen *Dell Document Hub* skal du trykke på *Forretnings-kortlæser*.

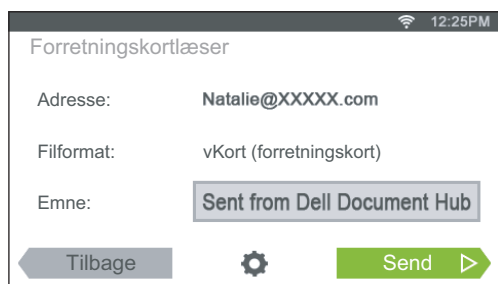

**2** Tryk på tekstfeltet *Emne*, og indtast emnet på den e-mail, der sendes sammen med vCard-filen.

**3** Tryk på , og kontroller og skift e-mail-indstillinger.

**a** Tryk på *OCR sprog*, og vælg et sprog.

**b** Tryk på *Tilbage* for at vende tilbage til den forrige skærm.

**4** Tryk på *Send*.

Hvis dokumentet er anbragt på dokumentglaspladen, bliver du bedt om den næste side.

- Hvis du vil scanne et andet dokument, skal du erstatte dokumentet med et nyt og derefter trykke på *Fortsæt*.
- Når du er færdig med at ilægge dokumenter, skal du trykke på *Udført*.

# Udskrivning og scanning direkte fra SharePoint®

Du kan oprette forbindelse til SharePoint®-serveren direkte fra printeren for at udskrive dokumenterne fra serveren eller gemme de scannede data på serveren.

## BEMÆRK:

- Denne funktion er tilgængelig på Dell S2825cdn.
- Kun PDF- og JPEG-filer kan gennemses, udskrives og gemmes med denne funktion.

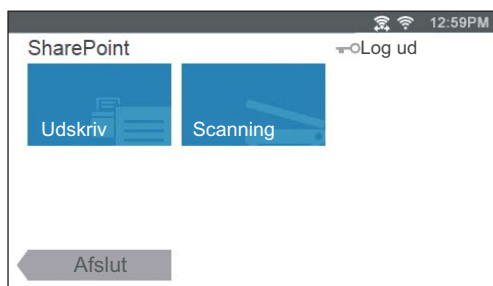



## Registrering af SharePoint® Server

Du kan registrere op til 10 servere.

- 1 Log på printeren som en registreret bruger med den lokale godkendelse.
- 2 På Startside-skærmen skal du trykke på SharePoint.

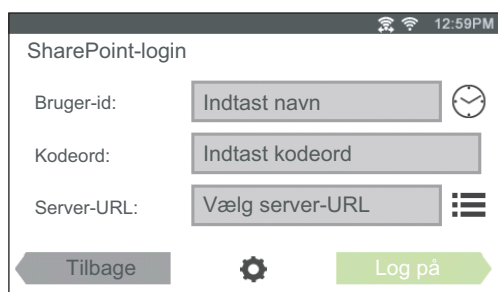
Skærmen SharePoint-login vises.



- 3 Tryk på .  
Skærmen Konfiguration vises.
- 4 Tryk på feltet Indtast server-URL..
- 5 Indtast serverens URL, tryk på Udført, og tryk dernæst på +.  
Gentag trin 4 og 5 for at registrere flere URL'er til SharePoint®-serveren.
- 6 Tryk på Tilbage.

## Redigering af serverens URL-liste

På Konfiguration-skærmen kan du redigere serverens URL-liste.

Tryk på den ønskede server-URL, og tryk på Slet eller Rediger.

## Login på SharePoint®-serveren

- 1 Log på printeren som en registreret bruger med den lokale godkendelse.
- 2 På Startside-skærmen skal du trykke på SharePoint.  
Skærmen SharePoint-login vises.

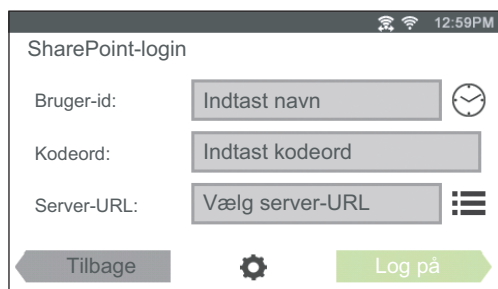

- 3 Tryk på tekstfeltet *Bruger-id*, og indtast derefter bruger-ID'et.

### BEMÆRK:



- Du kan også trykke på  for at vælge et bruger-ID, som for nyligt er indtastet, fra en liste. Listen kan indeholde op til otte bruger-ID'er, som for nyligt er indtastet.

- 4 Tryk på tekstfeltet *Kodeord*, og indtast derefter kodeordet.
- 5 Tryk på  for at vælge den ønskede SharePoint®-server fra server-listen.
- 6 Tryk på *Log på*.

## Vend tilbage til skærmen Startside

Tryk på *Afslut*, eller tryk på knappen  (*Hjem*).

### BEMÆRK:

- Når du går tilbage til Startside-skærmen ved at trykke på *Afslut* eller ved at trykke på knappen  (*Hjem*), bevares login-statussen. Næste gang du trykker på SharePoint på Startside-skærmen, behøver du ikke logge på, når du er logget på Startside-skærmen.
- Du kan trykke på  *Log ud* eller knappen  (*Log af/på*) samt gå tilbage til Startside-skærmen, men login-statussen bibeholdes ikke. Næste gang du trykker på SharePoint på Startside-skærmen, skal du logge på SharePoint®-serveren igen.

## Gennemse og udskriv filer

Du kan gennemse og udskrive filerne, der er gemt på den valgte SharePoint®-server.

- 1 På SharePoint-skærmen skal du trykke på *Udskriv*.

Skærmen Udskriv fra SharePoint vises.

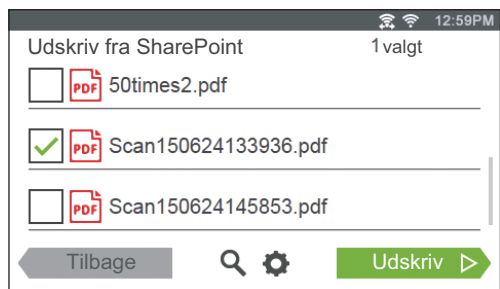

2 Vælg den fil, du ønsker at udskrive, ved at gøre et af følgende:

- Tryk på den fil, du vil udskrive.

 **BEMÆRK:**

- Stryk på skærmen, hvis den ønskede fil ikke vises.
- Søg efter filerne på den valgte SharePoint®-server.
  - a Tryk på .
  - b Indtast filnavnet eller nøgleordene, og tryk derefter på *Søg*.
  - c Tryk på den fil, du vil udskrive.

 **BEMÆRK:**

- Du kan vælge op til 10 filer.

3 Tryk på , og kontrollér og skift derefter udskrivningsindstillingerne. Se "Udskrivningsindstillinger".

 **BEMÆRK:**

- Du kan ikke gemme dine udskrivningsindstillinger for udskrivning af dokumenter på SharePoint®-serveren.

4 Tryk på *Udskriv*.

 **BEMÆRK:**

- Tryk på *Stop* for at annullere udskrivning.
- Du kan starte udskrivning ved at trykke på *Udskriv* på en af skærmene *Udskriv fra SharePoint*, *Søgeresultater* eller *Udskrivningsindstillinger*.

## Scanning

Du kan scanne dokumentet og gemme de scannede data på den valgte SharePoint®-server.

1 På SharePoint-skærmen skal du trykke på *Scanning*. Følgende SharePoint-skærm vises.

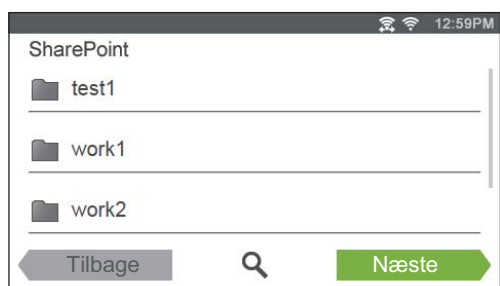

Når du vil gemme de scannede data til denne mappe, skal du trykke på **Næste** og fortsætte til trin 3.

**2** Vælg den mappe, hvor du ønsker at gemme de scannede data, ved at gøre et af følgende:

- Tryk på den mappe, hvor du ønsker at gemme de scannede data, og tryk derefter på **Næste**.

 **BEMÆRK:**

- Stryg på skærmen, hvis den ønskede mappe ikke vises.
- Søg efter mappen på den valgte SharePoint®-server.
  - a** Tryk på .
  - b** Indtast mappenavnet eller nøgleordene, og tryk derefter på **Søg**.
  - c** Tryk på den mappe, hvor du ønsker at gemme de scannede data, og tryk derefter på **Næste**.

Skærmen **Scan til SharePoint** vises.

**3** Tryk på tekstfeltet **Filnavn**, og indtast filnavnet.

**4** Tryk på feltet **Filformat**, og vælg derefter et filformat.

**5** Tryk på , og kontrollér og skift derefter scanningsindstillingerne.

Se "Scanningsindstillinger".

 **BEMÆRK:**

- Du kan ikke gemme dine scanningsindstillinger for at gemme de scannede data på SharePoint®-serveren.

**6** Tryk på **Scanning**.

 **BEMÆRK:**

- Tryk på **Stop** for at annullere scanning.

Hvis dokumentet er anbragt på dokumentglaspladen, anmodes du om næste side på skærmen.

- Hvis du ønsker at scanne et andet dokument, skal du erstatte dokumentet med et nyt dokument og derefter trykke på **Fortsæt**.
- Når du er færdig med at ilægge dokumenter, skal du trykke på **Udført**.

## Bliv bekendt med din printer

Forståelse af printerens software	281
Brugergodkendelse	295
Flere skriveborde - Tilpasning af fliser	299
Brug af Adressebog og Telefonbog	301
Anvendelse af digitalte certifikater	308
Forklaring af printermeddelelser	317
Specifikationer	328



# Forståelse af printerens software

## Oversigt

Brug disken *Software and Documentation* til at installere en kombination af softwareprogrammer/hjælpeværktøjer.

Det følgende viser kompatibiliteten mellem softwareprogrammerne/hjælpeværktøjerne og operativsystemer.

Menupunkt	Windows®	OS X	Linux
Dell Printer Hub/Dell Printer Management Tool	✓		
Printerstatusvindue (Printer Status)		✓	✓
Status Monitor Konsol			✓
Status Monitor Widget		✓	
Værktøjskasse	✓		
Adressebogseditor	✓	✓	
ScanKnap-kontrol		✓	
Dell™ Supplies Management System			✓
Værktøj til at lave brugeropsætningsdisk	✓		
Applikationsstyring	✓		

(✓: understøttes, tom: understøttes ikke)

## Dell Printer Hub/Dell Printer Management Tool

### BEMÆRK:

- Dell Printer Hub er kun tilgængelig på Dell H625cdw and Dell H825cdw.
- Dell Printer Management Tool er kun tilgængelig på Dell S2825cdn.
- Det understøttes på Windows® 7 eller nyere.

Denne software konsoliderer printerstyringen, overvågningsværktøjerne og cloud-konnektiviteten.

Du kan nemt få adgang til printertilbehør, avancerede scanningsfunktioner og oplysninger om printer/forbrugsdele og modtage meddelelser om opdateringer af driver/software samt printerstatus.

### BEMÆRK:

- Tilslutning til cloud--funktioner og adgang til scanningsfunktioner er kun tilgængeligt på Dell Printer Hub.

Du kan også bruge Dell Printer Hub/Dell Printer Management Tool til at bestille forbrugsdele online eller pr. telefon fra Dell.

Se "Brug af Dell Printer Hub eller Dell Printer Management Tool".

Dell Printer Hub/Dell Printer Management Tool startes ved at klikke på **Start** → **Alle programmer** → **Dell Printere** → **Dell Printer Hub** eller **Dell Printer Management Tool**.

Følgende software er aktiveret på Dell Printer Hub og Dell Printer Management Tool:

- Adressebogseditor  
Se "Adressebogseditor".
- Værktøjskasse  
Se "Værktøjskasse".

- Printer Embedded Web Server (EWS)  
Viser Dell Printer Configuration Web Tool. Se "Dell™ Printer Configuration Web Tool".
- Konfigurationsværktøj  
Konfigurerer IP-adresseindstillinger, faxindstillinger og Wi-Fi-indstillinger.

 **BEMÆRK:**

- Wi-Fi-indstillinger er tilgængelige for Dell H625cdw og Dell H825cdw.
- Applikationsstyring  
Se "Applikationsstyring".

Se de ofte stillede spørgsmål til Dell Printer Hub eller Dell Printer Management Tool.

## Printerstatusvindue (Printer Status)

Vinduet **Printerstatus** giver dig besked, når der opstår en advarsel eller en fejl som f.eks. papirstop og lav toner.

Som standard åbnes vinduet **Printerstatus** kun, når der opstår en fejl. Når der opstår en fejl, vises fejlmeddelelsen i vinduet **Printerstatus**. Du kan indstille vinduet **Printerstatus** til altid at forblive åbent, når der udskrives i **Egenskaber for printerstatusvindue**.

Du kan også kontrollere tonerniveauet, mængden af papir, der er tilbage, eller konfigurationen af alternativer for printeren.

Se hjælpen i vinduet **Printerstatus**.

## Status Monitor Konsol/Status Monitor Widget

Brug Status Monitor Konsol/Status Monitor Widge til at styre flere eksemplarer af **Statusvindue** for en bestemt printer.

Start Status Monitor Konsol ved at vælge en printer fra listevisningen eller **Printervalg**, og klik derefter på printerens navn for at åbne **statusvinduet** for den pågældende printer.

For OS X, se "Brug af Status Monitor Widget for Macintosh".

For Linux, se "Brug af Status Monitor Console for Linux".

## Værktøjskasse

Værktøjskassen giver dig mulighed for at se, specificere og diagnosticere systemindstillingerne.

Start af værktøjskassen

**1** For Windows® 7:

Klik på **Start** → **Alle programmer** → **Dell Printere** → **Dell Printer Hub** eller **Dell Printer Management Tool**.

For Windows® 10:

Klik på knappen **Start** → **Dell Printer Hub** eller **Dell Printer Management Tool**.

**2** For Dell Printer Hub skal du vælge printeren under **Mine Printere** på startskærmen.

For Dell Printer Management Tool skal du vælge den printer, der vises som standard, eller en anden printer på rullelisten i startskærmens øverste højre hjørne.

**3** Klik på **Værktøjskasse** til venstre på skærmen.

Yderligere oplysninger kan findes i hjælpen til Værktøjskassen.

## Adressebogseditor

Adressebogseditor gør det muligt at registrere kontaktoplysninger som telefonnummer og e-mailadresse. Se "Brug af Adressebogseditor".

## ScanKnap-kontrol

Du kan ændre placeringen til lagring af de scannede data vha. ScanKnap-kontrollen. Se "Ændring af placering for lagring af scannede data".

## Dell™ Supplies Management System

Du kan bruge Dell Supplies Management System til at bestille forbrugsdele online eller pr. telefon fra Dell.

Se "Dell Supplies Management System Window".

## Værktøj til at lave brugeropsætningsdisk

Programmet Værktøj til at lave brugeropsætningsdisk bruges til at lave driverinstallationspakker, som indeholder brugerdefinerede driverindstillinger. Programmet Værktøj til at lave brugeropsætningsdisk findes i mappen **MakeDisk** i mappen **Utilities** på skiven *Software and Documentation*. De printerdriverere, der bruges, findes også på skiven *Software and Documentation*. En driverinstallationspakke kan indeholde en gruppe gemte printerdriverindstillinger og andre data til ting som f.eks.:

- Udskrivningsretning og Flere-op
- Vandmærker
- Font-referencer

Hvis du vil installere printerdriveren med de samme indstillinger på flere computere, der kører det samme operativsystem, skal du lave en opsætningsdisk på et medie eller på en server på netværket. Brug af den opsætningsdisk, du har lavet, reducerer den arbejdsomængde, som kræves, når du installerer printerdriveren.

- Installerer printerdriveren på den computer, som opsætningsdisken laves på.
- Opsætningsdisken kan kun anvendes på det operativsystem, som disken blev lavet på, eller på computere, som kører det samme operativsystem. Lav en separat opsætningsdisk for hver af operativsystemerne.

## Applikationsstyring

Applikationsstyring er et hjælpeværktøj, der gør det muligt at installere, opdatere og afinstallere apps på printeren.

### BEMÆRK:

- Applikationsstyring understøttes på Windows® 7 eller nyere.

## Start af Applikationsstyring

Den følgende procedure bruger Windows® 7/Windows® 10 som eksempel.

For Dell H625cdw og Dell H825cdw

- 1 For Windows® 7:

Klik på **Start** → **Alle programmer** → **Dell Printere** → **Dell Printer Hub**.

For Windows® 10:

Klik på knappen Start → **Dell Printer Hub**.

- 2 Vælg printeren under **Mine printere** på startskærmen.
- 3 Klik på **Applikationsstyring** til venstre på skærmen for Dell Printer Hub.
- 4 Indtast samme ID og kodeord, som bruges for Dell Printer Configuration Web Tool, og tryk derefter på **OK**.

For Dell S2825cdn

- 1 For Windows® 7:

Klik på **Start** → **Alle programmer** → **Dell Printere** → **Dell Printer Management Tool**.

For Windows® 10:

Klik på knappen Start → **Dell Printer Management Tool**.

- 2 Vælg den printer, der vises som standard, eller en anden printer på rullelisten i startskærmens øverste højre hjørne.
- 3 Klik på **Applikationsstyring** til venstre på skærmen for Dell Printer Management Tool.
- 4 Indtast samme ID og kodeord, som bruges for Dell Printer Configuration Web Tool, og tryk derefter på **OK**.

## Brug af Status Monitor Widget for Macintosh

Status Monitor Widget er et hjælpeprogram til printeren, der sørger for effektiv brug af printeren gennem udveksling af information mellem Macintosh og printeren.

### Status Monitor Widget

- Overvågning af Dell-printere  
Giver dig mulighed for at kontrollere de Dell-printere, der aktuelt er forbundet til din Macintosh
- Modtagning af alarmer  
Alarmerer dig, hvis der er problemer såsom papirstop eller lavt tonerniveau.
- Bestilling af tilbehør  
Giver dig mulighed for adgang til websiden for bestilling af tilbehør

### Inden installation af Status Monitor Widget

#### Operativsystemer

- Mac OS X 10.7
- OS X 10.8
- OS X 10.9
- OS X 10.10

#### Netværksprotokoller og interface

- LPR

- Port 9100
- Bonjour
- USB 2.0 og 1.1 (Ved forbindelse til adskillige printere af den samme model via USB-kabler, kan kun den printer, der genkendes først, blive overvåget i Status Monitor Widget.)

## Installation af Status Monitor Widget

- 1 Dobbeltklik på ikonet **Dell Color MFP H625cdw/Dell Color MFP H825cdw/Dell Color MFP S2825cdn** i vinduet **Finder**.
- 2 Følg instruktionerne på skærmen.

### BEMÆRK:

- Indtastning af det administrative loginnavn og kodeord er påkrævet under installationsprocessen.

## Åbning og lukning af Status Monitor Widget

### Åbning af Status Monitor Widget

- 1 Klik på **Dashboard**-ikonet i Dock.

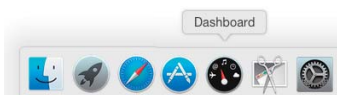



### BEMÆRK:

- Hvis **Status Monitor** ikke vises, skal du klikke på tegnet  (plus) i skærmens nederste venstre hjørne og derefter klikke på ikonet for **Status Monitor** i Widget-bjælken.
- Hvis beskeden **Vælg en printer** vises, skal du vælge printerlisten i **Præferencer**. Se "Præferencer".



### Lukning af Status Monitor Widget

- 1 Klik på tegnet  (minus) i skærmens nederste venstre hjørne.
- 2 Klik på knappen  (luk) i vinduets øverste venstre hjørne.

## Lukning af Status Monitor Widget

### Printerstatusvindue (Printer Status)

Når Status Monitor Widget er aktiveret, vises **Printerstatus**-vinduet på Dashboardet.



### Printerstatus besked område

Viser en besked for den aktuelle printerstatus.

#### BEMÆRK:

- Status Monitor Widget får printerinformationen på det opdaterede interval, som kan specificeres i **Præferencer**. Ligeledes opfriskes printerstatus, når Dashboardet vises eller **Præferencer** lukkes.
- Hvis Status Monitor Widget ikke modtager respons fra printeren, vises beskeden **Kan ikke modtage printerinformation**.
- Når printeren er forbundet med et USB-kabel, kan du ikke kontrollere printerens status under en udskrivning eller scanning.

### Billedområde i printerstatus

Viser billedet af printerens tilstand.

- Billede om anslået tonerniveau

Viser det anslåede tonerniveau for hver farve, hvis printeren fungerer ordentligt.



#### BEMÆRK:

- Hvis hjælpeprogrammet ikke modtager respons fra printeren, vil **Ukendt** toner-billede vises.
- Printerfejl-billede

Viser et indikationsbillede, når en fejl opstår.

Hvis dette billede vises, kan printeren ikke bruges.



### Knappen Bestil tilbehør

Viser vinduet **Bestil**.

For at skjule **Bestil**-vinduet, skal du klikke på **Bestil tilbehør** igen.

## Knappen Information (i)

Åbner **Præferencer**.

### BEMÆRK:

- Knappen **info (i)** vises i det nederste højre hjørne af vinduet, når cursoren er over **Printerstatus**-vinduet. Knappen **info (i)** er en standardknap, der vises på tværs af alle widgets.

## Bestil-vindue

Dette vindues giver dig oplysninger til brug til bestilling af printertilbehør online eller pr. telefon.

For at åbne **Bestil**-vinduet:

Klik på **Bestil tilbehør** i **Printerstatus**-vinduet.

### BEMÆRK:

- **Bestil**-vinduet vises, når tonerniveauet er lavt.

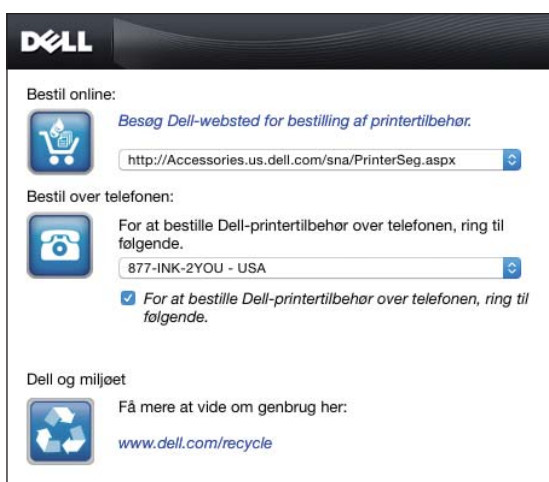

## Bestil online

- **Besøg Dell-websted for bestilling af printertilbehørs** hyperlink  
Viser webstedet til bestilling af Dell-printertilbehør.
- URL-liste  
Viser en liste over tilgængelige URL'er, hvor du kan bestille Dell-printertilbehør.  
Vælg en URL-adresse, når **Besøg Dell-websted for bestilling af printertilbehørs** hyperlink bliver klikket.

## Bestil pr. telefon

- Telefonnummerliste  
Viser en liste over tilgængelige telefonnumre, som du kan ringe for at bestille Dell-printertilbehør.
- **Update phone contacts when rebooting** kontrolboks  
Markér dette afkrydsningsfelt for jævnlig opdatering af telefonnummerlisten.

## Dell og miljøet

Klik på hyperlinket for at komme til webstedet om genbrug.

## Præferencer

For at åbne **Præferencer**:

Klik på knappen **info (i)** i **Printerstatus** vinduet.

### BEMÆRK:

- Knappen **info (i)** vises i det nederste højre hjørne af vinduet, når cursoren er over **Printerstatus**-vinduet. Knappen **info (i)** er en standardknop, der vises på tværs af alle widgets.



## Printer

Viser en liste over tilgængelige printernavne i rullemenuen. Den første printer, der er vist på denne liste, er sat som standard.

## Opdateringsinterval for Status

Du kan specificere opdateringsintervallet for printerstatus. Som standard er den sat til at modtage printerinformation hver 10. sekund.

## SNMP-samfundsnavn

Du kan skifte SNMP-samfundsnavnet (Simple Network Management Protocol), hvis du benytter standard samfundsnavn (offentligt). Op til 31 karakterer kan indtastes.

## Service Tag

Klik på **Hent mærke** for at få servicemærket.

### BEMÆRK:

- Du kan ikke få servicemærket, når printeren er forbundet med et USB-kabel.

## udført

Klik på denne knap for at vende tilbage til **Printerstatus**-vinduet.

## Brug af Status Monitor Console for Linux

Status monitorkonsol er et hjælpeprogram til printeren, der sørger for effektiv brug af printeren gennem udveksling af information mellem Linux og printeren.

## Status Monitor Konsol

- Overvågning af Dell-printere  
Giver dig mulighed for at kontrollere de Dell-printere, der reelt er forbundet til din Linux.
- Modtagning af alarmer  
Alarmerer dig om problemer såsom papirstop eller lavt tonerniveau.
- Bestilling af tilbehør



Giver dig mulighed for adgang til websiden for bestilling af tilbehør.

## Inden installation af Status Monitor Konsol

### BEMÆRK:

- Status Monitor Console kræver, at følgende moduler installeres.
  - Python, PyGTK, Net-SNMP, cups-libs og xdg-openSørg for, at disse moduler er installeret, inden du installerer Status Monitor Console.
- Status Monitor Console er tilgængelig, når printeren er forbundet til et netværk (LPR eller port 9100). USB-forbindelse understøttes ikke.

## Distributioner

- Red Hat Enterprise Linux 6 Desktop
- SUSE Linux Enterprise Desktop 11
- Ubuntu 12.04 LTS

## Udskrivningssystem

- Common UNIX Printing System (CUPS)

## Installation af Status Monitor Konsol

- 1 Aktiver terminalen, og log derefter på som superbruger.
- 2 Indtast følgende rpm-kommando i terminalvinduet.

For Red Hat Enterprise Linux 6 Desktop og SUSE Linux Enterprise Desktop 11:

```
# rpm -ivh (Skriv pakkens filnavn)
```

For Ubuntu 12.04 LTS:

```
# dpkg -i (Skriv pakkens filnavn)
```

## Opstart af Status Monitor Konsollen

- 1 Klik på **Dell Printers** → **Status Monitor Console**  
Se "Valg af Printer Selection".
- 2 Vælg printeren.  
Se "Printerstatusvindue (Printer Status)".

## Valg af Printer Selection

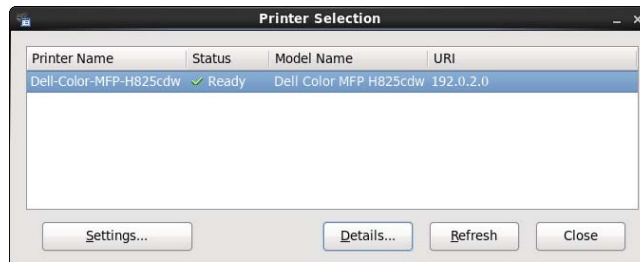

### Printerliste

Alle de printere, der er registreret i CUPS (Common UNIX Printing System), vises på en liste.

- Status ikoner:
  - ✓ Parat
  - ⚠ Ukendt/offline/lavt tonerniveau/lavt papirniveau
  - ✗ Dør åben/papirstop/ingen toner/mangler papir

### Knappen Indstillinger

Åbner vinduet **Indstillinger**.

### Knappen Detaljer

Åbner vinduet **Printerstatus**. Hvis der vælges en ikke-understøttet printer, åbnes Dell Printer Configuration Web Tool. Se "Dell™ Printer Configuration Web Tool".

### Knappen Opfrisk

Opdaterer oplysningerne om printere.

### Knappen Close

Lukker vinduet **Printervalg**.

## Printerstatusvindue (Printer Status)

Når printeren er angivet i vinduet **Printer Selection**-vinduet, vises vinduet **Printer Status**.

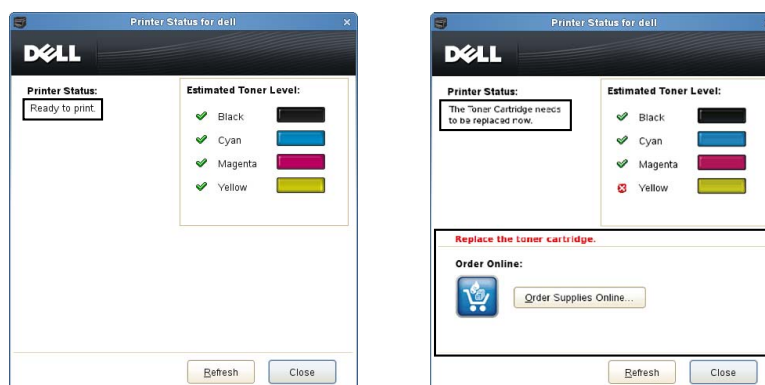

## Printerstatus besked område

Viser en besked for den aktuelle printerstatus.





### BEMÆRK:

- Status Monitor Console får printerinformationen på det opdaterede interval, som kan specificeres i vinduet **Settings**. Klik på **Opfrisk** for at opfriske printerstatussen.
- Hvis Status Monitor Console ikke modtager respons fra printeren, vises beskeden **Kan ikke modtage printerinformation**.

## Billedområde i printerstatus

- Aktuelle tonerstatus-ikoner

Viser ikoner for den aktuelle status for hver toner.

-  Tonerniveauet er mere end 30 procent.
-  Tonerniveauet er mindre end 29 procent.
-  Tonerniveauet er mindre end 9 procent.
-  Tonerniveauet er ukendt.

- Anslået tonerniveau billeder

Informerer om den mængde toner, der er tilbage for hver farve.

## Toneralarm

Viser en alarmbesked, når ethvert resterende tonerniveau er lavt, tomt eller ukendt.

## Bestil online

- Knappen **Order Supplies Online**

Viser webstedet til bestilling af Dell-printertilbehør. Denne knap vises, når mængden af toner bliver mindre end 30 procent.

## Knappen Opfrisk

Opdaterer status for printeren.

## Knappen Close

Lukker vinduet **Printer Status**.

## Dell Supplies Management System Window

Dette vindue giver dig information om bestilling af printertilbehør via telefon eller fra websiden.

For at åbne vinduet **Dell Supplies Management System**:

Klik på **Order Supplies Online**-knappen i **Printer Status**-vinduet.

ELLER

Klik på **Dell Printers** → **Dell Supplies Management System**.



## Vælg Printermodel

Vælg printermodellens navn.

## Bestil online

- Knappen **Order Supplies Online**
  - Når Regular URL vælges i **Select Reorder URL**:  
Viser vinduet **Service Tag**.
  - Når den primære URL vælges i **Select Reorder URL**:  
Viser supportwebsiden.
- **Select Reorder URL**  
Viser en liste over tilgængelige URL'er, hvor du kan bestille Dell-printertilbehør. Vælg en URL-adresse, der skal bruges, når **Order Supplies Online**-knappen bliver klikket.
  - Regular URL: **<http://accessories.us.dell.com/sna/PrinterSeg.aspx>**
  - Premier URL: **<http://premier.dell.com>**

## Bestil pr. telefon

- **Ring til følgende for at bestille Dell-printertilbehør pr. telefon**  
Vælg dit land med telefonnummeret fra listen, og ring derefter til det viste telefonnummer.
- **Update phone contacts when rebooting** kontrolboks  
Markér dette afkrydsningsfelt for jævnlig opdatering af telefonnummerlisten.

## Dell og miljøet

Klik på hyperlinket for at komme til webstedet om genbrug.

## Knappen Close

Lukker vinduet **Dell Supplies Management System**.

## Service Tag-vindue

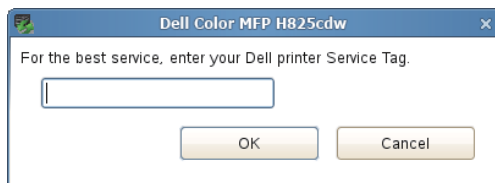

Indtast service tag på Dell-printeren.

### BEMÆRK:

- Oplysninger om service tag kan findes i "Express Service Code og Service Tag".

## Indstillinger-vindue (Settings Window)

Klik på **Settings**-knappen i **Printer Selection** vinduet.

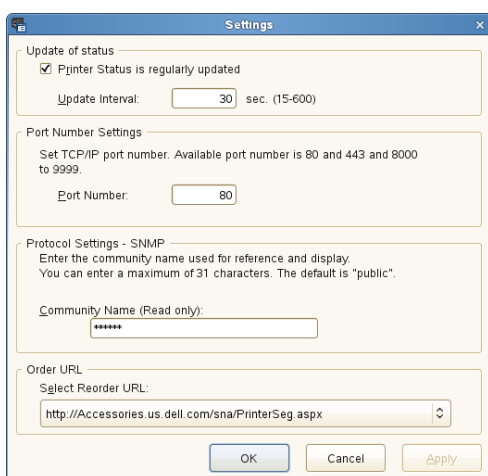

### Opdatering af status

- **Printer Status is regularly updated** afkrydsningsboks  
Vælg afkrydsningsboksen for at aktivere printerstatus til at blive opdateret i et specificeret interval.
- **Update interval** tekstboks  
Specificer opdateringsintervallet for printerstatus.

### Portnummerindstillinger

- **Port Number**  
Specificer portnummeret i **Port Number** tekstboksen for at åbne indstillingssiden for printeren i en webbrowser.

### Protokolindstillinger - SNMP

- **Gruppenavn**  
Indtast samfundsnavnet på **SNMP** i **Community Name**-tekstboksen.

### Bestil URL

- **Select Reorder URL**

Den valgte URL-adresse er opsat som standardwebside for **Select Reorder URL** i vinduet **Dell Supplies Management System**.

## Opdatering af software

Software-, driver- og firmwareopdateringer kan hentes fra Dell Support-websiden på [www.dell.com/support](http://www.dell.com/support).

# Brugergodkendelse

---

Indstillingen til brugergodkendelse gør det muligt at oprette og administrere op til 18 brugerkonti og beskytte dem med kodeord. Alle brugere af kontiene kan tilpasse skærmen *Startside* og gemme ændringerne.

Du kan vælge brugergodkendelsesmetode blandt enten lokal godkendelse og fjerngodkendelse. For at bruge fjerngodkendelsesmetoden skal LDAP- eller Kerberos-serveren bruges til at godkende brugeren.

Se "**Skrivebordslogin**" eller "Skrivebords- godkendelse" for at vælge brugergodkendelsesmetode.

Det er også muligt at knytte NFC-kompatible (Near Field Communication) ID-kort til en brugerkonto. Når et ID-kort er knyttet til en brugerkonto, kan du logge på brugerkontoen ved at trykke ID-kortet mod NFC-læseren eller føre ID-kortet hen over NFC-læseren.

## BEMÆRK:

- Printeren understøtter følgende korttyper:
  - MIFARE® Ultralight
  - MIFARE Standard (Klassisk) 1K
  - MIFARE Standard (Klassisk) 4K
- NFC-funktionen er tilgængelig på Dell H625cdw og Dell H825cdw.
- Portalskærmen er tilgængelig, når du vælger lokal godkendelse.
- Ekstern godkendelse er kun tilgængelig for Dell S2825cdn.

## Oprettelse og redigering af brugerkonti

Hvis du vil bruge brugergodkendelse, skal du først oprette en brugerkonto.

### Oprettelse af en ny brugerkonto

- 1 Tænd for printeren, og vent, indtil portalskærmen vises.

#### BEMÆRK:

- Hvis en anden konto er blevet oprettet og angivet som *Første login*, vises *Startside*-skærmen for kontoen.

- 2 Tryk på .

Hvis *Panellåsindstil.* er indstillet til *Aktiver*, skal du angive adgangskoden. Se "Panellås".

- 3 Tryk på OK.

Printeren skifter til redigeringstilstand, og *Tilføj konto* vises på portalskærmen.

#### BEMÆRK:

- I redigeringstilstanden har alle fliser undtagelse af *Tilføj konto* .

- 4 Indtast kontonavnet, tryk på *Udført*, og vælg derefter flisens farve.

Du kan få vist et eksempel på den brugerdefinerede flise i [Eksempel](#).

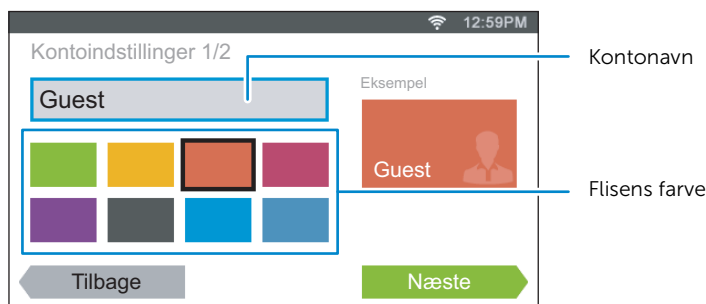

5 Tryk på **Næste**.

6 Indtast adgangskoden til kontoen og NFC-ID.

Du kan få vist *Startside*-skærmen for din konto, når du tænder for printeren, ved at markere afkrydsningsfeltet *Første login*.

**BEMÆRK:**

- Hvis der ikke er angivet nogen konto som *Første login*, vises portalskærmen, når du tænder printeren.
- Du kan oprette en ny konto uden at indstille en adgangskode for kontoen og NFC-ID..
- Hvis NFC godkendelse er deaktiveret, vises NFC-ID ikke. NFC-godkendelse er tilgængelig på Dell H625cdw og Dell H825cdw.
- Hvis du bruger UID som NFC ID, indtastes de hexadecimale tegn. Tegnene A til F bør indtastes som store bogstaver.

7 Tryk på **Udført** → **Udført**.

## Redigering af brugerkontoen

1 Tryk på  på portalskærmen.

2 Tryk på **OK**.

3 Tryk på den kontoflise, du vil redigere.

4 Rediger kontonavn, flisefarve, adgangskode, NFC-ID eller *Første login*.

**BEMÆRK:**

- Hvis NFC godkendelse er deaktiveret, vises NFC-ID ikke. NFC-godkendelse er tilgængelig på Dell H625cdw og Dell H825cdw.

5 Tryk på **Udført**.

## Sletning af brugerkontoen

1 Tryk på  på portalskærmen.

2 Tryk på **OK**.

3 Tryk på den kontoflise, der skal slettes, og hold fingeren på den.

4 Træk flisen til .

5 Tryk på **OK**.



## Login på brugerkontoen

Der er to metoder til at logge på kontoen. Den ene er at logge på ved hjælp af berøringspanelet, og den anden er at logge på ved hjælp af NFC-godkendelseskortet.

### BEMÆRK:

- NFC-godkendelse er tilgængelig på Dell H625cdw og Dell H825cdw.

## Login ved hjælp af berøringspanelet

- 1 Start printeren, og vent, indtil portalskærmen vises.
- 2 Tryk på den kontoflise, du vil logge på.

### BEMÆRK:

- Spring over trin 3, hvis den konto, du vil logge på, ikke kræver adgangskode. Skærmen Startside vises.

- 3 Indtast adgangskoden til kontoen, og tryk derefter på Log på.

## Login ved hjælp af NFC-godkendelseskortet

### BEMÆRK:

- NFC-godkendelse er tilgængelig på Dell H625cdw og Dell H825cdw.
- Der kræves følgende indstillinger ved brug af NFC-godkendelseskortet:
  - Aktiver indstillingen for NFC-godkendelse under Sikkerhedsindstillinger på betjeningspanelet. Se "NFC-godkendelse".
  - Registrer din brugerkonto for printeren. Se "Oprettelse af en ny brugerkonto".

- 1 Tænd for printeren, og vent, indtil portalskærmen vises.

### BEMÆRK:

- NFC godkendelse er kun tilgængeligt, når portalskærmen vises.

- 2 Før kortet hen over printerens NFC-læser.

## Log ind med Lokal godkendelse eller Ekstern godkendelse

### Angivelse af Brugergodkendelsesmetode

Brug betjeningspanelet eller Dell Printer Configuration Web Tool. Se "**Skrivebordslogin**" eller "Skrivebords- godkendelse" for detaljer om, hvordan brugergodkendelsesmetoden angives.



### Forberedelse til fjerngodkendelse

Printeren skal være angivet, så printeren kan få adgang til LDAP- eller Kerberos-serveren, og brugerne skal være registrerede i serveradressebogen for at bruge fjerngodkendelse. Se "Brug af serveradressebogen og servertelefonbogen" og "Brug af Adressebog og Telefonbog" for detaljer.

### Login til fjerngodkendelse

Skærmen Log på vises, når printeren tændes, mens printeren er angivet til at bruge fjerngodkendelse.

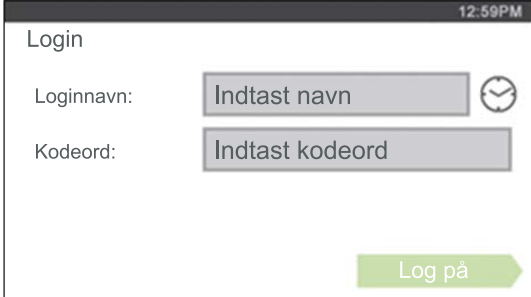
Indtast loginnavnet og kodeordet, som er registreret i LDAP- eller Kerberos-serveren for at logge på printeren.

For LDAP:	For Kerberos:
 The screenshot shows a mobile login interface for LDAP. It has a title bar with the time 12:59PM. Below the title is the word "Login". There are two input fields: "Loginnavn:" with a placeholder "Indtast navn" and a clock icon, and "Kodeord:" with a placeholder "Indtast kodeord". At the bottom right is a green button labeled "Log på".	 The screenshot shows a mobile login interface for Kerberos. It has a title bar with the time 12:59PM and a Wi-Fi icon. Below the title is the word "Login". There are three input fields: "Loginnavn:" with a placeholder "Indtast navn" and a clock icon, "Kodeord:" with a placeholder "Indtast kodeord", and "Domæne:" with a placeholder "Vælg domæne" and a hamburger menu icon. At the bottom right is a green button labeled "Log på".

## Logout

Hvis der er en konto, som er angivet som *Første login*, vises *Startside-skærmen* for kontoen altid, når der tændes for printeren. Hvis du vil logge på en anden konto, skal du først logge af.

- 1 Tryk på knappen  (**Log på/af**).

# Flere skriveborde - Tilpasning af fliser

Skærmen *Startside* er som et skrivebord på din computer og kan tilpasses, så den passer til dine præferencer eller din arbejdsstil.

Du kan f.eks. samle de fliser, du bruger ofte, eller du kan flytte fliserne, så du nemt kan få adgang til de fliser, du bruger meget.

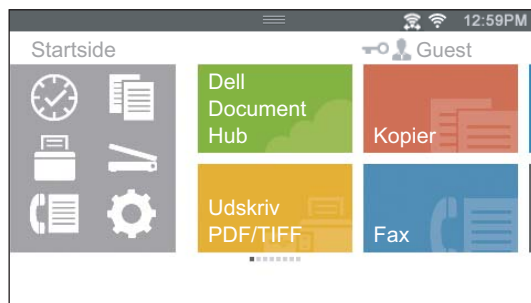

Fliserne på skærmen *Startside* kan være genvejene til de job, der foretages på printeren, f.eks. "at tage syv kopier af papirerne til det ugentlige møde som 2-sidet farvekopi" eller "at scanne dokumentet og sende de scannede data til min chef pr. e-mail". Hvis du opretter en flise til et job med sådanne jobindstillinger, skifter printeren til de indstillinger, som du har angivet, blot ved at du trykker på flisen.

## Tilføjelse af en ny flise

Du kan vælge og tilføje flisen fra de foruddefinerede fliser, eller du kan oprette en ny brugerdefineret flise, som omfatter bestemte indstillinger for kopiering, fax, scanning eller udskrivning. Du kan anbringe op til 28 fliser på skærmen *Startside*.

Du kan også føje fliser til hver kopi-, print-, scannings- og faxgruppeskærm, der vises, når du trykker på ikonerne i menuen *Dock*. Du kan anbringe op til 8 fliser på hver gruppeskærm.

### BEMÆRK:

- Hvis en flise føjes til skærmen *Startside*, føjes den også til den relevante gruppeskærm. Hvis en flise føjes til en gruppeskærm, føjes den også til skærmen *Startside*.

## Valg fra de foruddefinerede fliser

Printeren har foruddefinerede fliser, som omfatter standardjobindstillingerne.

- 1 På skærmen *Startside* eller på en gruppeskærm, skal du trykke på *Tilføj App*.

### BEMÆRK:

- Hvis det maksimale antal fliser er nået på en gruppeskærm, vises de fliser, der er relevante for gruppen, ikke på listen.

- 2 Tryk på den flise, du vil føje til skærmen *Startside* eller gruppeskærmen.

 vises øverst til højre på flisen, når du tilføjer flisen på skærmen *Startside*.

## Oprettelse af en ny flise med jobindstillingerne

For eksempel kan du tit bruge de samme indstillinger til at kopiere et bestemt dokument. Du kan oprette flisen med jobindstillingerne og gemme den på skærmen *Startside*.

## Sådan oprettes en brugerdefineret flise

Følgende forklaring er et eksempel på, hvordan du opretter en brugerdefineret flise til kopiering.

Hvis du vil oprette brugerdefinerede fliser til andre job som f.eks. faxning, scanning eller udskrivning, skal du følge de samme procedurer på jobindstillingsskærmen for hvert job.

- 1 Tryk på flisen **Kopier** på skærmen **Startside**.
- 2 Tryk på indstillingsfliserne, og rediger kopieringsindstillingerne efter behov. Se "Kopier".
- 3 Tryk på .
- 4 Tryk på tekstfeltet, og indtast navnet på dine indstillinger.
- 5 Tryk på den farveflise, du vil vælge som din brugerdefinerede flise.

### **BEMÆRK:**

- Du kan få vist et eksempel på den brugerdefinerede flise i **Eksempel**.

- 6 Tryk på **Gem som**.

### **BEMÆRK:**

- Hvis låseikonet vises på en flise, betyder det, at funktionen styres af indstillingen **Funktionskontrol**. Du skal indtaste adgangskoden for at aktivere funktionen. Se "Funktionskontrol".
- Hvis du gemmer jobindstillingerne for **Fax** eller **Scan til email** som en brugerdefineret flise, gemmes modtagerinformationerne sammen med indstillingerne. Sørg for, at modtagernes faxnumre og e-mail-adresser, som vises på berøringspanelet, er korrekte, så faxer og e-mails ikke sendes til de forkerte modtagere.  
Log af din brugerkonto, når du er færdig med at bruge printeren, så andre ikke kan bruge brugerdefinerede fliser med personlige oplysninger.

## Redigering af en brugerdefineret flise

Du kan redigere jobindstillingerne, som er gemt i den brugerdefinerede flise.

- 1 Tryk på den flise, du vil redigere på skærmen **Startside** eller gruppeskærmen.
- 2 Rediger jobindstillingerne efter behov.
- 3 Tryk på .
- 4 Tryk på tekstboksen for at navngive dine indstillinger, hvis du vil navngive dine indstillinger.
- 5 Tryk på farveflisen, hvis du vil ændre flisens farve.
- 6 Tryk på **Gem**.

### **BEMÆRK:**

- Hvis du trykker på **Gem som** i stedet, tilføjes den nye flise på skærmen **Startside**.

## Flytning eller sletning af fliserne

Du kan flytte eller slette dine fliser på skærmen **Startside** eller gruppeskærmen. Se "Flytning, tilføjelse eller sletning af fliser".

# Brug af Adressebog og Telefonbog

---

Der er adskillige adressebøger, der er tilgængelige for scannings- og faxfunktioner. Adressebøgerne hjælper dig med at organisere kontaktinformation såsom e-mailadresser, faxnumre samt serverinformation, og vde vælger modtageren hurtigt modtageren lokaliserer adresserne. Adressebog-dataene kan fås fra printeren eller en fjern LDAP-server.

## BEMÆRK:

- Telefonbogen er beskrevet som en af Adressebøgerne i dette afsnit.
- Du kan finde flere oplysninger om installation af LDAP-serveren under "LDAP-server" og "LDAP-brugertilknøytning". Du kan finde flere oplysninger om hentning af e-mailadresser og faxnumre fra LDAP-servere under "Brug af serveradressebogen og servertelefonbogen".

## Adressebogstyper

- E-mailadressebog (Scan til email)  
E-mailadresser registeret, for at sende det scannede data via e-mail
- E-mailgruppe (Scan til email)  
Grupper af e-mailadresser registeret, for at sende det scannede data via e-mail
- LDAP-serveradressebog (Scan til email)  
E-mail-adresser registeret i LDAP-serveren for at sende det scannede data via e-mail
- Netværksadressebog (Mappen Scan til netværk)  
Computer- og FTP-serverinformation der er registreret for at sende det scannede data til en computer eller FTP-server
- Telefonbog (til Fax)  
Faxnumre, der er registreret, så de kan bruges til at sende scannede data fra printeren.
- Gruppeopkald (til Fax)  
Grupper af faxnumre, der er registreret, så de kan bruges til at sende scannede data fra printeren.
- LDAP-servers telefonbog (til Fax)  
Faxnumre, der er registreret i LDAP-serveren, så de kan bruges til at sende scannede data fra printeren.
- PC-fax's adressebog (til Direct Fax)  
Faxnumre registreret, for at sende scannede data fra din computer
- PC-fax's adressebog for grupper (til Direct Fax)  
Grupper af faxnumre registreret, for at sende scannede data fra din computer

## Tilføj og rediger optegnelser til adressebøgerne

Der er følgende tre måder at tilføje eller redigere optegnelser til adressebøgerne:

- Printerens betjeningspanel
- Adressebogseditor
- Dell Printer Configuration Web Tool

Funktioner	Egenskaber	Adressebogstyper	Indtastningsmetode		
			Printerens betjeningspanel	Adressebogseditor	Dell Printer Configuration Web Tool
Scanning	E-mail	Adressebog		✓	✓
		E-mailgruppe		✓	✓
		Serveradressebog (LDAP-server)			
	Netværk	Adressebog		✓	✓
Fax	Fax	Telefonbog	✓	✓	✓
		Gruppeopk.	✓	✓	✓
		Servertelefonbog (LDAP-server)			
	Direkte fax	PC-faxadressebog		✓	
		PC-faxadressebog - gruppe		✓	

(✓: understøttes, tom: understøttes ikke)

## Brug af printerens betjeningspanel

Du kan indtaste faxnumre direkte på betjeningspanelet.



### BEMÆRK:

- Du kan finde flere oplysninger om tilføjelse af en ny post under "Indstilling af hurtigopkald".

## Brug af Adressebogseditor

Du kan bruge den Adressebogseditor, der er installeret på din computer til at tilføje eller redigere optegnelser. Adressebogseditor synkroniseres med adressebøgerne i printerens og opdateres samtidigt med, at du gemmer ændringerne i Adressebogseditor.

For at starte Adressebogseditor i Windows®

### 1 For Windows® 7:

Klik på **Start** → **Alle programmer** → **Dell Printere** → **Dell Printer Hub** eller **Dell Printer Management Tool**.

For Windows® 10:

Klik på knappen **Start** → **Dell Printer Hub** eller **Dell Printer Management Tool**.

### 2 For Dell Printer Hub skal du vælge printerens under **Mine Printere** på startskærmen.

For Dell Printer Management Tool skal du vælge den printer, der vises som standard, eller en anden printer på rullelisten i startskærmens øverste højre hjørne.

### 3 Klik på **Adressebogseditor** til venstre på skærmen.



### BEMÆRK:

- Du kan også starte Adressebogseditor fra Direct Fax-driveren.

For at starte Adressebogseditor i OS X

Se "Brug af Adressebogseditor".



### BEMÆRK:

- Når printerens og din computer er forbundet via USB, skal du installere scannerdriveren.

Med Adressebogseditoren kan du:

- Hente data fra printerens adressebøger ved opstart.
- Synkronisere med printereren.
- Importere adressebogsdata fra en CSV-fil, WAB-fil, MAPI og LDAP-server.
- Eksportere adressebogsdataene til en CSV-fil.

 **BEMÆRK:**

- Rediger ikke den eksporterede CSV-fil med andre programmer end Adressebogseditoren. Redigering af den eksporterede CSV-fil med andre programmer end Adressebogseditoren kan ødelægge adressedataene.

## Adressebogspanel

Der er to adressebøger, som du kan kontrollere i Adressebogseditoren: **printerens adressebog** til fax, e-mail og server samt **PC-fax's adressebog** for Direct Fax.

## Rediger en optegnelse

- 1 Vælg en adressebog, hvor den optegnelse, du ønsker at redigere, er gemt.
- 2 Vælg en optegnelse, som du ønsker at redigere.
- 3 Klik på **Rediger** og indtast derefter ny information.
- 4 Klik på **Gem**.

 **BEMÆRK:**

- Når adressebogs-optegnelserne er opdateret, synkroniseres den med printereren og den opdaterer samtidig printerens adressebog.

## Ved brug af Dell Printer Configuration Web Tool

Du kan bruge Dell Printer Configuration Web Tool ved at benytte en almindelig web browser.

 **BEMÆRK:**

- Du kan finde flere oplysninger om tilføjelse af en ny post under "Adressebog".
- Når adressebogens poster er opdateret, opdateres printerens adressebøger samtidigt.

## Brug af serveradressebogen og servertelefonbogen

Med **E-mail-server adressebog** og **Faxservertelefonbogen** kan du angive en e-mail-adresse eller et faxnummer for en modtager, som er registreret i den eksterne LDAP-server, når et scannet data sendes med e-mail eller fax.

Hvis du vil bruge **E-mail-server adressebog** og **Faxservertelefonbogen**, skal printereren konfigureres for at få adgang til den eksterne LDAP-server.

 **BEMÆRK:**

- Hvis du vil konfigurere indstillingerne for en ekstern LDAP-server, skal du kontakte din systemadministrator.

## Forberedelse af printereren for at få adgang til den eksterne LDAP-server

Indstil følgende punkter ved hjælp af Dell Printer Configuration Web Tool.

- Godkendelsestype

- LDAP-server
- LDAP-brugertilknytning

## Start af Dell Printer Configuration Web Tool

Hvis du vil starte Dell Printer Configuration Web Tool, skal du indtaste printerens IP-adresse i adressefeltet i en webbrowser.

Hvis du ikke kender printerens IP-adresse, kan du kontrollere IP-adressen via betjeningspanelet, udskrive en rapport med systemindstillinger eller bruge ping-kommandoen. Se "Verificering af IP-indstillingerne".

## Indstilling af godkendelsesart

- 1 Klik på **Printerserverindstillinger** → fanen **Sikkerhed** → **Godkendelsessystem**.

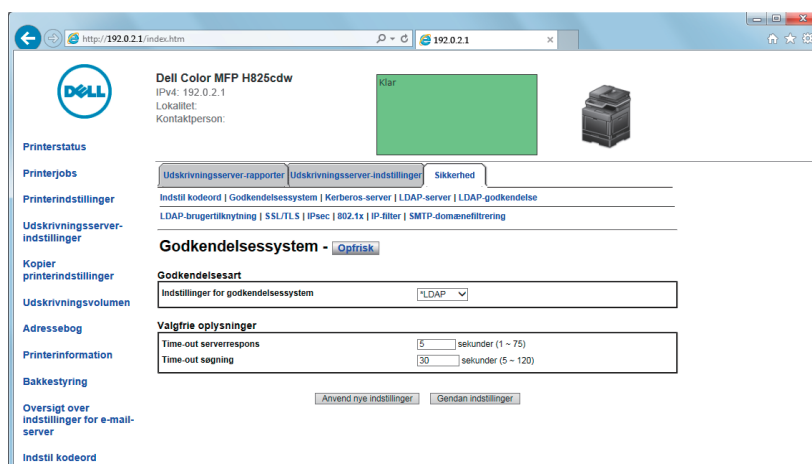

- 2 Gå til rullelisten **Indstillinger for godkendelsessystem** under **Godkendelsesart**, og vælg **LDAP** som godkendelsesmetode, og klik derefter på **Anvend nye indstillinger**.

### BEMÆRK:

- Hvis den server, du skal have adgang til, bruger Kerberos-godkendelse, skal du vælge **Kerberos** som godkendelsesmetode. Indtast oplysningerne i **Kerberos-server** under fanen **Sikkerhed** for at indstille oplysningerne, som kræves for at få adgang til Kerberos-serveren. Se "Kerberos-server".

- 3 Klik på **Genstart printer**.

## Indstilling af LDAP-server

### BEMÆRK:

- Hvis SSL/TLS-kommunikation er nødvendig for at få adgang til LDAP-serveren, skal du markere afkrydsningsfeltet **Aktiver** for **LDAP – SSL/TLS-kommunikation** i **SSL/TLS** på fanen **Sikkerhed**. Se "SSL/TLS".



## 1 Klik på **Printerserverindstillinger** → fanen **Sikkerhed** → **LDAP-server**.

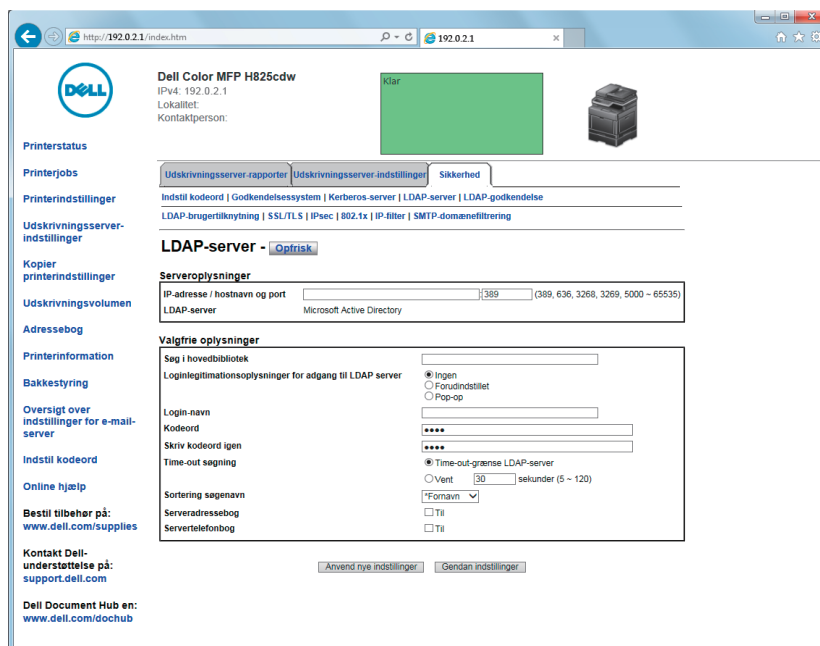

## 2 Indtast IP-adresse eller værtsnavn og portnummer i tekstfeltet **IP-adresse/Værtsnavn & Port** under **Serveroplysninger**.

Portnummeret skal være 389, 3268 eller mellem 5000 og 65535.

### **BEMÆRK:**

- Hvis der kræves LDAPS-kommunikation, skal du indstille portnummeret til 636, og hvis du bruger det globale katalog, skal du indstille portnummeret til 3269.

## 3 Indstil følgende punkter under **Valgfrie oplysninger**.

Kontakt din netværksadministrator for at få flere oplysninger om konfiguration af posterne.

- Indtast søgningen i hovedbiblioteket i tekstfeltet **Søg i hovedbibliotek**.
- Vælg legitimationsoplysninger for at få adgang til LDAP-serveren i **Loginlegitimationsoplysninger for adgang til LDAP server**. Flere oplysninger findes under "LDAP-server".
- Indtast loginnavnet i tekstfeltet **Loginnavn**.
- Indtast loginkodeordet ved hjælp af 1 til 127 alfanumeriske tegn i tekstfeltet **Kodeord**. Hvis kodeordet er tomt (NULL), kan du ikke logge på en server.
- Gå til tekstfeltet **Indtast kodeord igen**, og indtast loginkodeordet for at kontrollere det.
- Gå til **Timeout for søgning**, vælg **Time-out-grænse LDAP-server** for at overholde den tid, der er angivet af LDAP-serveren. Vælg **Vent**, hvis du vil angive tid.
- Gå til rullelisten **Sortering søgenavn**, og angiv en rækkefølge for søgningen.
- Gå til **Serveradressebog**, og marker afkrydsningsfeltet, hvis du vil aktivere en serveradressebog.
- Gå til **Servertelefonbog**, og marker afkrydsningsfeltet, hvis du vil aktivere en servertelefonbog.

## 4 Klik på **Anvend nye indstillinger**.

5 Klik på **Genstart printer**.

## Indstilling af LDAP-brugertilknytning

1 Klik på **Printerserverindstillinger** → fanen **Sikkerhed** → **LDAP-brugertilknytning**.

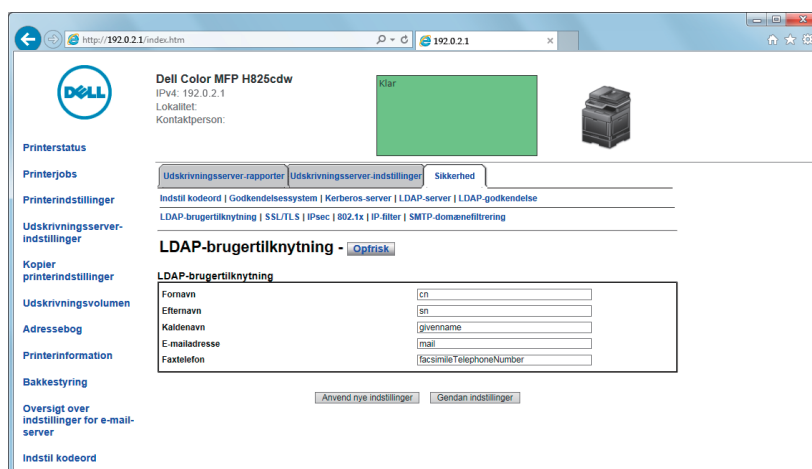

2 Angiv attributnavnene, der anvendes i LDAP-serveren.

### **BEMÆRK:**

- Hvis attributnavnene ikke er brugerdefinerede i LDAP-serveren, så lad indstillingerne i dette trin være standardindstillingerne.

3 Klik på **Anvend nye indstillinger**.

4 Klik på **Genstart printer**.

## Send en e-mail med den scannede data ved hjælp af E-mail-serveradressebogen

1 Tryk på knappen  (**Hjem**).

2 Tryk på  → **Scan til email**.

3 Tryk på **Adressebog**.

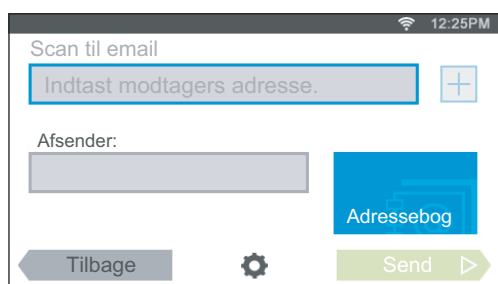



4 Tryk på **Netværksadressebog**.

5 Angiv et søgeord ved hjælp af tastaturet, og tryk derefter på **Søg**.

6 Tryk på en modtager fra søgeresultatet, og tryk derefter på **Udført**.

7 Tryk på **Send**.

## Send en fax ved hjælp af Faxservertelefonbogen

- 1 Tryk på knappen  (Hjem).
- 2 Tryk på  → Fax.
- 3 Tryk på Telefonbog.

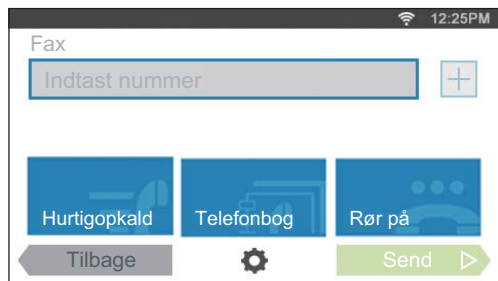

- 4 Tryk på Netværkets telefonbog.
- 5 Angiv et søgeord ved hjælp af tastaturet, og tryk derefter på Søg.
- 6 Tryk på en modtager fra søgeresultatet, og tryk derefter på Udført.
- 7 Tryk på Send.

# Anvendelse af digitale certifikater

Godkendelsesfunktionen med brug af digitale certifikater øger sikkerheden, når der sendes udskriftsdata eller indstilles data.

I det følgende beskrives, hvordan man styrer digitale certifikater.

Printeren understøtter følgende formater til digitale certifikater.

- PKCS#12  
HTTPS, IPsec (PKI), Wi-Fi (WPA-Enterprise)
- PKCS#7 (for CSR)  
HTTPS, IPsec (PKI)

## BEMÆRK:

- Se "Forklaring af printermeddelelser" og "Digitalt certifikatproblemer" for at få flere oplysninger om fejl i digitale certifikater.

Følgende er et typisk opsætningsforløb for brug af digitale certifikater.

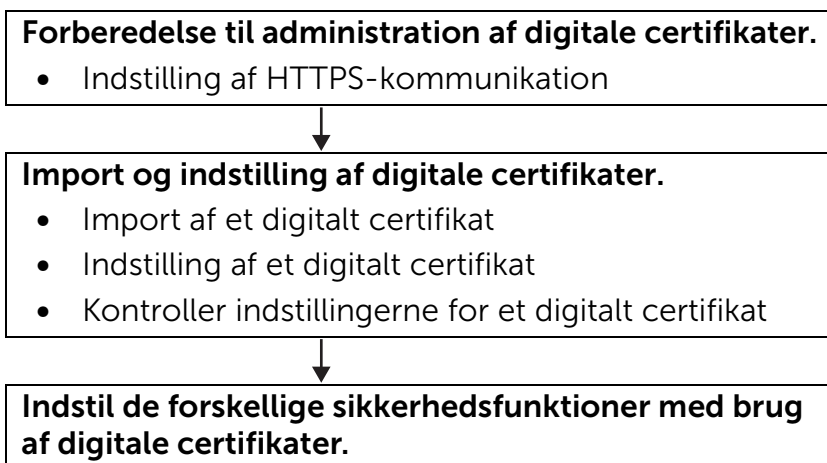

## Styring af certifikater

I det følgende afsnit beskrives, hvordan man styrer digitale certifikater:

- "Klargøring til brug af HTTPS-kommunikation"
- "Oprettelse og download af Anmodning om underskrivning af certifikat (CSR)"
- "Import af et digitalt certifikat"
- "Indstilling af et digitalt certifikat"
- "Bekræftelse af indstilling af et digitalt certifikat"
- "Sletning af et digitalt certifikat"
- "Eksport af et digitalt certifikat"

## Klargøring til brug af HTTPS-kommunikation

Før administration af digitale certifikater indstilles HTTPS-kommunikation med et selvsigneret certifikat.

- 1 Start Dell Printer Configuration Web Tool  
Se "Start af Dell Printer Configuration Web Tool".
- 2 Klik på **Printerserverindstillinger** → fanen **Sikkerhed** → **SSL/TLS**.

- 3 Klik på **Generer selvunderskrevet certifikat** for **Digitalt certifikat fra maskine**.
- 4 Vælg størrelsen på offentlig nøgle fra listen **Størrelse af offentlig nøgle**.
- 5 Angiv udstederen af det selvunderskrevne certifikat.
- 6 Klik på **Generer underskrevet certifikat**.  
Når det selvsignerede certifikat er genereret, vises knappen **Genstart printer**.
- 7 Klik på **Genstart printer**.
- 8 Gentag trin 2 til 4.
- 9 Hvis det selvsignerede certifikat er indstillet korrekt, kolonnen **HTTP – SSL/TLS-kommunikation** er indstillet til **Aktiver**, skal du markere afkrydsningsfeltet **Aktiver**.

## Oprettelse og download af Anmodning om underskrivning af certifikat (CSR)



### BEMÆRK:

- Du skal indstille HTTPS-kommunikation for at downloade et CSR fra printeren. Se "Klargøring til brug af HTTPS-kommunikation".

- 1 Start Dell Printer Configuration Web Tool  
Se "Start af Dell Printer Configuration Web Tool".
- 2 Klik på **Printerserverindstillinger** → fanen **Sikkerhed** → **SSL/TLS**.
- 3 Klik på **Anmodning om underskrivning af certifikat (CSR)**.
- 4 Angiv hvert punkt for anmodning om underskrivning af certifikat.
- 5 Klik på **Anvend nye indstillinger**.
- 6 Kontroller indstillingerne for anmodning om certifikatsignering, og klik derefter på **Download**.
- 7 Gem en CSR-fil på din computer.  
Brug denne CSR for at modtage et certifikat fra et godkendt certifikatcenter.

## Import af et digitalt certifikat



### FORSIGTIG:

- Før importen af en certifikatfil, skal der laves backup af certifikatfilen.



### BEMÆRK:

- Hvis du vil administrere digitale certifikater, skal du indstille HTTPS-kommunikation. Se "Klargøring til brug af HTTPS-kommunikation".
- Sørg for at importere certifikatet med Internet Explorer.
- Efter import af et PKCS#12-format certifikat, bliver den hemmelige nøgle ikke eksporteret, heller ikke når du udfører eksport.

- 1 Start Dell Printer Configuration Web Tool  
Se "Start af Dell Printer Configuration Web Tool".
- 2 Klik på **Printerserverindstillinger** → fanen **Sikkerhed** → **SSL/TLS**.
- 3 Klik på **Upload selvunderskrevet certifikat** for **Digitalt certifikat fra maskine**.

4 Indtast et kodeord.

 **BEMÆRK:**

- Kodeordet er ikke nødvendigt ved import af et certifikat af formatet PKCS#7, som har filtypenavnet p7b.

5 Indtast kodeordet igen.

6 Klik på **Gennemse** på **Filnavn**, og vælg derefter filen, der skal importeres.

7 Klik på **Importer**.

## Indstilling af et digitalt certifikat

 **BEMÆRK:**

- Hvis du vil administrere digitale certifikater, skal du indstille HTTPS-kommunikation. Se "Klargøring til brug af HTTPS-kommunikation".

1 Start Dell Printer Configuration Web Tool

Se "Start af Dell Printer Configuration Web Tool".

2 Klik på **Printerserverindstillinger** → fanen **Sikkerhed** → **SSL/TLS** → **Certifikatadministration**.

3 Gør følgende:

Hvis du vil angive et Wireless LAN (server)-certifikat, skal du vælge **Pålidelige certifikatudstedere** i **Kategori**.

Du kan indstille et certifikat for SSL-/TLS-serveren, SSL-/TLS-klienten, IPsec eller trådløst LAN (klient) ved at vælge **Lokal enhed**.

4 Vælg brugsformålet fra listen **Certifikatformål**.

5 Klik på **Vis listen**.

 **BEMÆRK:**

- Hvis listen omfatter mere end 20 certifikater, trykkes på **Næste** for at få vist næste side.

6 Vælg certifikatet, der skal associeres. På dette tidspunkt skal man kontrollere, at **Gyldighed** for det valgte certifikat er indstillet til **Gyldig**.

7 Klik på **Certifikatdetaljer**.

8 Kontrollér indholdet, og klik derefter på **Brug dette certifikat** i øverste højre hjørne.

## Bekræftelse af indstilling af et digitalt certifikat

 **BEMÆRK:**

- Hvis du vil administrere digitale certifikater, skal du indstille HTTPS-kommunikation. Se "Klargøring til brug af HTTPS-kommunikation".

1 Start Dell Printer Configuration Web Tool

Se "Start af Dell Printer Configuration Web Tool".

2 Klik på **Printerserverindstillinger** → fanen **Sikkerhed** → **SSL/TLS** → **Certifikatadministration**.

3 Klik på **Certifikatstyring**.

4 Vælg kategorien fra listen **Kategori**.

5 Vælg brugsformålet fra listen **Certifikatformål**.

6 Klik på **Vis listen**.

 **BEMÆRK:**

- Hvis listen omfatter mere end 20 certifikater, trykkes på **Næste** for at få vist næste side. Det certifikat, der vises med en stjerne som **"\*Gyldig"** i kolonnen **Gyldighed**, er knyttet til brugsformålet og anvendes i øjeblikket.

## Sletning af et digitalt certifikat

 **BEMÆRK:**

- Hvis du vil administrere digitale certifikater, skal du indstille HTTPS-kommunikation. Se "Klargøring til brug af HTTPS-kommunikation".

1 Start Dell Printer Configuration Web Tool

Se "Start af Dell Printer Configuration Web Tool".

2 Klik på **Printerserverindstillinger** → fanen **Sikkerhed** → **SSL/TLS** → **Certifikatadministration**.

3 Vælg kategorien fra listen **Kategori**.

4 Vælg brugsformålet fra listen **Certifikatformål**.

5 Klik på **Vis listen**.

 **BEMÆRK:**

- Hvis listen omfatter mere end 20 certifikater, trykkes på **Næste** for at få vist næste side.

6 Vælg certificeret, der skal slettes.

7 Klik på **Certifikatdetaljer**.

8 For at slette det valgte certifikat trykkes på **Slet** i øverste højre hjørne.

 **BEMÆRK:**

- Når et certifikat bliver slettet, deaktiveres egenskaberne, der er associeret med det slettede certifikat. For at slette et certifikat der bliver anvendt, skal man enten indstille egenskaben til TIL i forvejen, eller skifte associationen til et andet certifikat, og derefter skifte til en anden driftsmåde, hvis muligt før sletning af certifikatet.
- For en SSL-/TLS-server indstilles HTTP-SSL/TLS og IPPS-kommunikation til FRA.
- For en SSL-/TLS-klient indstilles LDAP-SSL/TLS, SMTP-SSL/TLS og IEEE 802.1x (EAP-TLS) indstillingen til FRA.
- For IPsec skift IKE-indstillingen til foruddelt nøgle, eller indstil egenskaben til FRA.
- For trådløs LAN skiftes trådløs sikkerhedsindstilling til andet end WPA-Entreprise før sletning af certifikatet. Trådløst netværk understøttes af Dell H625cdw og Dell H825cdw.

## Eksport af et digitalt certifikat

 **BEMÆRK:**

- Hvis du vil administrere digitale certifikater, skal du indstille HTTPS-kommunikation. Se "Klargøring til brug af HTTPS-kommunikation".
- Da den hemmelige nøgle ikke eksporteres, kan et importeret certifikat med PKCS#12-format kun eksporteres som et PKCS#7-certifikat.

1 Start Dell Printer Configuration Web Tool

Se "Start af Dell Printer Configuration Web Tool".

2 Vælg **Printerserverindstillinger** → fanen **Sikkerhed** → **SSL/TLS** → **Certifikatadministration**.

3 Vælg kategorien fra listen **Kategori**.

4 Vælg brugsformålet fra listen **Certifikatformål**.

5 Klik på **Vis listen**.

 **BEMÆRK:**

- Hvis listen omfatter mere end 20 certifikater, trykkes på **Næste** for at få vist næste side.

6 Vælg certificeret, der skal eksporteres.

7 Klik på **Certifikatdetaljer**.

8 Klik på **Eksportér dette certifikat**.

## Indstilling af egenskaber

Du kan indstille forskellig sikkerhedsegenskaber ved brug af digitale certifikater.

- "Indstilling af certifikatet i modus for IPsec digital signatur"
- "Indstilling af SSL-/TLS-Use-servercertifikat (HTTP/IPP)"
- "Indstilling af SMTP-SSL/TLS-kommunikation"
- "Indstilling af LDAP-SSL/TLS-kommunikation"
- "Indstilling for trådløs LAN WPA-Enterprise (EAP-TLS)"
- "Indstilling for Trådløs LAN WPA-Enterprise (PEAPV0-MS-CHAPV2, EAP-TTLS PAP, EAP-TTLS CHAP)"

## Indstilling af certifikatet i modus for IPsec digital signatur

 **BEMÆRK:**

- Hvis du vil administrere digitale certifikater, skal du indstille HTTPS-kommunikation. Se "Klargøring til brug af HTTPS-kommunikation".

1 Importer certifikatet, der skal bruges med IPsec. Se "Import af et digitalt certifikat".

2 Indstil certifikatet, der skal bruges med IPsec. Se "Indstilling af et digitalt certifikat".

3 Sørg for, at certifikatet er indstillet korrekt i IPsec. Se "Bekræftelse af indstilling af et digitalt certifikat".

4 Vælg **Printerserverindstillinger** → fanen **Sikkerhed** → **IPsec**.

5 Marker afkrydsningsfeltet **Aktiver** for **Protokol**.

6 Klik på **Digital signatur** fra listen **IKE**.

7 Indstil hvert element, om nødvendigt.

8 Klik på **Anvend nye indstillinger**.

Efter genstart af printeren bliver IPsec-kommunikation med brug af digitale signaturer aktiveret. Du kan udføre IPsec-kommunikation (tilstand for digital signatur) mellem printeren og netværksenheden, f.eks. en PC, hvorpå certifikatet og IPsec er indstillet identisk, som på denne printer.



## Indstilling af SSL-/TLS-Use-servercertifikat (HTTP/IPP)

### BEMÆRK:

- Hvis du vil administrere digitale certifikater, skal du indstille HTTPS-kommunikation. Se "Klargøring til brug af HTTPS-kommunikation".
- 1 Importer certifikatet, der skal bruges med SSL-/TLS-use-serveren. Se "Import af et digitalt certifikat".
  - 2 Indstil certifikatet, der skal bruges med SSL-/TLS-use-serveren. Se "Indstilling af et digitalt certifikat".
  - 3 Sørg for, at certifikatet er indstillet korrekt. Se "Bekræftelse af indstilling af et digitalt certifikat".

### BEMÆRK:

- Kontroller, at det nyligt angivne certifikat, ikke det selvsignerede, er tilknyttet.
- 4 Efter genstart af printeren, anvendes certifikatet, der er indstillet som beskrevet ovenfor, som servercertifikatet, når der udføres kommunikation med HTTP/IPP-SSL/TLS.

## Indstilling af SMTP-SSL/TLS-kommunikation

- 1 Start Dell Printer Configuration Web Tool  
Se "Start af Dell Printer Configuration Web Tool".
- 2 Klik på **Printerserverindstillinger** → fanen **Sikkerhed** → **SSL/TLS**.
- 3 Marker afkrydsningsfeltet **Aktiver** for **SMTP-SSL/TLS-kommunikation**.
- 4 Klik på **Anvend nye indstillinger**.  
Printeren genstartes, og **SMTP-SSL/TLS-kommunikation** aktiveres.

## Indstilling af LDAP-SSL/TLS-kommunikation

- 1 Start Dell Printer Configuration Web Tool  
Se "Start af Dell Printer Configuration Web Tool".
- 2 Klik på **Printerserverindstillinger** → fanen **Sikkerhed** → **SSL/TLS**.
- 3 Marker afkrydsningsfeltet **Aktiver** for **LDAP-SSL/TLS-kommunikation**.
- 4 Klik på **Anvend nye indstillinger**.  
Printeren genstartes, og **LDAP-SSL/TLS-kommunikation** aktiveres.

## Indstilling for trådløs LAN WPA-Enterprise (EAP-TLS)

### BEMÆRK:

- Hvis du vil administrere digitale certifikater, skal du indstille HTTPS-kommunikation. Se "Klargøring til brug af HTTPS-kommunikation".
- WPA-Enterprise er kun til rådighed, når der er valgt **Infrastruktur** for **Netværkstype**.
- Sørg for at importere certifikatet med Internet Explorer.
- Efter import af et PKCS#12-format certifikat, bliver den hemmelige nøgle ikke eksporteret, heller ikke når du udfører eksport.
- Trådløst netværk understøttes af Dell H625cdw og Dell H825cdw.

- 1 Importer certifikatet, der skal bruges med trådløs LAN (server- eller rodcertifikat). Se "Import af et digitalt certifikat".
- 2 Indstil det digitale certifikat for trådløs LAN (server- eller rodcertifikat).
  - a Start Dell Printer Configuration Web Tool  
Se "Start af Dell Printer Configuration Web Tool".
  - b Klik på **Printerserverindstillinger** → fanen **Sikkerhed** → **SSL/TLS** → **Certifikatadministration**.
  - c Klik på **Godkendt certifikatcenter** inden for **Kategori**.
  - d Vælg trådløs LAN (klienter) for brug fra listen **Certifikatformål**.
  - e Fra **Certifikatrækkefølge** vælges hvordan certifikaterne bliver sorteret på **Certifikatliste**. Denne indstilling er ikke nødvendig, hvis du ikke behøver at angive rækkefølgen af certifikaterne.
  - f Klik på **Vis listen**.
  - g Vælg certifikatet, der skal associeres. På dette tidspunkt skal man kontrollere, at **Gyldighed** for det valgte certifikat er indstillet til **Gyldig**.
  - h Klik på **Certifikatdetaljer**.
  - i Kontrollér indholdet, og klik derefter på **Brug dette certifikat** i øverste højre hjørne.
- 3 Sørg for, at certifikatet er indstillet korrekt. Se "Bekræftelse af indstilling af et digitalt certifikat".
- 4 Importer certifikatet, der skal bruges med trådløs LAN (klient eller klientcertifikat). Se "Import af et digitalt certifikat".
- 5 Indstil det digitale certifikat for trådløs LAN (klient- eller klientcertifikat).
  - a Start Dell Printer Configuration Web Tool  
Se "Start af Dell Printer Configuration Web Tool".
  - b Klik på **Printerserverindstillinger** → fanen **Sikkerhed** → **SSL/TLS** → **Certifikatadministration**.
  - c Klik på **Lokal enhed** inden for **Kategori**.
  - d Vælg trådløs LAN (klienter) for brug fra listen **Certifikatformål**.
  - e Fra **Certifikatrækkefølge** vælges hvordan certifikaterne bliver sorteret på **Certifikatliste**. Denne indstilling er ikke nødvendig, hvis du ikke behøver at angive rækkefølgen af certifikaterne.
  - f Vælg certifikatet, der skal associeres. På dette tidspunkt skal man kontrollere, at **Gyldighed** for det valgte certifikat er indstillet til **Gyldig**.
  - g Klik på **Certifikatdetaljer**.
  - h Kontrollér indholdet, og klik derefter på **Brug dette certifikat** i øverste højre hjørne.
- 6 Sørg for, at certifikatet er indstillet korrekt. Se "Bekræftelse af indstilling af et digitalt certifikat".
- 7 Indstil WPA-Enterprise for EAP-TLS.
  - a Start Dell Printer Configuration Web Tool  
Se "Start af Dell Printer Configuration Web Tool".

- b Klik på **Printerserverindstillinger** → fanen **Printerserverindstillinger** → **Wi-Fi**.
- c Vælg **WPA-Enterprise-AES/WPA2-Enterprise-AES** på **Krypteringsliste i Sikkerhedsindstillinger**.

 **BEMÆRK:**

- **WPA-Enterprise-AES/WPA2-Enterprise-AES** bliver kun tilgængelige, når følgende trin er korrekt indstillet.
  - Import af et digitalt certifikat
  - Indstilling af et digitalt certifikat
  - Bekræftelse af indstilling af et digitalt certifikat

- d Indstil **EAP-Identitet** for **WPA-Entreprise**.
- e Vælg **EAP-TLS** fra listen **Godkendelsesmetode** for **WPA-Entreprise**.
- f Klik på **Anvend nye indstillinger**.

## Indstilling for Trådløs LAN WPA-Enterprise (PEAPV0-MS-CHAPV2, EAP-TTLS PAP, EAP-TTLS CHAP)

 **BEMÆRK:**

- Hvis du vil administrere digitale certifikater, skal du indstille HTTPS-kommunikation. Se "Klargøring til brug af HTTPS-kommunikation".
  - WPA-Enterprise er kun til rådighed, når der er valgt **Infrastruktur** for **Netværkstype**.
  - Sørg for at importere certifikatet med Internet Explorer.
  - Efter import af et PKCS#12-format certifikat, bliver den hemmelige nøgle ikke eksporteret, heller ikke når du udfører eksport.
  - Trådløst netværk understøttes af Dell H625cdw og Dell H825cdw.
- 1 Importer certifikatet, der skal bruges med trådløs LAN (server- eller rodcertifikat). Se "Import af et digitalt certifikat".
  - 2 Indstil det digitale certifikat for trådløs LAN (server- eller rodcertifikat).
    - a Start Dell Printer Configuration Web Tool  
Se "Start af Dell Printer Configuration Web Tool".
    - b Klik på **Printerserverindstillinger** → fanen **Sikkerhed** → **SSL/TLS** → **Certifikatadministration**.
    - c Klik på **Godkendt certifikatcenter** inden for **Kategori**.
    - d Vælg brugsformålet fra listen **Certifikatformål**.
    - e Klik på **Vis listen**.
    - f Vælg certifikatet, der skal associeres. På dette tidspunkt skal man kontrollere, at **Gyldighed** for det valgte certifikat er indstillet til **Gyldig**.
    - g Klik på **Certifikatdetaljer**.
    - h Kontrollér indholdet, og klik derefter på **Brug dette certifikat** i øverste højre hjørne.
  - 3 Sørg for, at certifikatet er indstillet korrekt.
    - a Start Dell Printer Configuration Web Tool  
Se "Start af Dell Printer Configuration Web Tool".
    - b Klik på **Printerserverindstillinger** → fanen **Sikkerhed** → **SSL/TLS** → **Certifikatadministration**.
    - c Klik på kategorien på listen **Kategori**.
    - d Vælg trådløs LAN (server) for brug fra listen **Certifikatformål**.

- e Fra **Certifikatrækkefølge** vælges hvordan certifikaterne bliver sorteret på **Certifikatliste**. Denne indstilling er ikke nødvendig, hvis du ikke behøver at angive rækkefølgen af certifikaterne.
- f Klik på **Vis listen**.  
Certifikatet, der vises med en asterisk som **\*Gyldig** i kolonnen **Gyldighed**, er det associerede certifikat med det anvendte brugsformål og aktualitet.
- 4 Indstil WPA-Enterprise for PEAPV0-MS-CHAPV2, EAP-TTLS PAP, eller EAP-TTLS CHAP.
- a Start Dell Printer Configuration Web Tool  
Se "Start af Dell Printer Configuration Web Tool".
- b Klik på **Printerserverindstillinger** → fanen **Printerserverindstillinger** → **Wi-Fi**.
- c Vælg **WPA-Enterprise-AES/WPA2-Enterprise-AES** på **Krypteringsliste** i **Sikkerhedsindstillinger**.
-  **BEMÆRK:**
- **WPA-Enterprise-AES/WPA2-Enterprise-AES** bliver kun tilgængelige, når følgende trin er korrekt indstillet:
    - Import af et digitalt certifikat
    - Indstilling af et digitalt certifikat
    - Bekræftelse af indstilling af et digitalt certifikat
- d Indstil **EAP-Identitet**, **Lognavn**, og **Kodeord** for **WPA-Enterprise**.
- e Vælg et af følgende fra listen **Godkendelsesmetode** for **WPA-Entreprise**.
- **PEAPV0 MS-CHAPV2**
  - **EAP-TTLS PAP**
  - **EAP-TTLS CHAP**
- f Klik på **Anvend nye indstillinger**.

# Forklaring af printermeddelelser

Betjeningspanelet viser fejlmeddelelser, der beskriver printerens aktuelle modus og angiver mulige printerproblemer, som du skal løse. Dette kapitel indeholder en liste over statuskoder og fejlmeddelelser og angiver, hvordan du kan rydde disse fejlmeddelelser. Når du kontakter kundesupport angående en fejl, skal du have statuskoder og -meddelelser klar.

## FORSIGTIG:

- Når der opstår en fejl, er de resterende udskrivningsdata på printeren samt oplysningerne akkumuleret i printerens ikke sikrede hukommelse.



## BEMÆRK:

- Der vises en statuskode i en fejlmeddelelse.
- Når det gælder statuskoder, der ikke er angivet i dette kapitel, skal du se instruktionerne i hver enkelt fejlmeddelelse.

## Statuskoder

Statuskode	Det kan du gøre
004-310	Sluk printeren. Kontrollér, at bakken er korrekt installeret, og tænd derefter printeren. Kontakt kundesupport, hvis denne fejl gentager sig.
005-121	Åbn DADF-dækslet (Duplex Automatic Document Feeder), og fjern de fastklemte dokumenter.
009-340	Sluk printeren. Rengør CTD-sensoren (Color Toner Density) med en ren tør vatpind, og tænd derefter printeren. Kontakt kundesupport, hvis denne fejl gentager sig. Se "Rengøring af farvetonerdensitetssensoren (CTD)".
009-360	Sluk printeren. Kontrollér, at tonerpatronen for den angivne farve er korrekt installeret, og tænd derefter printeren. Statuskoden varierer
009-361	afhængigt af tonerpatronens farve. Kontakt kundesupport, hvis denne fejl
009-362	gentager sig. Se "Udskiftning af tonerpatroner".
009-363	
009-367	
009-368	
009-369	
009-370	
010-377	Sluk for printeren, og tænd derefter for den igen. Kontakt kundesupport, hvis denne fejl gentager sig.
016-338	Sluk for printeren, og tænd derefter for den igen. Kontakt systemadministratoren, hvis denne fejl gentager sig.
016-404	Kontakt systemadministratoren. Yderligere oplysninger om problemer med digitalt certifikat findes under "Digitalt certifikatproblemer".
016-405	Uoverensstemmelse i sikkerhedsindstilling. Initialiser sikkerhedsindstillingen, og genstart derefter printeren ved at slukke for printeren og derefter tænde den igen. Kontakt systemadministratoren for at få sikkerhedsnulstillingen.
016-503	Kunne ikke opnå værtsnavn for e-mail-SMTP-serveren. Tryk på Luk, eller vent i 60 sekunder på, at printeren bliver klar igen. Sørg for, at SMTP-serveren og DNS-serveren er angivet korrekt.
016-504	Kunne ikke opnå værtsnavn for e-mail-POP3-serveren. Tryk på Luk, eller vent i 60 sekunder på, at printeren bliver klar igen. Sørg for, om brugernavn og adgangskode for POP3-server og DNS-server er angivet korrekt.

Statuskode	Det kan du gøre
016-505	Loginfejl for e-mail-POP3-server. Tryk på <b>Luk</b> , eller vent i 60 sekunder på, at printeren bliver klar igen. Sørg for, at det brugernavn og den adgangskode, der bruges til POP3-serveren, er angivet korrekt.
016-506	SMTP-server er ikke konfigureret. Tryk på <b>Luk</b> , eller vent i 60 sekunder på, at printeren bliver klar igen. Sørg for, at SMTP-serveren eller POP-serveren er angivet.
016-507	Loginfejl for e-mail-SMTP-server. Tryk på <b>Luk</b> , eller vent i 60 sekunder på, at printeren bliver klar igen. Sørg for, at det brugernavn og den adgangskode, der bruges til SMTP-serveren, er angivet korrekt.
016-520	Printerens certifikat er ugyldig. Kontakt systemadministratoren. Nulstil certifikatet fra andre klienter, der kan oprettes, med Dell Printer Configuration Web Tool. Hvis ikke der kan forbindes nogen enhed, skal man frakoble Ethernet-kablet, slukke for IPsec, og nulstille certifikatet med Dell Printer Configuration Web Tool.
016-521	Certifikatet for destinationsklienten er ugyldigt. Kontakt systemadministratoren. Kontrollér certifikatet for destinationsklienten, og nulstil.
016-530	Fejl med adgang til godkendelsesserver. Sluk for printeren, og tænd derefter for den igen. Kontrollér adgangsindstillingerne for godkendelsesserveren, og prøv igen. Kontakt kundesupport, hvis denne fejl gentager sig.
016-541	Der kan ikke refereres korrekt til et trådløst certifikat for serveren eller klienten, når der anvendes trådløs LAN WPA-Enterprise eller WPA2-Enterprise. Bed systemadministratoren om at tilslutte printeren til et netværk med ledning, initialisér de trådløse indstillinger, importér det trådløse certifikat, og indstil derefter WPA-Enterprise eller WPA2-Enterprise igen.
016-542	Der opstod en servercertifikatfejl under hentning af certifikatet med betjening af WPA-Enterprise eller WPA2-Enterprise. Dette er et problem i servercertifikatet, f.eks. at gyldighedsperioden er udløbet for servercertifikatet, der anvendes med Radius-serveren. Bed systemadministratoren om at kontrollere servercertifikatet, der anvendes med Radius-serveren.
016-543	Der er opstået en beskadigelsesfejl med et trådløst certifikat for serveren eller klienten under anvendelse af trådløs LAN WPA-Enterprise eller WPA2-Enterprise. Bed systemadministratoren om at tilslutte printeren til et netværk med ledning, initialisér de trådløse indstillinger, importér det trådløse certifikat, og indstil derefter WPA-Enterprise eller WPA2-Enterprise igen.
016-718	Der er opstået en fejl med relation til USB direkte udskr-problemer. Indstil <b>Billedtyper</b> til <b>Foto</b> (standardkvalitet) i <b>Udskrivningsindstillinger</b> i menuen <b>Udskriv PDF/TIFF</b> , mens USB-lagerenheden stadig er isat, og prøv at udskrive igen. Se "Billedtyper".
016-720	Der er opstået en fejl med relation til PDL-emulationsproblemer (Page Description Language). Skift indstillingen for <b>Udskriftsindstilling</b> under fanen <b>Grafik</b> i printerdriveren. Kontakt kundesupport, hvis denne fejl gentager sig.
016-756	Udskrivning i den forbudte periode. Kontakt systemadministratoren.
016-757	Kontoen er ikke registreret. Kontakt systemadministratoren.
016-758	Funktionen kan ikke anvendes. Kontakt systemadministratoren.
016-759	Grænsen for sider, der kan udskrives, er overskredet. Kontakt systemadministratoren.

<b>Statuskode</b>	<b>Det kan du gøre</b>
016-764	Der opstår fejl, når printeren forbinder til SMTP-serveren. Tryk på <b>Luk</b> , eller vent i 60 sekunder på, at printeren bliver klar igen. Kontrollér SMTP-serverindstillingerne, eller kontakt SMTP-serveradministratoren.
016-765	SMTP-serverens kapacitet er utilstrækkelig. Tryk på <b>Luk</b> , eller vent i 60 sekunder på, at printeren bliver klar igen. Kontakt SMTP-serveradministratoren.
016-766	E-mailen overskrider SMTP-serverens størrelsesgrænse. Tryk på <b>Luk</b> , eller vent i 60 sekunder på, at printeren bliver klar igen. Kontakt SMTP-serveradministratoren.
016-767	Modtagerens e-mail-adresse er ukorrekt. Tryk på <b>Luk</b> , eller vent i 60 sekunder på, at printeren bliver klar igen. Kontrollér e-mail-adressen, og prøv derefter at scanne igen.
016-768	Afsenderens e-mail-adresse er ukorrekt. Tryk på <b>Luk</b> , eller vent i 60 sekunder på, at printeren bliver klar igen. Kontrollér e-mail-adressen, og prøv derefter at scanne igen.
016-786	Der opstod time-out ved afsendelse eller modtagelse af scannet data. Tryk på <b>Luk</b> , eller vent i 60 sekunder på, at printeren bliver klar igen. Kontrollér, at Ethernet-kablet er tilsluttet korrekt. Hvis der ikke er problemer med Ethernet-kablet, skal du kontakte serveradministratoren.
016-790	Netværksforbindelsesfejl. IP-adresse er ikke bestemt. Tryk på <b>Luk</b> , eller vent i 60 sekunder på, at printeren bliver klar igen. Kontrollér, at Ethernet-kablet er tilsluttet korrekt. Hvis der ikke er problemer med Ethernet-kablet, skal du kontakte serveradministratoren.
016-799	Tryk på <b>Luk</b> for at rydde meddelelsen og annullere det aktuelle udskriftsjob. Kontrollér printerens konfiguration på udskrivingsdriveren.
016-930	Enheden understøttes ikke. Fjern den fra den forreste USB-port.
016-931	USB-hubben understøttes ikke. Fjern den fra den forreste USB-port.
016-985	Tryk på <b>Luk</b> , eller vent i 60 sekunder på, at printeren bliver klar igen. Prøv at scanne igen ved at reducere indstillingen af opløsningen eller ændre filformatet for de scannede data.
016-986	
024-965	Kontrollér, at størrelsen og typen, der er angivet i bakkeindstillingerne,
024-966	matcher med størrelsen og typen af papiret, der er lagt i bakken.
024-969	
026-721	Kontrollér USB-lagerenheden: <ul style="list-style-type: none"> <li>• Hvis filstørrelsen eller antallet af filer overskrider grænsen for din USB-lagerenhed.</li> <li>• Hvis din USB-lagerenhed er skrivebeskyttet.</li> </ul>
027-446	Skift IPv6-adressen for at undgå dobbeltforekomst. Sluk for printeren, og tænd derefter for den igen.
027-452	Skift IPv4-adressen for at undgå dobbeltforekomst. Sluk for printeren, og tænd derefter for den igen.
031-521	Loginfejl for SMB-server. Tryk på <b>Luk</b> , eller vent i 60 sekunder på, at printeren bliver klar igen. Kontrollér, at der kan logges på computeren, fra systemadministratoren.
031-522	Loginfejl for SMB-server. Tryk på <b>Luk</b> , eller vent i 60 sekunder på, at printeren bliver klar igen. Kontrollér, om lognavnet (domænenavn og bruger) og kodeordet er korrekt.
031-523	Ugyldigt SMB-sharenavn. Tryk på <b>Luk</b> , eller vent i 60 sekunder på, at printeren bliver klar igen. Kontrollér det fællesnavn, du angav.

<b>Statuskode</b>	<b>Det kan du gøre</b>
031-524	Overskredet SMB-serverens brugerkontogrænse. Tryk på <b>Luk</b> , eller vent i 60 sekunder på, at printeren bliver klar igen. Kontrollér, at det antal brugere, der kan bruge serveren samtidigt, ikke overskrider den øverste grænse.
031-525	Tilladelsesfejl for SMB-destinationsklient. Tryk på <b>Luk</b> , eller vent i 60 sekunder på, at printeren bliver klar igen. Kontrollér, at den angivne bruger kan læse og skrive til filen på lagerlokaliteten.
031-526	Kunne ikke opnå værtsnavn for SMB-serveren. Tryk på <b>Luk</b> , eller vent i 60 sekunder på, at printeren bliver klar igen. Kontrollér DNS-forbindelsen, eller kontrollér, om destinationsserveren til videresendelse er registreret mht. DNS.
031-527	Kunne ikke opnå værtsnavn for SMB-serveren. Tryk på <b>Luk</b> , eller vent i 60 sekunder på, at printeren bliver klar igen. Angiv DNS-adresse, eller angiv adressen på destinationsserveren til videresendelse som IP-adresse.
031-528	Kunne ikke oprette forbindelse til SMB-serveren. Tryk på <b>Luk</b> , eller vent i 60 sekunder på, at printeren bliver klar igen. Kontrollér, om printeren kan kommunikere via netværk med SMB-destinationsserveren til videresendelse. Kontrollér f.eks. følgende: <ul style="list-style-type: none"> <li>• Forbindelse med et Ethernet-kabel</li> <li>• TCP/IP-indstilling</li> <li>• Kommunikation med port 137 (UDP), 138 (UDP) og 139 (TCP).</li> </ul> <p>Når det gælder kommunikation ud over subnettet, skal du kontakte din systemadministrator.</p>
031-529	Loginfejl for SMB-server. Kodeordet er ugyldigt. Tryk på <b>Luk</b> , eller vent i 60 sekunder på, at printeren bliver klar igen. Kontrollér, om kodeordet er korrekt.
031-530	SMB-sharemappen blev ikke fundet på den angivne SMB-server. Tryk på <b>Luk</b> , eller vent i 60 sekunder på, at printeren bliver klar igen. Kontrollér følgende: <ul style="list-style-type: none"> <li>• Kontrollér, om lagerlokaliteten er korrekt.</li> <li>• Kontrollér, om det angivne filnavn kan anvendes, når der oprettes en fil på SMB-serveren.</li> <li>• Få din systemadministrator til at kontrollere DFS-indstillingen, og lad derefter vedkommende specificere SMB-serveren, sharenavnet og lagringslokaliteten direkte ifølge de kontrollerede indstillinger.</li> </ul>
031-531	Kunne ikke opnå et fil- eller mappenavn på SMB-serveren. Tryk på <b>Luk</b> , eller vent i 60 sekunder på, at printeren bliver klar igen. Kontrollér adgangsrettigheder til den angivne mappe.
031-532	Fil- eller mappenavn for SMB-scan overskrider grænsen. Tryk på <b>Luk</b> , eller vent i 60 sekunder på, at printeren bliver klar igen. Skift filnavn og destinationsmappe til videresendelse, eller flyt eller slet fil i destinationsmappe til videresendelse.
031-533	Kunne ikke skrive til en fil i SMB-serveren. Tryk på <b>Luk</b> , eller vent i 60 sekunder på, at printeren bliver klar igen. Kontrollér følgende: <ul style="list-style-type: none"> <li>• Hvis det angivne filnavn ikke bruges af andre brugere.</li> <li>• Hvis en fil eller mappe, som har samme navn som den, du angav, allerede findes.</li> </ul>
031-534	Kunne ikke oprette en mappe i SMB-serveren. Tryk på <b>Luk</b> , eller vent i 60 sekunder på, at printeren bliver klar igen. Kontrollér følgende: <ul style="list-style-type: none"> <li>• Hvis det angivne filnavn ikke bruges af andre brugere.</li> <li>• Hvis en fil eller mappe, som har samme navn som den, du angav, allerede findes.</li> </ul>



<b>Statuskode</b>	<b>Det kan du gøre</b>
031-535	Kunne ikke slette en fil i SMB-serveren. Tryk på <b>Luk</b> , eller vent i 60 sekunder på, at printeren bliver klar igen. Kontrollér, at en anden bruger ikke har åbnet filen på den lagerlokalitet, du angav.
031-536	Kunne ikke slette en mappe i SMB-serveren. Tryk på <b>Luk</b> , eller vent i 60 sekunder på, at printeren bliver klar igen. Kontrollér, at en anden bruger ikke har åbnet filen på den lagerlokalitet, du angav.
031-537	Kapacitet for SMB-server er overskredet. Tryk på <b>Luk</b> , eller vent i 60 sekunder på, at printeren bliver klar igen. Kontrollér, at der er ledig plads på lagerlokaliteten.
031-539	Den angivne SMB-server er ugyldig. Tryk på <b>Luk</b> , eller vent i 60 sekunder på, at printeren bliver klar igen. Kontrollér, at servernavnet er korrekt.
031-540	Det angivne domænenavn er ugyldigt. Tryk på <b>Luk</b> , eller vent i 60 sekunder på, at printeren bliver klar igen. Kontrollér, at domænenavnet er korrekt.
031-541	Ugyldigt brugernavn er angivet for SMB-server. Tryk på <b>Luk</b> , eller vent i 60 sekunder på, at printeren bliver klar igen. Kontrollér, at loginnavnet (brugernavnet) er korrekt.
031-542	TCP/IP ikke initialiseret. Tryk på <b>Luk</b> , eller vent i 60 sekunder på, at printeren bliver klar igen. Vent et stykke tid, og prøv at udføre samme handling igen. Kontakt kundesupport, hvis denne fejl gentager sig.
031-543	Loginfejl for SMB-server. Tryk på <b>Luk</b> , eller vent i 60 sekunder på, at printeren bliver klar igen. Kontrollér tilladt tid for login hos systemadministratoren.
031-544	Loginfejl for SMB-server. Kodeordet er udløbet. Tryk på <b>Luk</b> , eller vent i 60 sekunder på, at printeren bliver klar igen. Kontrollér gyldighedsperioden for kodeordet hos systemadministratoren.
031-545	Loginfejl for SMB-server. Kodeordet skal ændres. Tryk på <b>Luk</b> , eller vent i 60 sekunder på, at printeren bliver klar igen. Kontrollér, om det er nødvendigt at ændre kodeordet hos systemadministratoren.
031-546	Loginfejl for SMB-server. Ugyldig bruger er angivet. Tryk på <b>Luk</b> , eller vent i 60 sekunder på, at printeren bliver klar igen. Kontakt systemadministratoren for at få indstillingerne til destinationsserveren.
031-547	Loginfejl for SMB-server. Det er indstillet, at brugeren ikke har adgang til SMB-serveren. Tryk på <b>Luk</b> , eller vent i 60 sekunder på, at printeren bliver klar igen. Kontakt systemadministratoren for at få indstillingerne til destinationsserveren.
031-548	Loginfejl for SMB-server. Logintid for SMB-destination er udløbet. Tryk på <b>Luk</b> , eller vent i 60 sekunder på, at printeren bliver klar igen. Kontakt systemadministratoren for at få indstillingerne til destinationsserveren.
031-549	Loginfejl for SMB-server. Angivet bruger har ikke adgang, og et nul-kodeord er ikke tilladt. Tryk på <b>Luk</b> , eller vent i 60 sekunder på, at printeren bliver klar igen. Med hensyn til sikkerhedsindstillinger for serveren skal du kontrollere adgangstilladelse for bruger med null kodeord.
031-550	Tilføjeskommando er ikke understøttet af SMB-server. Tryk på <b>Luk</b> , eller vent i 60 sekunder på, at printeren bliver klar igen. Kontrollér, om printeren har adgangsrettigheder til at føje data til SMB-serveren. Kontrollér, om serveren understøtter SMB-tilføjeskommando.
031-551	Kommando for omdøb er ikke understøttet af SMB-server. Tryk på <b>Luk</b> , eller vent i 60 sekunder på, at printeren bliver klar igen. Kontrollér, om printeren har adgangsrettigheder til at omdøbe data på SMB-serveren. Kontrollér, om serveren understøtter SMB-tilføjeskommando.

<b>Statuskode</b>	<b>Det kan du gøre</b>
031-552	Job annulleret. Tryk på <b>Luk</b> , eller vent i 60 sekunder på, at printeren bliver klar igen. Skift det filnavn, der allerede findes på FTP-serveren.
031-574	Kunne ikke opnå værtsnavn for FTP-serveren. Tryk på <b>Luk</b> , eller vent i 60 sekunder på, at printeren bliver klar igen. Kontrollér DNS-forbindelsen, eller kontrollér, om navnet på destinationsserveren til videresendelse er registreret mht. DNS.
031-575	Kunne ikke opnå værtsnavn for FTP-serveren. Tryk på <b>Luk</b> , eller vent i 60 sekunder på, at printeren bliver klar igen. Angiv DNS-adresse, eller angiv adressen på destinationsserveren til videresendelse som IP-adresse.
031-576	Kunne ikke oprette forbindelse til FTP-serveren. Tryk på <b>Luk</b> , eller vent i 60 sekunder på, at printeren bliver klar igen. Kontrollér, om printeren kommunikerer med destinations-FTP-serveren til videresendelse. Kontrollér f.eks. forbindelsen med Ethernet-kablet, og om IP-adressen til serveren er korrekt.
031-578	Loginfejl for FTP-server. Tryk på <b>Luk</b> , eller vent i 60 sekunder på, at printeren bliver klar igen. Kontrollér, at loginnavnet (brugernavnet) og kodeordet er korrekt.
031-579	Ugyldig FTP-undermappesti. Tryk på <b>Luk</b> , eller vent i 60 sekunder på, at printeren bliver klar igen. Kontrollér, om lagerlokaliteten er korrekt.
031-580	Kunne ikke opnå fil- eller mappenavn for FTP-serveren. Tryk på <b>Luk</b> , eller vent i 60 sekunder på, at printeren bliver klar igen. Kontrollér serveradgangsrettigheden.
031-581	Fil- eller mappenavn for FTP-scan overskrider grænsen. Tryk på <b>Luk</b> , eller vent i 60 sekunder på, at printeren bliver klar igen. Skift filnavn og destinationsmappe til videresendelse, eller flyt eller slet fil i destinationsmappe til videresendelse.
031-582	Kunne ikke skrive en scanfil til FTP-serverlokaliteten. Tryk på <b>Luk</b> , eller vent i 60 sekunder på, at printeren bliver klar igen. Kontrollér, om det angivne filnavn kan oprettes på lagerlokaliteten. Kontrollér, at der er ledig plads på lagerlokaliteten.
031-584	Kunne ikke oprette en scanmappe i FTP-serveren. Tryk på <b>Luk</b> , eller vent i 60 sekunder på, at printeren bliver klar igen. Kontrollér, om det angivne mappenavn kan oprettes på lagerlokaliteten. Kontrollér, om mappen, som har samme navn som den, du angav, allerede findes.
031-585	Kunne ikke slette en fil i FTP-serveren. DEL-kommandofejl. Tryk på <b>Luk</b> , eller vent i 60 sekunder på, at printeren bliver klar igen. Kontrollér serveradgangsrettigheder.
031-587	Kunne ikke slette en mappe i FTP-serveren. RMD-kommandofejl. Tryk på <b>Luk</b> , eller vent i 60 sekunder på, at printeren bliver klar igen. Kontrollér serveradgangsrettigheder.
031-588	Kunne ikke skrive en fil til FTP-serverlokaliteten. Tryk på <b>Luk</b> , eller vent i 60 sekunder på, at printeren bliver klar igen. Kontrollér, at der er ledig plads på lagerlokaliteten.
031-590	Job annulleret. Tryk på <b>Luk</b> , eller vent i 60 sekunder på, at printeren bliver klar igen. Skift det filnavn, der allerede findes på FTP-serveren.
031-594	Fejl i overførselstype for FTP. TYPE-kommandofejl. Tryk på <b>Luk</b> , eller vent i 60 sekunder på, at printeren bliver klar igen. Prøv den samme handling igen. Kontakt kundesupport, hvis denne fejl gentager sig.
031-595	Fejl i dataport for FTP. PORT-kommandofejl. Tryk på <b>Luk</b> , eller vent i 60 sekunder på, at printeren bliver klar igen. Prøv den samme handling igen. Kontakt kundesupport, hvis denne fejl gentager sig.

<b>Statuskode</b>	<b>Det kan du gøre</b>
031-598	Fejl i tilføjelse af data for FTP. APPE-kommandofejl. Tryk på <b>Luk</b> , eller vent i 60 sekunder på, at printeren bliver klar igen. Kontrollér, om printeren har adgangsrettigheder til at føje data til FTP-serveren. Kontrollér, om serveren understøtter FTP-tilføjelseskommando.
031-599	Omdøb fil-fejl for FTP. RNFR-kommandofejl. Tryk på <b>Luk</b> , eller vent i 60 sekunder på, at printeren bliver klar igen. Kontrollér, om printeren har adgangsrettigheder til at omdøbe data på FTP-serveren. Kontrollér, om serveren understøtter FTP-omdøbningskommandoen.
033-513	Tryk på <b>Luk</b> , eller vent i 60 sekunder på, at printeren bliver klar igen. Prøv følgende: <ul style="list-style-type: none"> <li>• Udskriv den modtagne fax, eller vent et øjeblik, indtil afsendelse af en fax er fuldført.</li> <li>• Udskriv det faxjob, der er gemt ved hjælp af funktionen tFortrolig modtagelse.</li> </ul> Se "Modtagelse af faxer i sikker modtagetilstand".
033-527	Tryk på <b>Luk</b> , eller vent i 60 sekunder på, at printeren bliver klar igen. Vent, indtil printeren ikke er optaget, og prøv derefter igen.
033-528	Tryk på <b>Luk</b> , eller vent i 60 sekunder på, at printeren bliver klar igen. Kontrollér tilgængelighedsperioden for FAX, og prøv derefter igen.
033-762	Tryk på <b>Luk</b> , eller vent i 60 sekunder på, at printeren bliver klar igen. Printeren afviser faxbeskeder, der er sendt fra uønskede numre. Se "Junkfax-indstilling".
033-776	Størrelsen på faxdokumentets data er for stor og har muligvis overskredet den plads, der er tilgængelig i hukommelsen. Sænk scanningsopløsningen, og prøv scanning igen. Se "Opløsning".
033-788	Tryk på <b>Luk</b> , eller vent i 60 sekunder på, at printeren bliver klar igen. Prøv følgende: <ul style="list-style-type: none"> <li>• Fjern den modtagne fax, eller vent et øjeblik, indtil afsendelse af en fax er fuldført.</li> <li>• Udskriv det faxjob, der er gemt ved hjælp af funktionen tFortrolig modtagelse.</li> </ul> Se "Modtagelse af faxer i sikker modtagetilstand".
034-515	Tryk på <b>Luk</b> , eller vent i 60 sekunder på, at printeren bliver klar igen. Prøv følgende: <ul style="list-style-type: none"> <li>• Prøv den samme handling.</li> <li>• Kontrollér, om hukommelsen er fuld på printeren eller den eksterne maskine.</li> </ul>
034-791	Tryk på <b>Luk</b> , eller vent i 60 sekunder på, at printeren bliver klar igen. Kontrollér, at telefonkablet er tilsluttet korrekt. Hvis linjeforbindelsen er korrekt, skal du kontrollere følgende: <ul style="list-style-type: none"> <li>• Hvis indstillingen af tone/impuls er korrekt. Se "Tone/puls".</li> </ul> Hvis indstillingen for tone/impuls er korrekt, skal du kontrollere følgende: <ul style="list-style-type: none"> <li>• Hvis den eksterne maskine kan modtage en fax.</li> </ul>
035-701	Tryk på <b>Luk</b> , eller vent i 60 sekunder på, at printeren bliver klar igen. Kontrollér følgende: <ul style="list-style-type: none"> <li>• Statussen på den eksterne maskine</li> <li>• Indstilling for tone/impuls</li> </ul> Se "Tone/puls".

<b>Statuskode</b>	<b>Det kan du gøre</b>
035-708	Tryk på <b>Luk</b> , eller vent i 60 sekunder på, at printeren bliver klar igen. Prøv følgende: <ul style="list-style-type: none"> <li>• Prøv den samme handling.</li> <li>• Reducer modemhastigheden.</li> </ul> Se "Modemhastighed".
035-717	Tryk på <b>Luk</b> , eller vent i 60 sekunder på, at printeren bliver klar igen. Reducer modemhastigheden. Se "Modemhastighed".
035-718	Tryk på <b>Luk</b> , eller vent i 60 sekunder på, at printeren bliver klar igen. Kontrollér statussen på den eksterne maskine.
035-720	Tryk på <b>Luk</b> , eller vent i 60 sekunder på, at printeren bliver klar igen. Kontrollér funktionerne på den eksterne maskine.
035-781	Tryk på <b>Luk</b> , eller vent i 60 sekunder på, at printeren bliver klar igen. Kontrollér, om den eksterne maskine er optaget.
042-700	Vent et øjeblik, indtil printeren er nedkølet ned. Kontakt kundesupport, hvis denne fejl gentager sig.
077-301	Luk højre dæksel.
077-302	Luk bagdækslet.
091-911	Fjern den brugte beholder til affaldstoner, og installer derefter en ny. Se "Udskiftning af beholder til affaldstoner".
091-914	Sæt tromlepatronen med den angivne farve i igen. Udskift patronen, hvis beskeden forbliver. Se "Udskiftning af tromlepatron".
091-917	
091-918	
091-919	
091-921	Sørg for, at tromlepatronen for den angivne farve er blevet installeret korrekt. Se "Udskiftning af tromlepatron".
091-922	
091-923	
091-924	
091-931	Fjern den brugte tromlepatron for den angivne farve, og installer derefter en ny patron. Se "Udskiftning af tromlepatron".
091-932	
091-933	
091-934	
091-942	Sæt tromlepatronen med den angivne farve i igen. Udskift patronen, hvis beskeden forbliver. Se "Udskiftning af tromlepatron".
091-943	
091-944	
091-945	
091-960	Fjern den ikke-understøttede tromlepatron for den angivne farve, og installer derefter en understøttet tromlepatron. Se "Udskiftning af tromlepatron".
091-961	
091-962	
091-963	
093-930	Fjern den brugte tonerpatron for den angivne farve, og installer derefter en ny patron. Se "Udskiftning af tromlepatron".
093-931	
093-932	
093-933	

Statuskode	Det kan du gøre
093-960	Fjern den ikke-understøttede tonerpatron for den angivne farve, og installer derefter en understøttet tonerpatron. Se "Udskiftning af tromlepatron".
093-961	
093-962	
093-963	
093-970	Sørg for, at tonerpatronen for den angivne farve er blevet installeret korrekt. Se "Udskiftning af tromlepatron".
093-971	
093-972	
093-973	
116-722	Tryk på <b>Luk</b> , så printeren kan blive klar igen. Kontrollér scanningsadressen for Web Services on Devices (WSD) og modtagercomputeren, og prøv at scanne igen. Kontakt systemadministratoren.
193-700	Når der bruges originale tonerpatroner, skal indstillingen Ikke-Dell toner deaktiveres ved hjælp af Dell Printer Configuration Web Tool.

## Fejlmeddelelser

Meddelelse	Årsag	Afhjælpning
Kan ikke få adgang til LDAP-adressebogen. Kontakt din netværksadministrator, hvis fejlen ikke forsvinder.	Printeren kan ikke godkende under en godkendelsesserver.	Kontrollér serverindstillinger. Kontakt din netværksadministrator, hvis fejlen ikke forsvinder.
	En SSL-/TLS-godkendelsesfejl på forbindelsen til LDAP-serveren; der er opstået en intern SSL-/TLS-godkendelsesfejl.	Kontakt din netværksadministrator, hvis fejlen vedvarer.
Kan ikke få adgang til LDAP-adressebogen. LDAPS-servercertifikatet er ikke korrekt indstillet.	En SSL-/TLS-godkendelsesfejl på forbindelsen til LDAP-serveren; servercertifikatdataene er ukorrekte.	Kontrollér rodcertifikatet på LDAP-serverens SSL-/TLS-certifikat på printeren.
Kan ikke få adgang til LDAP-adressebogen. LDAPS SSL-/TLS-klientcertifikatet er ikke korrekt indstillet.	En SSL-/TLS-godkendelsesfejl på forbindelsen til LDAP-serveren; LDAP-server kan ikke opnå et SSL-/TLS-klientcertifikat.	Kontrollér, at SSL-/TLS-klientcertifikatet er korrekt importeret i printeren.
Kan ikke få adgang til LDAP-adressebogen. Servernavne for LDAPS- og SSL-/TLS-certifikat matcher ikke.	En SSL-/TLS-godkendelsesfejl på forbindelsen til LDAP-serveren; servercertifikatet for LDAP-serveren er endnu ikke gyldigt eller er udløbet.	Skift til et gyldigt LDAP-server SSL-/TLS-certifikat.
	En SSL-/TLS-godkendelsesfejl på forbindelsen til LDAP-serveren; LDAP-servernavnet matcher ikke med certifikatet.	Indstil LDAP-serveradressen på printeren, så den matcher med adressen på LDAP-server SSL-/TLS-certifikatet.
Kan ikke få adgang til LDAP-adressebogen. Tidsindstillingerne for printeren og Kerberos-serveren matcher ikke.	Urene på printeren og Kerberos-serveren har en tidsforskel, der overskrider unøjagtighedsværdien for uret på Kerberos-serveren.	Kontrollér at urene på printeren og Kerberos-serveren viser den korrekte tid.

Meddelelse	Årsag	Afhjælpning
Kan ikke forbinde til server. Kontrollér serverindstillinger.	De specificerede serverindstillinger, såsom IP-adresse og realm/domænenavn, er ikke korrekte.	Kontrollér, at den korrekte IP-adresse/værtsnavn, portnummer, realm/domænenavn og rod for søgebibliotek er specificeret i <b>IP-adresse / hostnavn og port, Domænenavn</b> og <b>Søg i hovedbibliotek</b> i Dell Printer Configuration Web Tool. Se "Kerberos-server" og "LDAP-server".
	LDAP- eller Kerberos-versionen på serveren er ikke kompatibel med printeren.	Kontakt netværksadministratoren.
	Serveren er nede.	Kontrollér, at serveren fungerer normalt.
Skift serverindstillingerne, og kontrollér serverforbindelsen.	Printeren kan ikke søge efter destinationer inden for den angivne tid.	Forøg tidsindstillingen for <b>Søge-time-out</b> i Dell Printer Configuration Web Tool. Se "Godkendelsessystem" og "LDAP-server".
		Kontrollér, at printeren og serveren er korrekt forbundet med et Ethernet-kabel. Hvis der ikke er nogen problemer med forbindelsen, og fejlen vedvarer, kan det være serverindstillingerne, der er blevet ændret. Kontakt netværksadministratoren.
Kontrollér godkendelsesindstillingerne.	Loginnavn og kodeord for adgang til en godkendelsesserver er ukorrekt.	Kontrollér, at det korrekte loginnavn og kodeord er angivet i <b>Loginnavn</b> og <b>Kodeord</b> i Dell Printer Configuration Web Tool. Se "Kerberos-server" og "LDAP-server".
Ugyldige søgetegn eller LDAP brugertilknytning er ukorrekt konfigureret for konfigurationswebværktøjet.	LDAP-søgefilterer fungerer ikke korrekt da der er anvendt specialtegn i dine søgekriterier eller på siden <b>LDAP-brugertilknytning</b> i Dell Printer Configuration Web Tool.	Fjern specialtegnene, og søg igen. Se "LDAP-brugertilknytning".
Netværksforbindelse er ikke klar. Prøv igen senere.	Du har startet søgning efter destinationer, før IP-adressen er indstillet på printeren.	Vent et øjeblik, og søg igen.
Ingen attribut eller ugyldigt navn. Kontroller adresseinfo på server.	Adresseinformationen på serveren indeholder ukorrekte data eller er utilstrækkelige til at opnå din søgeanmodning.	Kontroller de adresseoplysninger, der er registreret på serveren, eller kontakt netværksadministratoren.
Ingen poster.	Printeren kan ikke finde nogen destinationer, der svarer til dine søgekriterier.	Tryk på OK for at gå tilbage til søgeskærmen, og angiv derefter et nyt kriterium for at søge igen.

Meddelelse	Årsag	Afhjælpning
Rod for søgebibliotek er ukorrekt konfigureret for konfigurationswebværktøjet.	Biblioteker, der ikke findes i LDAP-serveren, er specificeret, eller en ugyldig DN-syntaks er specificeret.	Kontrollér, at der er specificeret gyldige værdier i <b>Rod for søgebibliotek</b> i Dell Printer Configuration Web Tool. Se "LDAP-server". Specificér søgningens oprindelse med den korrekte DN-syntaks, som vist i følgende eksempel:  dc=w2008ad,dc=adressebog,dc=n et
For mange søgeresultater. Kun et maksimum af 50 søgescanninger kan blive vist. Indskrænk din søgning, om nødvendigt.	Antallet af søgeresultater har overskredet det maksimale antal, som printeren kan vise.	Tryk på <b>Luk</b> for at få vist søgeresultaterne. Hvis du ikke kan finde den ønskede destination på resultatlisten, kan du angive nye kriterier for at søge igen.
Fejl med adgang til godkendelsesserver 016-530 Genstart printeren.	Der er opstået andre fejl angående LDAP-serveradressebogen.	Sluk for printeren, og tænd derefter for den igen. Kontakt din netværksadministrator, hvis fejlen ikke forsvinder.

# Specifikationer

---

## Kompatibilitet i forhold til operativsystemer

---

<b>Understøttede operativsystemer</b>	Microsoft® Windows Vista® (32bit) Microsoft® Windows Vista® (64bit) Microsoft® Windows Server® 2008 (32bit) Microsoft® Windows Server® 2008 (64bit) Microsoft® Windows® 7 (32bit) Microsoft® Windows® 7 (64bit) Microsoft® Windows Server® 2008 R2 Microsoft® Windows® 8 (32bit) Microsoft® Windows® 8 (64bit) Microsoft® Windows® RT Microsoft® Windows Server® 2012 Microsoft® Windows® 8.1 (32bit) Microsoft® Windows® 8.1 (64bit) Microsoft® Windows® RT 8.1 Microsoft® Windows Server® 2012 R2 Microsoft® Windows® 10 (32 bit) Microsoft® Windows® 10 (64 bit) Mac OS X 10.7 OS X 10.8 OS X 10.9 OS X 10.10 Red Hat Enterprise Linux® 6 Desktop (64bit) Red Hat Enterprise Linux 6 Desktop (32bit) SUSE® Linux Enterprise Desktop 11 (64bit) SUSE® Linux Enterprise Desktop 11 (32bit) Ubuntu 12.04 LTS
---------------------------------------	--

---

## Strømforsyning

<b>Mærkespænding</b>	220 – 240 V AC	110 – 127 V AC
<b>Frekvens</b>	50/60 Hz	50/60 Hz
<b>Strøm</b>	6 A	12 A
<b>Strømforbrug</b>	51,7 W (klar) 20,0 W (dvale) 2,5 W (Dell H625cdw/Dell H825cdw) (dyb dvale*) 1,8 W (Dell S2825cdn) (dyb dvale*) 0,3 W (offline)	

---

\* Denne tilstand svarer til tilstanden standby for netværk, strømforbruget i denne tilstand er, at alle kabelforbundne netværksporte er tilsluttet, og at alle trådløse netværksport er aktiveret.



## Mål

Højde	500 mm
Bredde	429 mm
Dybde	503,5 mm

## Vægt

Vægt	29,2 kg*
------	----------

\* inkluderer tonerpatroner og tromlepatroner.

## Hukommelse

Hukommelse	1 GB
Hastighed	DDR3-1066MHz

## Page Description Language (PDL)/emulering, operativsystem og interface

PDL/emuleringer	PCL 6, PCL5e, PostScript 3 Compatible, HBPL
Operativsystemer	Microsoft® Windows Vista® (32bit) Microsoft® Windows Vista® (64bit) Microsoft® Windows Server® 2008 (32bit) Microsoft® Windows Server® 2008 (64bit) Microsoft® Windows® 7 (32bit) Microsoft® Windows® 7 (64bit) Microsoft® Windows Server® 2008 R2 Microsoft® Windows® 8 (32bit) Microsoft® Windows® 8 (64bit) Microsoft® Windows Server® 2012 Microsoft® Windows® 8.1 (32bit) Microsoft® Windows® 8.1 (64bit) Microsoft® Windows Server® 2012 R2 Microsoft® Windows® 10 (32 bit) Microsoft® Windows® 10 (64 bit) Mac OS X 10.7 OS X 10.8 OS X 10.9 OS X 10.10 Red Hat Enterprise Linux® 6 Desktop (64bit) Red Hat Enterprise Linux 6 Desktop (32bit) SUSE® Linux Enterprise Desktop 11 (64bit) SUSE® Linux Enterprise Desktop 11 (32bit) Ubuntu 12.04 LTS

<b>Interface</b>	Standard lokal: USB 2.0
	Kablet standardnetværk: 10Base-T/100Base-TX/1000Base-T Ethernet
	Trådløst standardnetværk*: IEEE 802.11b/802.11g/802.11n

\* Trådløst netværk understøttes af Dell H625cdw og Dell H825cdw.

## Kompatibilitet med Management Information Base (MIB)

MIB er en database, som indeholder information om netværksenheder (som f.eks. adaptere, broer, routere og computere). Disse oplysninger hjælper netværksadministratorer med at administrere netværket og analysere ydelse, trafik, fejl osv. Printeren er i overensstemmelse med branchestandarden for MIB-specifikationer, så printeren kan genkendes og administreres af forskellige softwaresystemer til printer- og netværksadministration.

## Omgivelser

### Anvendelse

<b>Temperatur</b>	10 – 32°C
<b>Fugtighedsgrad</b>	10 – 85% RH (uden kondens)

### Garanti for udskrivningskvalitet

<b>Temperatur</b>	15 – 28°C
<b>Fugtighedsgrad</b>	20 – 70% RH (uden kondens)

### Opbevaring



<b>Temperatur</b>	-20 – 40°C
<b>Fugtighed ved opbevaring</b>	5 – 85% RH (uden kondens)

### Højde

<b>Anvendelse</b>	Op til 3.100 m (10.170 fod)
<b>Opbevaring</b>	Op til 3.100 m (10.170 fod)

## Kabler

Dit mellemkabel skal opfylde de følgende krav:

<b>Ethernet</b>	10Base-T/100Base-TX/1000Base-T	
<b>USB</b>	USB 2.0	
<b>Telefonstik</b>	RJ11	PHONE 

---

Konnektor til vægstik RJ45

LINE



---

## Specifikationer for printeren

---

**Udskrivningsopløsning** 600 x 600 dpi

**Udskrivningshastighed**

Simplex:

23.8 ppm (A4), 25 ppm (Letter) eller mindre  
(Dell H625cdw)

28.6 ppm (A4), 30 ppm (Letter) eller mindre  
(Dell H825cdw/Dell S2825cdn)

Duplex:

15.7 ppm (A4), 16.5 ppm (Letter) eller mindre  
(Dell H625cdw)

18.8 ppm (A4), 19.8 ppm (Letter) eller mindre  
(Dell H825cdw/Dell S2825cdn)

---

**Papirstørrelse**

A4, B5, A5, B6, A6, Brev, Executive, Folio (8,5 x 13"), Legal, Statement, Konvolut #10, Monarch, DL, C5, Special\*

\* Bredde:

76,2 til 215,9 mm

Længde:

127 til 355,6 mm for MPF

148 til 355,6 mm for Bakke 1

190,5 til 355,6 mm for 550 arkilæggeren (ekstraustyr).

---

## Specifikationer for kopimaskine

---

**Kopiopløsning**

Optisk: 600 x 400 dpi

---

**Kopieringshastighed**

- Dell H825cdw/Dell S2825cdn  
Farve 14 kopier pr. minut (A4)/15 kopier pr. minut (Letter) eller mindre  
Sort/hvid 29 kopier pr. minut (A4)/30 kopier pr. minut (Letter) eller mindre  
(Når dokumentglasset bruges til at lave sekventielle kopier af et dokument, hvor siderne scannes en ad gangen.)  
Farve Simplex: 17 kopier pr. minut (A4)/17 kopier pr. minut (Letter) eller mindre  
Sort/hvid Simplex: 19 kopier pr. minut (A4)/20 kopier pr. minut (Letter) eller mindre  
Farve Dupleks: 8 kopier pr. minut (A4)/8 kopier pr. minut (Letter) eller mindre  
Sort/hvid Dupleks: 19 kopier pr. minut (A4)/20 kopier pr. minut (Letter) eller mindre  
(Når dupleks automatisk dokumentilægger (DADF) bruges til at lave sekventielle kopier af flere dokumenter.)
- Dell H625cdw  
Farve 14 kopier pr. minut (A4)/15 kopier pr. minut (Letter) eller mindre  
Sort/hvid 24 kopier pr. minut (A4)/25 kopier pr. minut (Letter) eller mindre  
(Når dokumentglasset bruges til at lave sekventielle kopier af et dokument, hvor siderne scannes en ad gangen.)  
Farve Simplex: 17 kopier pr. minut (A4)/17 kopier pr. minut (Letter) eller mindre  
Sort/hvid Simplex: 19 kopier pr. minut (A4)/20 kopier pr. minut (Letter) eller mindre  
Farve Dupleks: 8 kopier pr. minut (A4)/8 kopier pr. minut (Letter) eller mindre  
Sort/hvid Dupleks: 19 kopier pr. minut (A4)/20 kopier pr. minut (Letter) eller mindre  
(Når dupleks automatisk dokumentilægger (DADF) bruges til at lave sekventielle kopier af flere dokumenter.)

---

<b>Papirstørrelse</b>	A4, B5, A5, B6, A6, Brev, Executive, Folio (8,5 x 13"), Legal, Statement, Konvolut #10, Monarch, DL, C5, Special*
<b>Zoomniveau</b>	Dokumentglas: 25 til 400 % DADF: 25 til 400 %
<b>Flere kopier</b>	1 – 99
<b>Kopitilstand (=Original type)</b>	Tekst, tekst og foto, foto
<b>Scanningsmetode</b>	Dokumentglas: Dokument-fastgjort flatbed-scanning DADF: Vogn-fastgjort, dokument-indfødnings scanning (2.sidet scanning)

---

\* Bredde:  
76,2 mm til 215,9 mm  
Længde:  
127 mm til 355,6 mm for MPF  
148 mm til 355,6 mm for Bakke1  
190,5 mm til 355,6 mm for 550 arkilæggeren (ekstraudstyr)

## Specifikationer for scanner

---

<b>Kompatibilitet</b>	TWAIN, TWAIN-Net, Windows® Image Acquisition (WIA)* <sup>1</sup> , Scaneservice for Web Services on Devices (WSD)* <sup>2</sup>
-----------------------	---

<b>Scanningsopløsning</b>	Optisk: 600 × 400 dpi, 600 × 600 dpi Forbedret (træk-scanning): <ul style="list-style-type: none"> <li>• TWAIN – 50 × 50 til 9.600 × 9.600 punkter/25,4 mm</li> <li>• WIA<sup>*3</sup> – 75/100/150/200/300/400/600 dot/25,4 mm</li> </ul> Forbedret (skub-scanning): 200/300 (standard)/400/600 punkter/25,4 mm
<b>Bitdybde – farve</b>	24 bit
<b>Bitdybde – sort/hvid</b>	1 bit ved streggrafik 8 bit ved gråtoner
<b>Effektiv scanningslængde</b>	Dokumentglas: 297 mm DADF: 355,6 mm
<b>Effektiv scanningsbredde</b>	215,9 mm
<b>Scanningshastighed (teksttilstand)</b>	Simplex: Color 605 µS/line (600 dpi) Sort/hvid 282 µS/line (600 dpi)  Dupleks: Farve 1210 µS/line (600 dpi) Sort/hvid 564 µS/line (600 dpi)

\*1 Kun Windows®-operativsystemet

\*2 Kun Windows Vista®, Windows® 7, Windows® 8 og Windows® 10

\*3 WIA står for Windows® Image Acquisition.

## Faxspecifikationer

<b>Kompatibilitet</b>	ITU-T T.30
<b>Relevant linje</b>	Public Switched Telephone Network (PSTN), Private Branch Exchange (PBX) leaset linje (3,4 KHz/2-tråds)
<b>Datakodning</b>	1bit/JBIG/MMR/MR/MH
<b>Maks. hastighed for modem</b>	33,6 Kbps
<b>Transmissionshastighed</b>	Cirka 3 sekunder pr. side*
<b>Scanningshastighed</b>	Dokumentglas: Cirka 3 sekunder pr. A4 (i faxopløsningen standard) DADF: Cirka 5 sekunder pr. Letter (i faxopløsningen standard), 7,5 sekunder pr. Letter (i faxopløsningen fin)
<b>Maks. dokumentlængde</b>	Dokumentglas: 297 mm DADF: 355,6 mm
<b>Papirstørrelse</b>	Brev, A4 (afhængigt af land)
<b>Opløsning</b>	Standard: R8 × 3,85 l/mm Fin: R8 × 7,7 l/mm Super fin: 400 × 400 dpi Foto: R8 × 7,7 l/mm
<b>Brugerhukommelse</b>	4 MB
<b>Halvtone</b>	256 niveauer

\* Transmissionstiden gælder for hukommelsestransmission af tekstdata ved standardopløsning med ECM (Error Correction Mode), hvor der kun anvendes ITU-T nr. 1 tabel.

# Specifikationer for trådløs forbindelse

## BEMÆRK:

- Trådløs forbindelse understøttes af Dell H625cdw og Dell H825cdw.

<b>Tilslutningsteknologi</b>	Trådløs
<b>Overensstemmelsesstandarder</b>	IEEE 802.11b, 802.11g og 802.11n
<b>Båndbredde</b>	2,4 GHz
<b>Dataoverførselshastighed</b>	IEEE 802.11n: 65 Mbps IEEE 802.11g: 54, 48, 36, 24, 18, 12, 9, og 6 Mbps IEEE 802.11b: 11, 5.5, 2, og 1 Mbps
<b>Sikkerhed</b>	64 (40-bit key)/128 (104-bit key) WEP, WPA-PSK (AES), WPA2-PSK (AES), WPA-Enterprise (AES) <sup>*1</sup> , WPA2-Enterprise (AES) <sup>*1</sup>
<b>Wi-Fi Protected Setup (WPS)<sup>*2</sup></b>	Push-Button Configuration (PBC), Personal Identification Number (PIN)
<b>Trådløs tilstand</b>	Infrastruktur, Ad-hoc, Wi-Fi Direct

<sup>\*1</sup> EAP-metoden understøtter PEAPv0, EAP-TLS, EAP-TTLS PAP, og EAP-TTLS CHAP.

<sup>\*2</sup> Overensstemmende med WPS 2.0.

# Vedligeholdelse af printeren

# Vedligeholdelse af printeren

---

Du skal udføre bestemte opgaver for at vedligeholde optimal udskrivningskvalitet.

## Kontrol af status for tilbehør

Hvis printeren er sluttet til netværket, kan Dell Printer Configuration Web Tool give øjeblikkelig feedback angående resterende tonerniveauer. Angiv printerens IP-adresse i din webbrowser for at få vist denne information. Du kan indstille printeren til at sende dig en e-mail, når printeren behøver tilbehør.

På berøringspanelet kan du også kontrollere følgende:

- Alt tilbehør eller vedligeholdelsesdele, som kræver udskiftning pr. meddelelse (printeren kan imidlertid kun vise information om en del ad gangen).
- Mængden af toner, der er tilbage i hver tonerpatron.

### BEMÆRK:

- Hvis printeren er tilsluttet en computer med Windows® 7 eller nyere, kan du også se status for tilbehør via Dell Printer Hub eller Dell Printer Management Tool. Yderligere oplysninger kan findes i de ofte stillede spørgsmål til Dell Printer Hub eller Dell Printer Management Tool.

## Indstillinger for e-mail-alarm

- 1 Start Dell Printer Configuration Web Tool  
Se "Start af Dell Printer Configuration Web Tool".
- 2 Klik på linket **Udskrivningsserverindstillinger**.
- 3 I **E-mail server-indstillinger** skal du indtaste **Primær SMTP-gateway** og **Svaradresse**.
- 4 I **E-mail alarm-indstillinger** skal du indtaste din e-mail-adresse eller e-mail-adressen på en tasteoperatør.
- 5 Klik på **Anvend nye indstillinger**.

### BEMÆRK:

- **Forbindelsen afventer, indtil printeren sender en alarm** er vist på SMTP-serveren, indtil der opstår en fejl.

## Besparelse af forbrugsdele

Du kan ændre adskillige indstillinger i printerdriveren for at spare toner og papir.

Tilbehør	Indstilling	Funktion
Tonerpatron	<b>Tonersparer</b> i fanen <b>Andet</b>	Marker afkrydsningsfeltet for at aktivere den udskrivningsindstilling, der bruger mindst toner. Billedkvaliteten er lavere, når denne funktion bruges.
Udskrivnings medie	<b>Flere op</b> i fanen <b>Layout</b>	Printeren udskriver to eller flere sider på den ene side af et ark.
Udskrivnings medie	<b>Duplex</b> i fanen <b>Generelt</b> .	Printeren udskriver på begge sider af et ark papir.



## Bestilling af tilbehør

Du kan bestille tonerpatroner, tromlepatroner og beholdere til affaldstoner online eller pr. telefon fra Dell.

### BEMÆRK:

- I OS X kan du bestille forbrugsvarer i Status Monitor Widget. Se "Brug af Status Monitor Widget for Macintosh".
- I Linux kan du bestille forbrugsvarer i Status Monitor Console. Se "Brug af Status Monitor Console for Linux".

## Ved brug af Dell Printer Configuration Web Tool

- 1 Start Dell Printer Configuration Web Tool  
Se "Start af Dell Printer Configuration Web Tool".
- 2 Klik på **Bestil tilbehør på:**.

## Brug af Dell Printer Hub eller Dell Printer Management Tool

Den følgende procedure bruger Windows® 7/Windows® 10 som eksempel.

- 1 For Windows® 7:  
Klik på **Start** → **Alle programmer** → **Dell Printere** → **Dell Printer Hub** eller **Dell Printer Management Tool**.  
For Windows® 10:  
Klik på knappen **Start** → **Dell Printer Hub** eller **Dell Printer Management Tool**.
- 2 For Dell Printer Hub skal du vælge printeren under **Mine Printere**.  
For Dell Printer Management Tool skal du vælge den printer, der vises som standard, eller en anden printer på rullelisten i startskærmens øverste højre hjørne.
- 3 Klik på **Tilbehør**.
- 4 Du kan bestille forbrugsvarer på nettet eller pr. telefon.  
Hvis du bestiller fra nettet:
  - a Vælg printertype og printernavn.
  - b Klik på **Næste**.Ved bestilling pr. telefon:  
Ring til det nummer, der vises i vinduets øverste venstre hjørne, eller klik på **Kontakt os**.  
For at sikre, at du får den bedste service, skal du have din Dell-printers Service Tag klar.  
Se "Express Service Code og Service Tag".

## Opbevaring af udskrivningsmedier

Der er flere ting, du kan gøre, hvis du vil undgå potentielle problemer med papirfremføringen og en uensartet udskrivningskvalitet, når du opbevarer udskrivningsmedier:

- Du opnår den bedste udskriftskvalitet ved at gemme udskrivningsmedier i omgivelser, hvor temperaturen er omkring 21 °C, og fugtighedsgraden er 40 procent.
- Opbevar papkasser med udskrivningsmedie på en palle eller en hylde i stedet for direkte på gulvet.
- Hvis du opbevarer enkelte pakker med udskrivningsmedie uden for den originale emballage, skal du sikre dig, at de står på en plan flade, så kanterne ikke bøjes eller krølles.
- Anbring ikke noget oven på pakkerne med udskrivningsmedie.

## Opbevaring af forbrugsdele

Opbevar forbrugsvarer i deres originale emballage, indtil du skal bruge dem. Opbevar ikke forbrugsdele i:

- Temperaturer på over 40 °C
- Et miljø med ekstreme ændringer i fugtighed og temperatur
- Direkte sollys
- Steder med støv
- En bil i et længere tidsrum
- Under forhold, hvor der er korrosive gasser
- Et fugtigt miljø

## Udskiftning af tonerpatroner

### ADVARSEL:

- **Inden du udskifter tonerpatronerne, skal du læse og følge sikkerhedsanvisningerne i *Vigtige oplysninger*.**

Dell-tonerpatroner kan kun fås gennem Dell. Du kan bestille patroner online på **[www.dell.com/supplies](http://www.dell.com/supplies)** eller pr. telefon. Se "Kontakt Dell" for at få oplysninger om, hvordan du bestiller tonerpatroner pr. telefon.

Det anbefales at bruge Dell-tonerpatron til printeren. Dell yder ikke garanti for problemer, som skyldes brug af tilbehør, dele og komponenter, der ikke leveres af Dell.

### ADVARSEL:

- **Du må aldrig smide en tonerpatron ind i åben ild. Tonerrester i tonerpatronen kan antændes og eksplodere, hvilket medfører forbrænding og personskade.**

### FORSIGTIG:

- **Ryst ikke de brugte tonerpatroner. Ryst af patronen kan medføre spild af toner.**

## Udtagning af tonerpatron

### BEMÆRK:

- Husk, at fjerne alt papiret fra MPF'en (Multipurpose Feeder) og lukke MPF-dækslet, inden du fjerner tonerpatronen.

1 Tag om grebene i begge sider af frontdækslet, og træk nedad for at åbne.

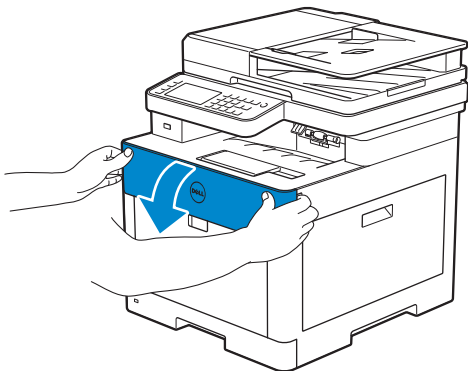

2 Grib om grebet på den tonerpatron, du vil udskifte, og træk den ud.

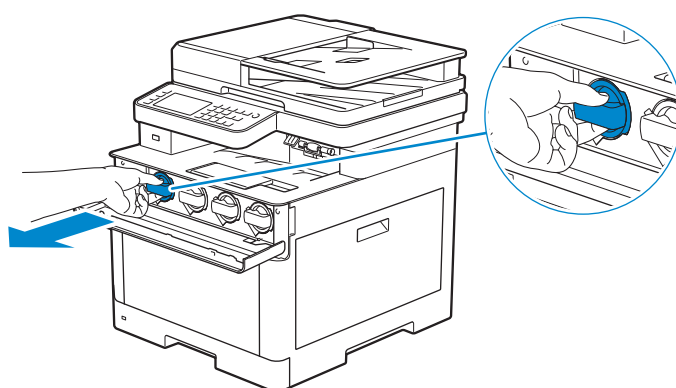

**△ FORSIGTIG:**

- Ryst ikke de brugte tonerpatroner. Ryst af patronen kan medføre spild af toner.

## Installation af en tonerpatron

- 1 Udpak en ny tonerpatron i den ønskede farve.
- 2 Ryst den nye tonerpatron seks gange, så toneren fordeles jævnt.

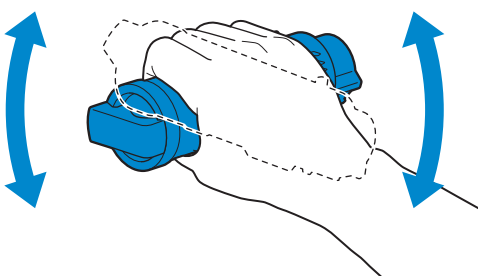

- 3 Placer tonerpatronen ud for indhakkene i den tilknyttede patronholder, og isæt tonerpatronen.

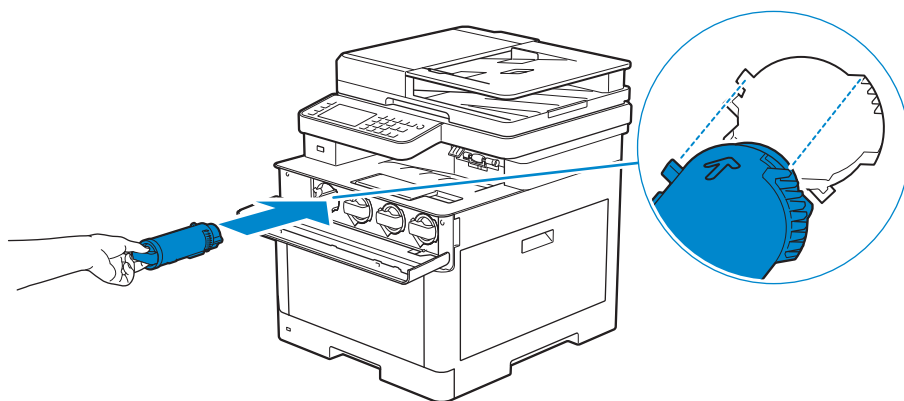

- 4 Tryk tonerpatronen helt ind, indtil du mærker et klik.

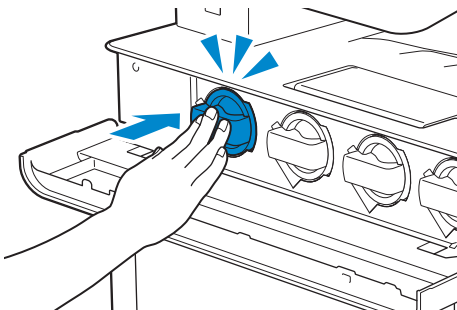

- 5 Luk frontdækslet.

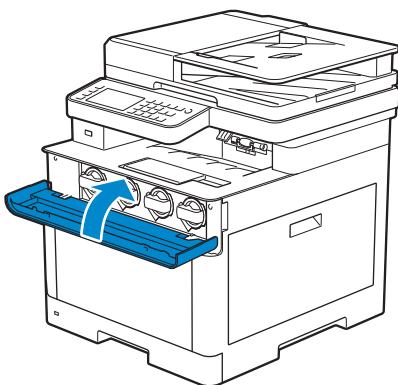

## Udskiftning af tromlepatron

### ⚠ ADVARSEL:

- Inden du udskifter tromlepatronerne, skal du læse og følge sikkerhedsanvisningerne i *Vigtige oplysninger*.

### ⚠ FORSIGTIG:

- Beskyt tromlepatronerne mod lys. Hvis dækslet i højre side forbliver åbent i mere end 3 minutter, kan udskriftskvaliteten blive forringet.

## Udtagning af tromlepatron

1 Åbn højre dæksel.

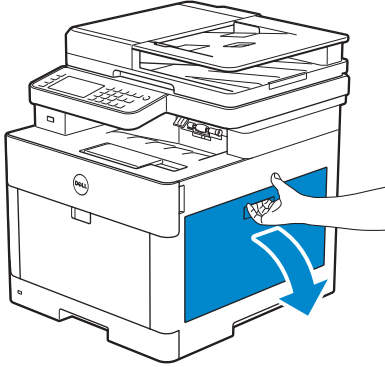

2 Tryk ned på palen for at frigøre beholderen til affaldstoner fra printeren.

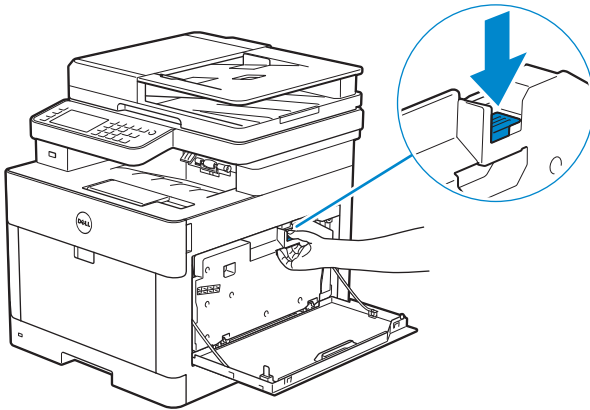

3 Træk forsigtigt beholderen til affaldstoner opad.

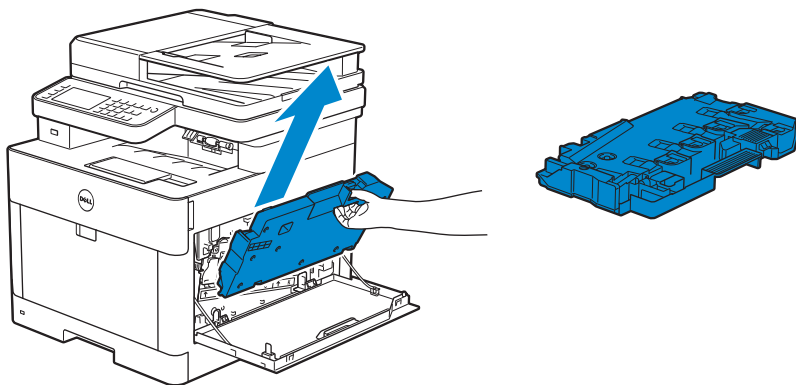

**△ FORSIGTIG:**

- Pas på ikke at tabe beholderen til affaldstoner, mens du udtager den.
- Efter udtagning af beholderen til affaldstoner skal man ikke berøre delene, der er vist på illustrationen. Hænderne kan blive snavsede eller plettede af toner.

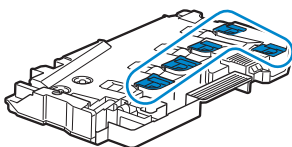

4 Sæt den udtagne beholder til affaldstoner opret på en plan flade. Den side, der sad fast på printeren, skal altid vende opad.

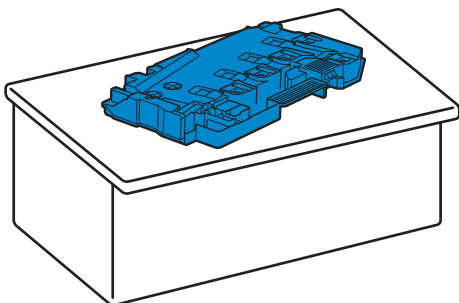

**△ FORSIGTIG:**

- Den side, der sad fast på printeren, må aldrig vende nedad. Det kan medføre spild af toner.

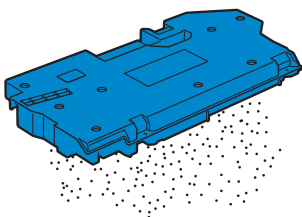

- 5 Træk ned i palen på den tromlepatron, som du vil udskifte.

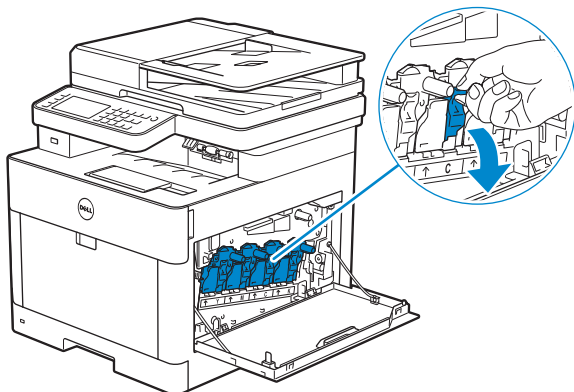

- 6 Træk tromlepatronen halvvejs ud ved at trække i palen, støt tromlepatronen ved at holde på dens underside, og træk den helt ud.

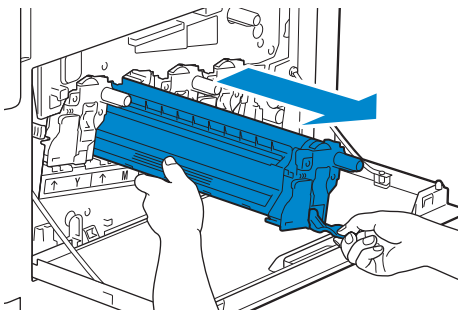

## Installation af en tromlepatron

- 1 Udpak en ny tromlepatron i den ønskede farve.
- 2 Fjern det orange Beskyttelsesdæksel fra tromlepatronen.

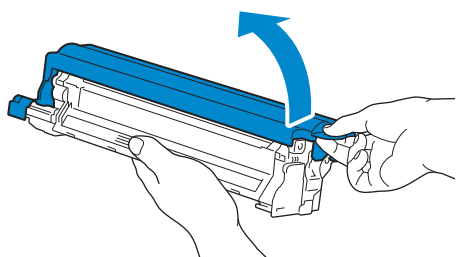

- 3** Indsæt tromlepatronen i den tilhørende patronåbning, og skub den ind, indtil den stopper.

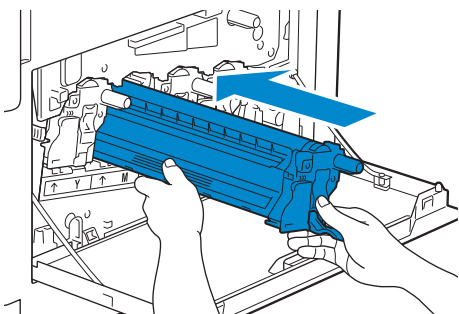

- 4** Træk opad i palen på tromlepatronen.

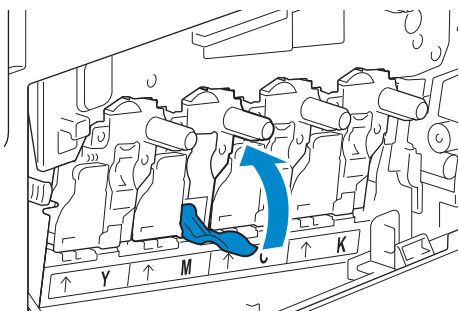

- 5** Træk rensespinden ud af printeren.

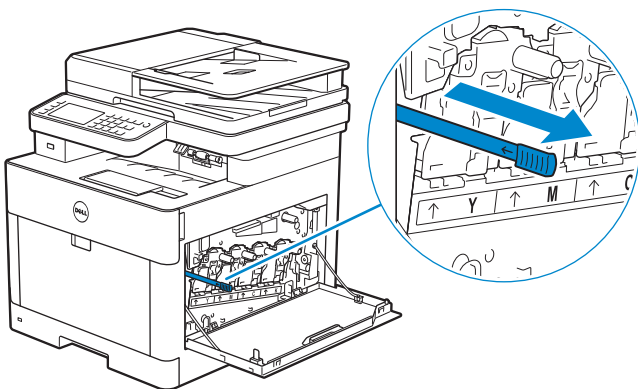



6 Indsæt rengøringsstangen i hullet på tromlepatronens tap, indtil den stopper, og træk den derefter ud.

 **BEMÆRK:**

- Isæt rensepinden med den polstrede side opad.
- Det er ikke nødvendigt at føre rensepinden frem og tilbage gentagne gange.

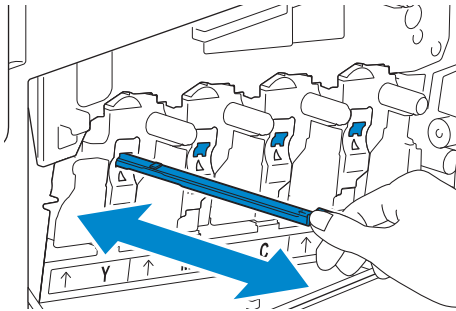

7 Sæt rensepinden tilbage på dens oprindelige plads.

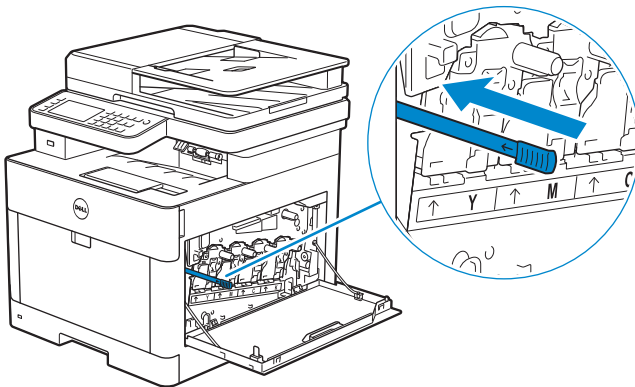

8 Sæt beholderen til affaldstoner på plads igen.

Sørg for, at de to fordybninger på bunden føres ind i holderen på printeren.

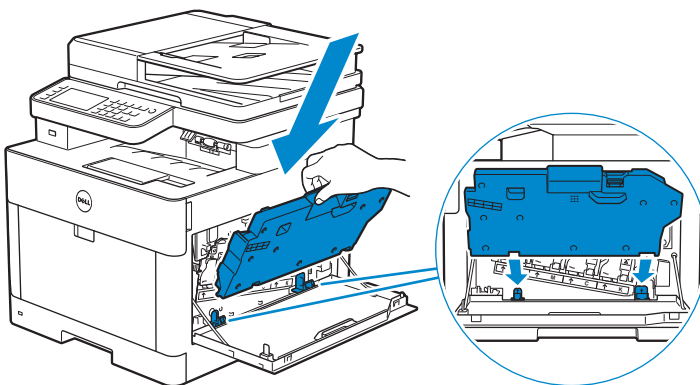

9 Tryk på håndtaget til beholderen til affaldstoner, indtil den klikker.

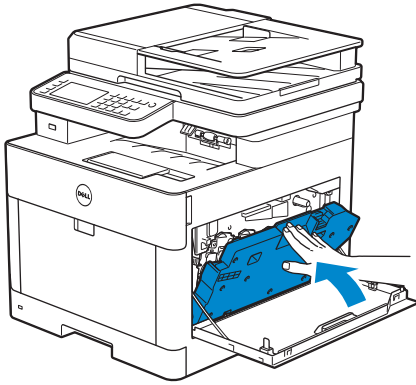

10 Luk højre dæksel.

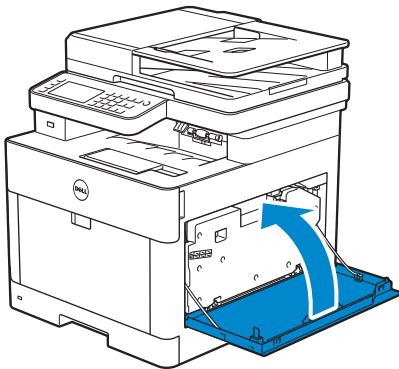

## Udskiftning af beholder til affaldstoner

**!** ADVARSEL:

- Inden du udskifter beholderen til affaldstoner, bør du læse og følge sikkerhedsforskrifterne i *Vigtige oplysninger*.

## Udtagning af beholder til affaldstoner

1 Åbn højre dæksel.

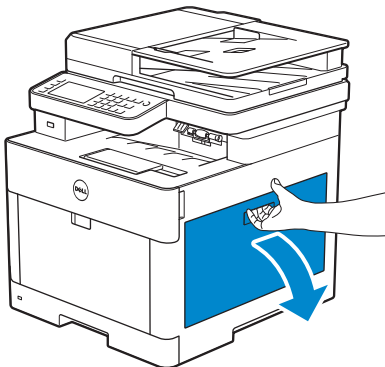

- 2 Tryk ned på palen for at frigøre beholderen til affaldstoner fra printeren.

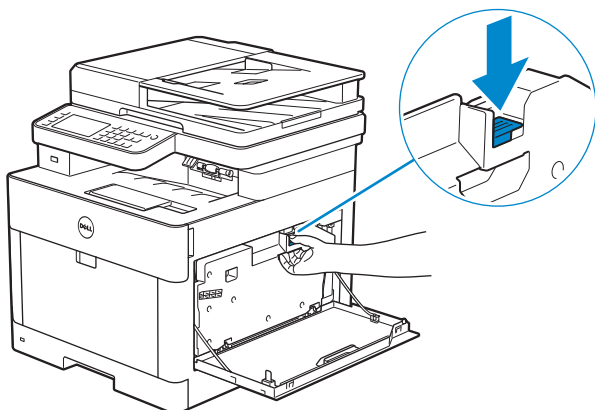

- 3 Træk forsigtigt beholderen til affaldstoner opad. Sørg for, at den side, der sad fast på printeren, vender opad, så der ikke løber affaldstoner ud.

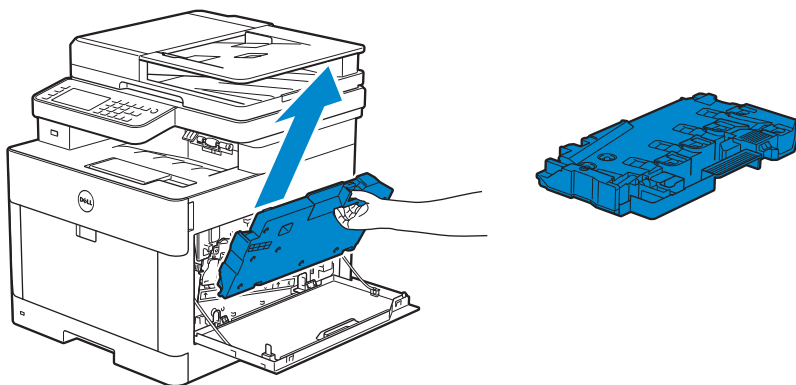

**△ FORSIGTIG:**

- Pas på ikke at tabe beholderen til affaldstoner, mens du udtager den.
- Efter udtagning af beholderen til affaldstoner skal man ikke berøre delene, der er vist på illustrationen. Toner kan snavse eller plette hænderne.

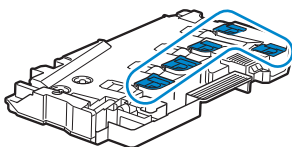

- 4 Indsæt den brugte beholder til affaldstoner i plastikposen, der fulgte med den nye beholder til affaldstoner, og luk posen godt til.

## Installation af en beholder til affaldstoner

- 1 Udpak en ny beholder til affaldstoner.
- 2 Indsæt beholderen til affaldstoner.

Sørg for, at de to fordybninger på bunden føres ind i holderen på printeren.

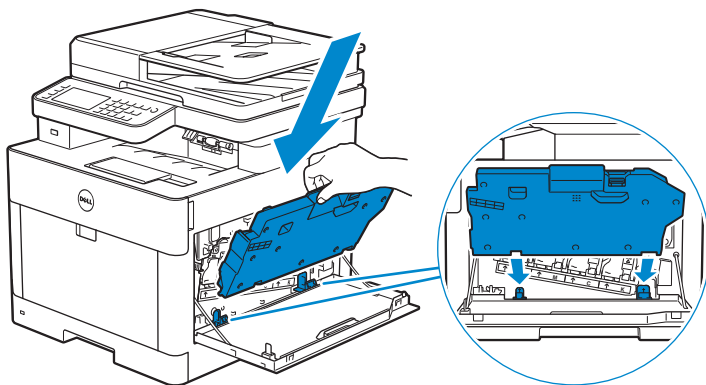

3 Tryk på håndtaget til beholderen til affaldstøner, indtil den klikker.

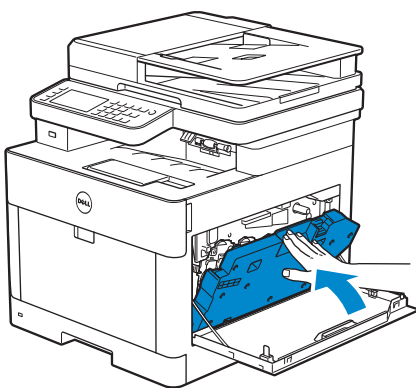

4 Luk højre dæksel.

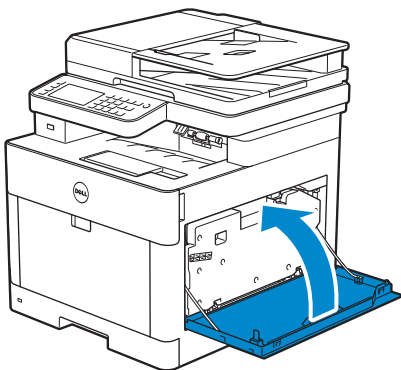

## Rengøring indvendigt i printeren

### Rengøring af farvetonerdensitetssensoren (CTD)

#### BEMÆRK:

- Rengør kun CTD-sensoren, når der vises en alarm for CTD-sensoren på Status Monitor eller berøringspanelet.

1 Sørg for, at printeren er slukket.

2 Træk op i håndtaget på bagdækslet, og åbn bagdækslet.

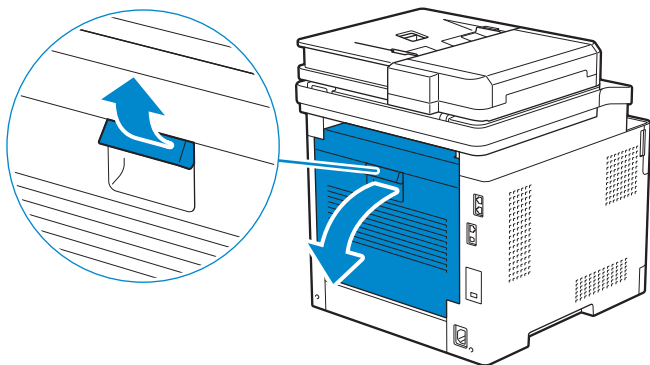

3 Rengør CTD-sensoren med en ren og tør vatpind.

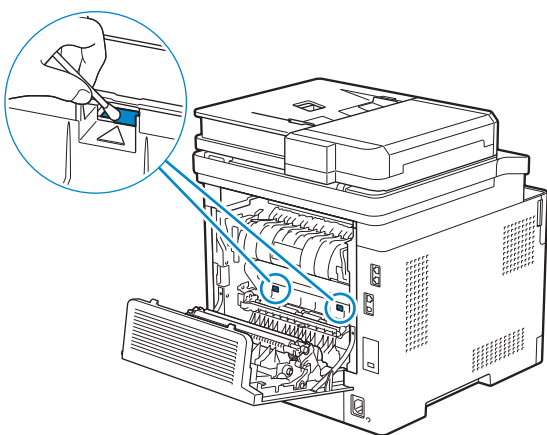

4 Luk bagdækslet.

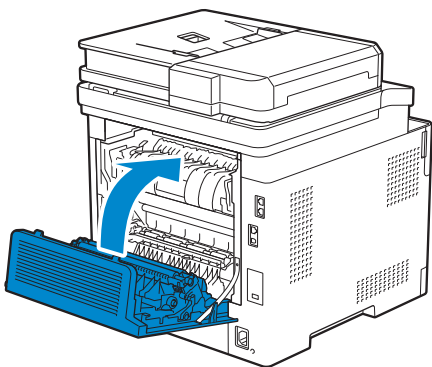

## Rengøring af LED-printhovedet

For at forhindre forringelse af udskrivningskvaliteten på grund af stenk på LED-printhovedet, skal LED-printhovedet rengøres jævnligt med rensepinden eller hver gang du udskifter tromlepatronerne.

1 Åbn højre dæksel.

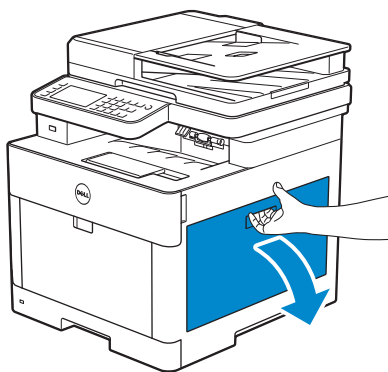

2 Tryk ned på palen for at frigøre beholderen til affaldstoner fra printeren.

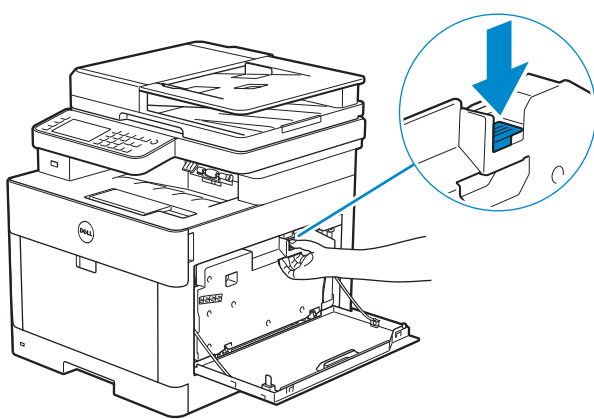

3 Træk forsigtigt beholderen til affaldstoner opad.

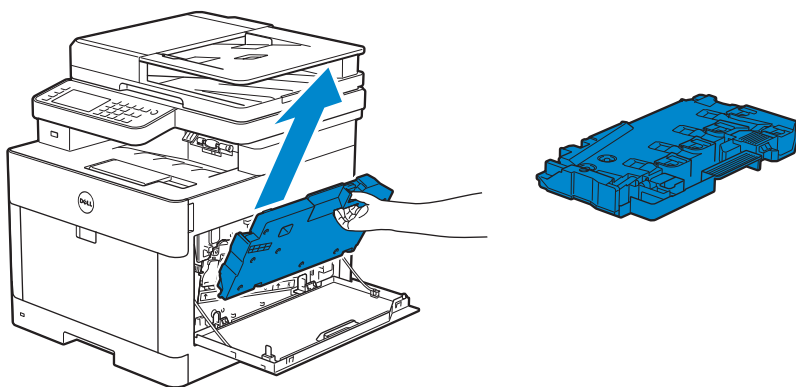

**△ FORSIGTIG:**

- Pas på ikke at tabe beholderen til affaldstoner, mens du udtager den.
- Efter udtagning af beholderen til affaldstoner skal man ikke berøre delene, der er vist på illustrationen. Toner kan snavse eller plette hænderne.

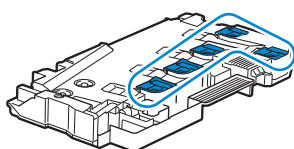

4 Sæt den udtagne beholder til affaldstoner opret på en plan flade.

Den side, der sad fast på printeren, skal altid vende opad.

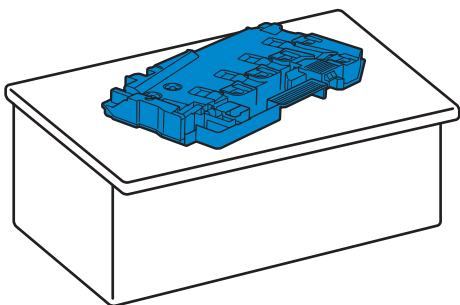

**⚠ ADVARSEL:**

- Den side, der sad fast på printeren, må aldrig vende nedad. Det kan medføre spild af toner.

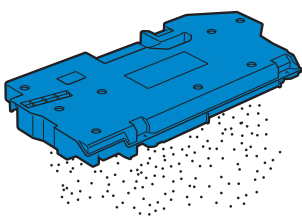

5 Træk rensepinden ud af printeren.

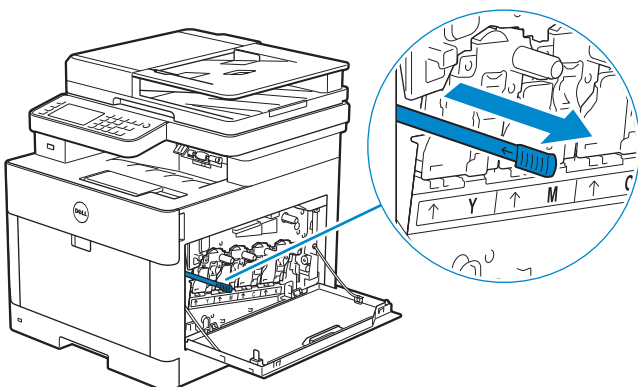

6 Sæt rensepinden ind i ét af de fire huller på tromlepatronernes paler, indtil anslag, og træk den ud igen.

**✍ BEMÆRK:**

- Isæt rensepinden, så puden vender opad.
- Det er ikke nødvendigt at trække rensepinden frem og tilbage flere gange.

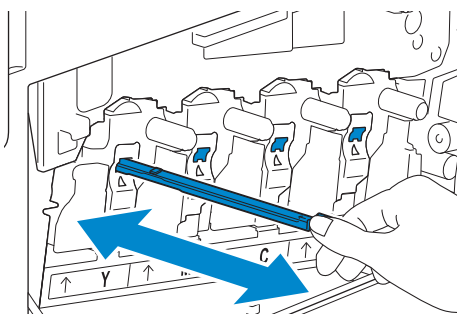

**7** Gentag trin 6 for de andre tre huller.

**8** Sæt rensespinden tilbage på dens oprindelige plads.

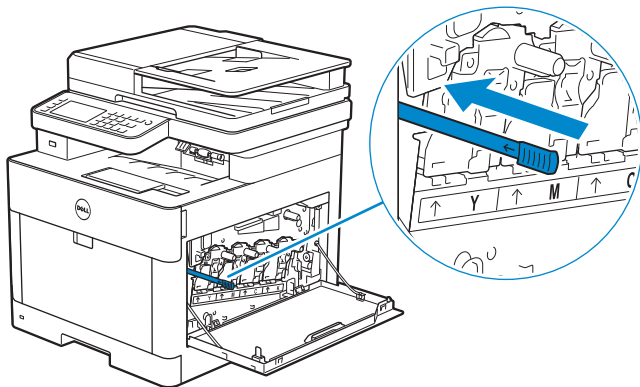

**9** Indsæt beholderen til affaldstoner.

Sørg for, at de to fordybninger på bunden føres ind i holderen på printeren.

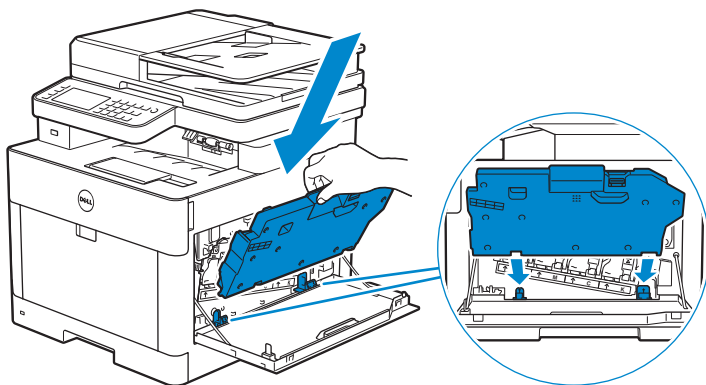

**10** Tryk på håndtaget til beholderen til affaldstoner, indtil den klikker.

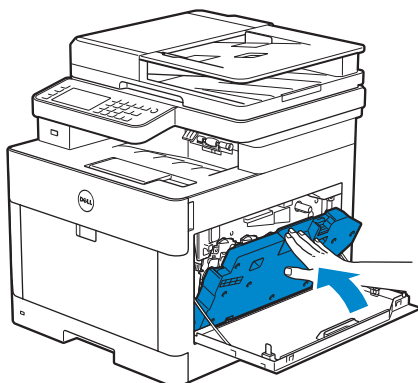



## 11 Luk højre dæksel.

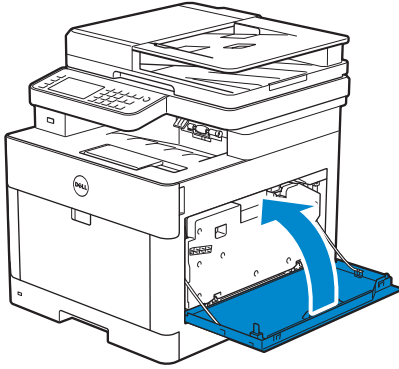

## Rengøring af scanneren

Det hjælper til at sikre de bedst mulige kopier, hvis scanneren holdes ren. Det anbefales at rengøre scanneren ved begyndelsen af hver dag og efter behov i løbet af dagen.

- 1 Fugt en blød, trævlefri klud eller papirserviet let med vand.
- 2 Åbn dokumentdækslet.

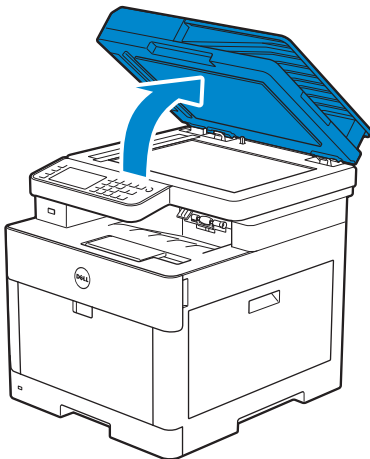

- 3 Aftør dokumentglassets og DADF-glassets overflade, den hvide stribe og det hvide dokumentlåg, indtil de er rene, og tør efter med en tør klud eller papirserviet, indtil de er helt tørre.

 **BEMÆRK:**

- Vær forsigtig med den hvide stribe.

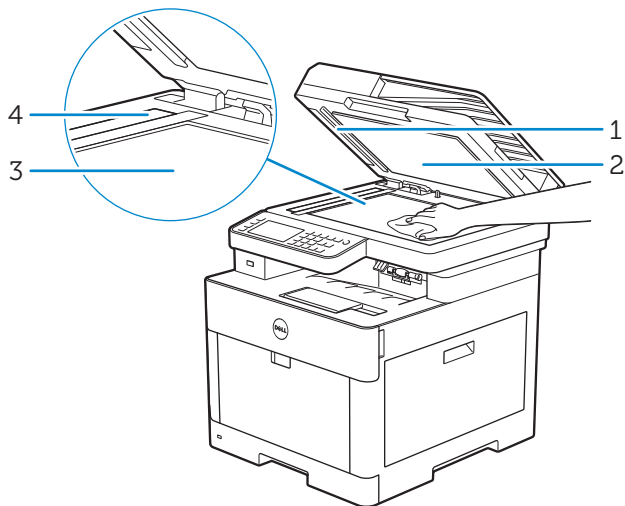

---

1 Hvid stribe

---

2 Hvidt dokumentdæksel

---

3 Dokumentglas

---

4 DADF-glas

---

- 4 Træk i palen for at åbne DADF-låget, og hold det åben.

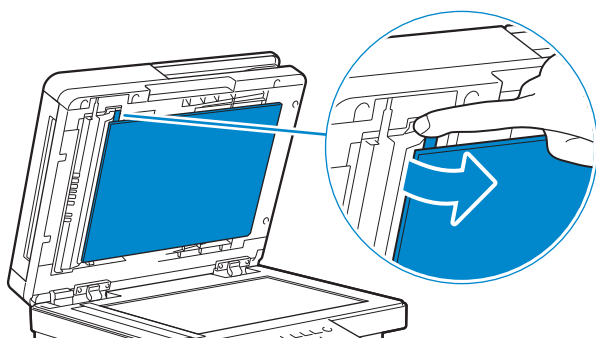

- 5 Aftør dupleks-sensorglassets overflade og den hvide stribe indtil de er rene, og tør efter med en tør klud eller papirserviet, indtil de er helt tørre.

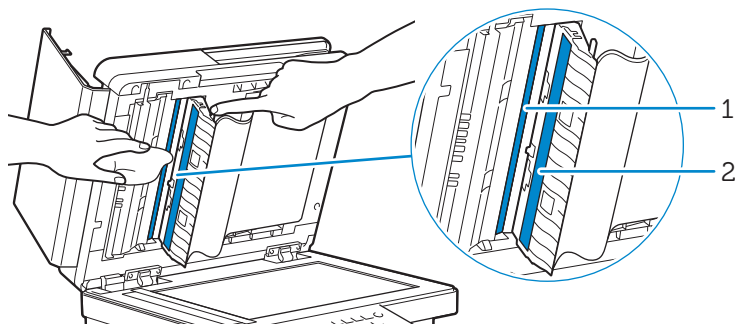

---

1 Dupleks-sensorglas

---

2 Hvid stribe

---

6 Luk forsigtigt DADF-låget.

7 Luk dokumentdækslet.

## Rengøring af DADF-fremføringsvalserne

Renholdelse af DADF-fremføringsvalserne er medvirkende til at sikre de bedst mulige kopier. Det anbefales, at rengøre DADF-fremføringsvalserne regelmæssigt.

1 Åbn DADF-dækslet.

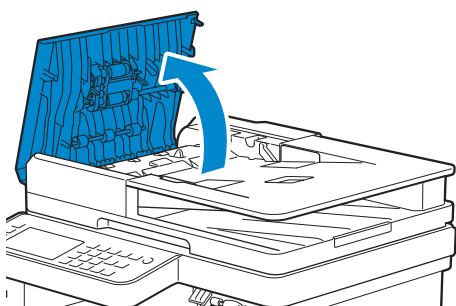

2 Tør DADF-fremføringsvalserne med en tør, blød, trævlefri klud eller papirserviet, indtil de er rene.

Hvis der kommer toner på DADF-fremføringsvalserne, kan dokumenter, der føres gennem DADF, også blive snavsede. Hvis det sker, skal du fugte en blød, frugfri klud eller papirserviet med et neutralt rengøringsmiddel eller vand og fjerne pletter på DADF-fremføringsvalserne, indtil de er rene og tørre.

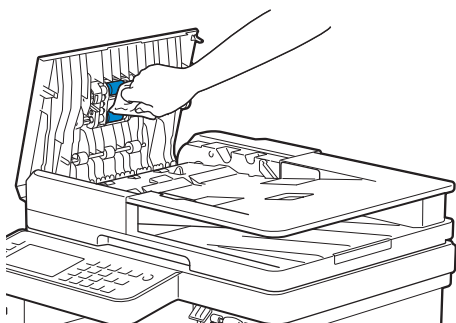

## Flytning af printeren

I det følgende beskrives, hvordan printeren flyttes.

### ADVARSEL:

- Inden du udfører nogen af de følgende procedurer, bør du læse og følge sikkerhedsforskrifterne i *Vigtige oplysninger*.
- Hvis 550 arkilæggeren (Bakke 2) er monteret, skal 550 arkilæggeren afmonteres, før printeren flyttes. Hvis 550 arkilæggeren (ekstraudstyr) ikke er monteret sikkert på printeren, kan den falde ned og medføre skader. Se "Udtagning af 550 arkilægger (ekstraudstyr)".

1 Sluk printeren, og træk derefter strømkablet, interfacekablet og alle andre kabler ud.

**2** Fjern alt papir fra DADF, og skub derefter dokumentstopperen ind.

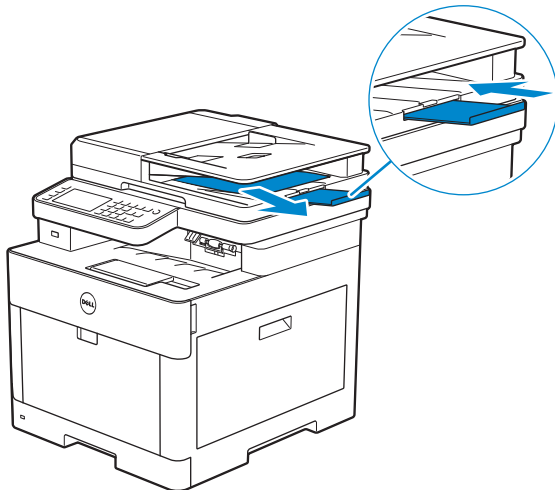

**3** Fjern alt papir i outputbakken, og skub outputbakke-forlængereren ind.

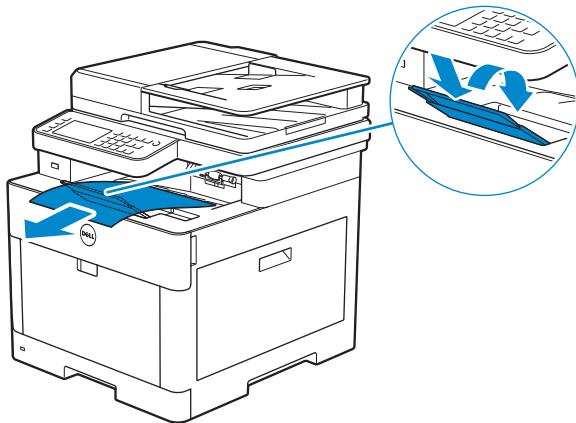

**4** Løft printeren, og flyt den forsigtigt.

**⚠ ADVARSEL:**

- Der kræves to personer til at løfte printeren.

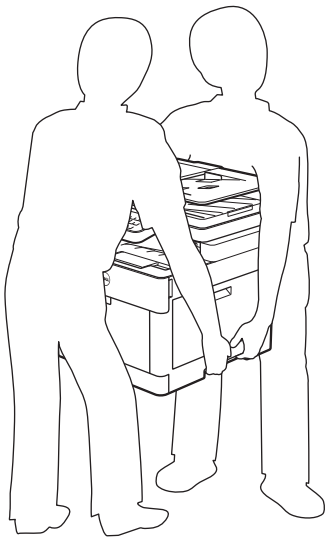

**✍ BEMÆRK:**

- Hvis du flytter printeren over en lang afstand, skal du fjerne tonerpatronerne fra printeren for at forhindre, at toneren spildes. Derefter skal du pakke printeren ned i en kasse. Se "Udskiftning af tonerpatroner".

## Udtagning af ekstraudstyr

Hvis du vil flytte printeren, eller hvis printeren og 550 arkilæggeren skal sendes til et nyt sted, skal 550 arkilæggeren (ekstraudstyr) fjernes fra printeren. Ved forsendelse skal du pakke printeren og 550 arkilæggeren (ekstraudstyr) sikkert for at undgå skader.

## Udtagning af 550 arkilægger (ekstraudstyr)

**⚠ ADVARSEL:**

- Før du afmonterer 550 arkilæggeren (Bakke 2), skal du huske at slukke printeren, tage strømkablet ud og fjerne alle kabler fra printerens bagside.
- 1 Sørg for, at printeren er slukket, og afbryd derefter alle kabler fra printerens bagside.
  - 2 Skub 550 arkilæggerens låsekontakt til ulåst position.

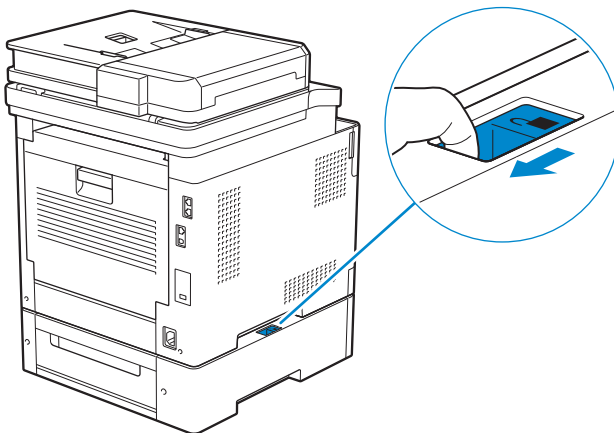

**3** Løft forsigtigt printeren af 550 arkilæggeren (ekstraudstyr), og placer den på et jævnt underlag.



**ADVARSEL:**

- Der kræves to personer til at løfte printeren.

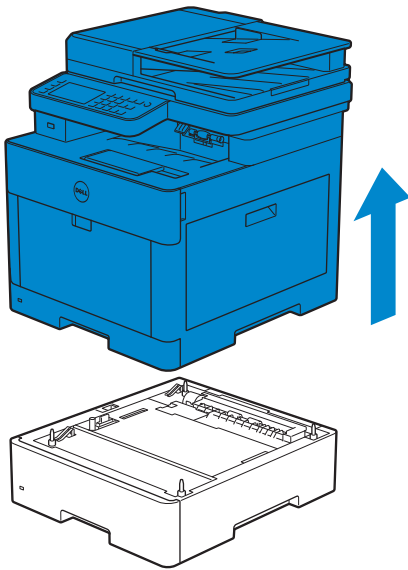

**4** Tilslut alle kabler på bagsiden af printeren, og tænd den.

# Fejlfinding

# Fejlfinding

## Fjernelse af papirstop

### BEMÆRK:

- Omhyggeligt valg af udskrivningsmedie og korrekt papirilægning vil forebygge papirstop. Se "Retningslinjer for udskrivningsmedier."

## Identifikation af stedet for papirstop

### FORSIGTIG:

- Forsøg ikke at afhjælpe papirstop ved hjælp af værktøj eller instrumenter. Det kan permanent beskadige printeren.

Den følgende illustration viser, hvor der kan opstå papirstop langs udskrivningsmediestien.

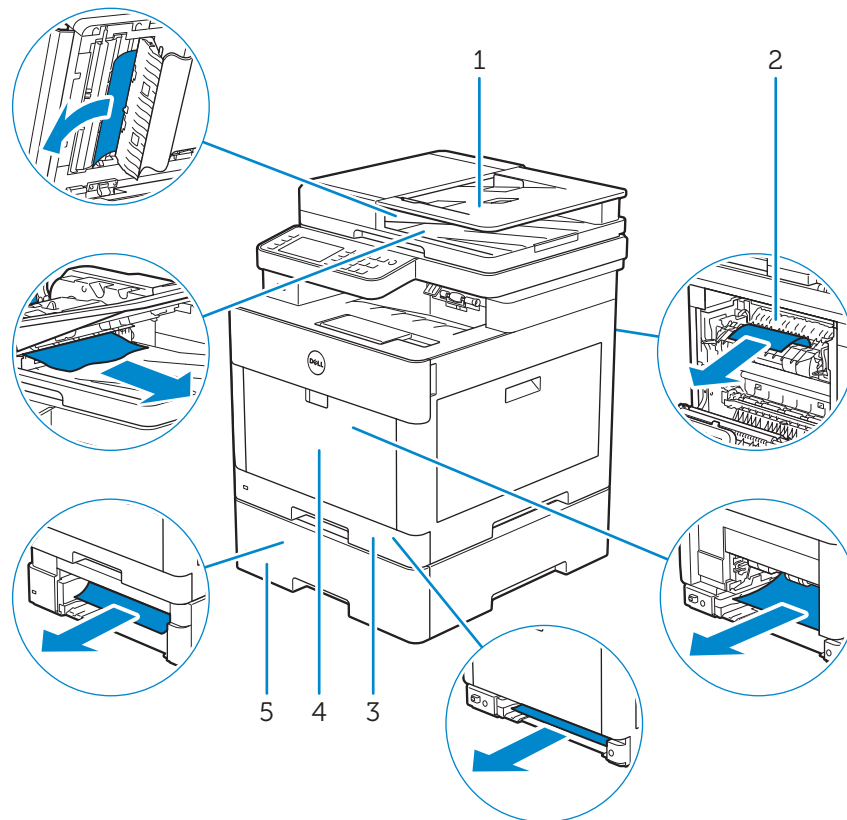

- |   |   |
|---|---|
| 1 | Dupleks automatisk dokumentilægger (DADF) |
| 2 | Fusermodul                                |
| 3 | Bakke1                                    |
| 4 | Multifunktionsføder (MPF)                 |
| 5 | 550 arkilægger (ekstraudstyr)             |



## Fjernelse af papirstop fra DADF'en

Når et dokument er kørt fast i DADF'en, skal du fjerne de fastkørte dokumenter ved at følge denne fremgangsmåde.

### BEMÆRK:

- For at forhindre dokumentstop, skal du anvende dokumentglasset til tykke, tynde eller blandede dokumenter.
- For at løse meddelelsen, som vises på berøringspanelet, skal du fjerne alle udskrivningsmedier fra udskrivningsmediestien.

## Fjernelse af dokumenter i dokumentfremføringsområdet og -udgangsområdet

- 1 Fjern de resterende dokumenter fra DADF'en.
- 2 Åbn DADF-dækslet.

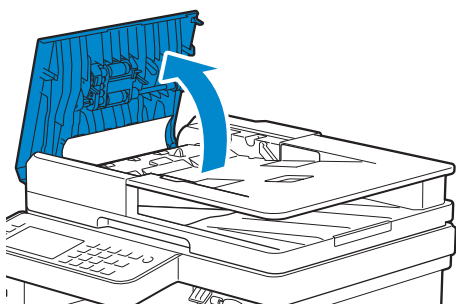

- 3 Fjern papirstop fra DADF-dækslet ved forsigtigt at trække dokumentet lige op.

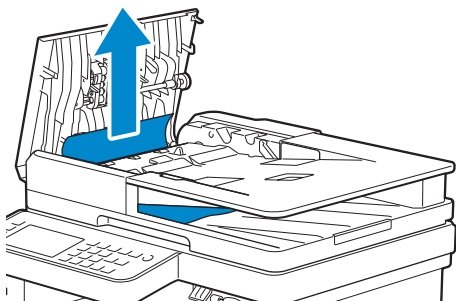

- 4 Løft dokumentilæggerbakken.

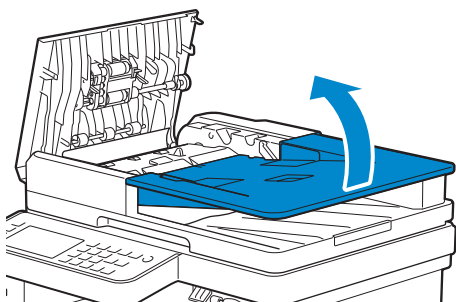

5 Fjern fastklemte dokumenter fra dokumentoutputbakken.

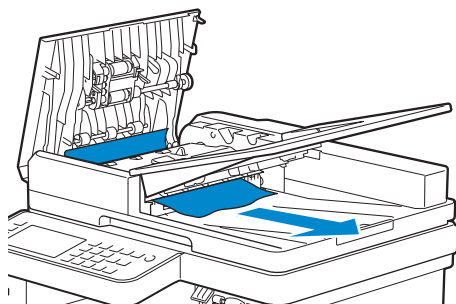

6 Luk DADF-dækslet, og læg derefter dokumenterne tilbage i DADF'en.

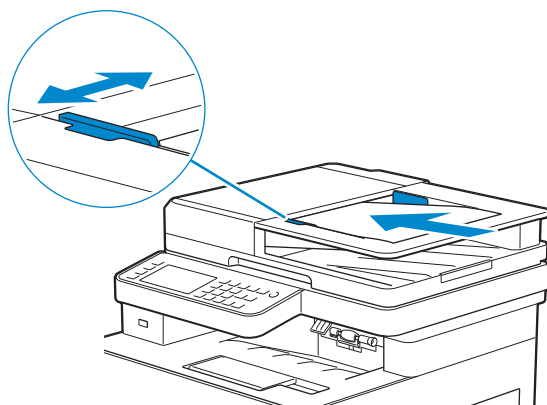

7 Tryk på Start.

## Fjernelse af dokumenter fra DADF-låget

Hvis du ikke kan fjerne det fastkørte dokument fra dokumentoutputbakken eller ikke kan finde fastkørte dokumenter, skal du åbne DADF-låget og fjerne de fastkørte dokumenter.

1 Åbn dokumentdækslet.

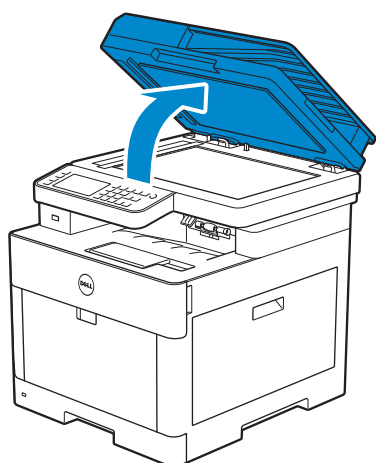

2 Træk i palen for at åbne DADF-låget, og hold det åben.

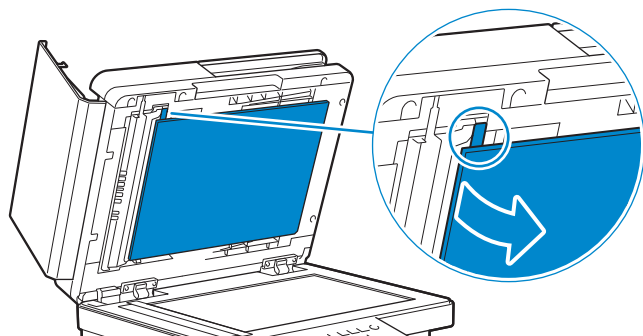

3 Fjern dokumentet fra DADF-låget ved forsigtigt at trække det til venstre.

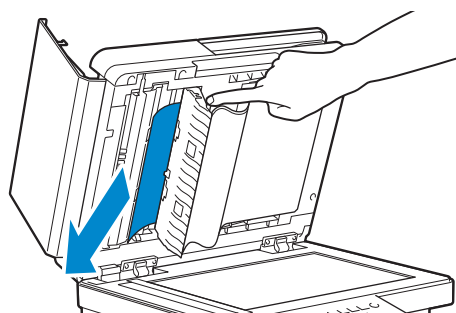

4 Luk forsigtigt DADF-låget.

5 Luk dokumentdækslet, og læg derefter dokumenterne tilbage i DADF'en.

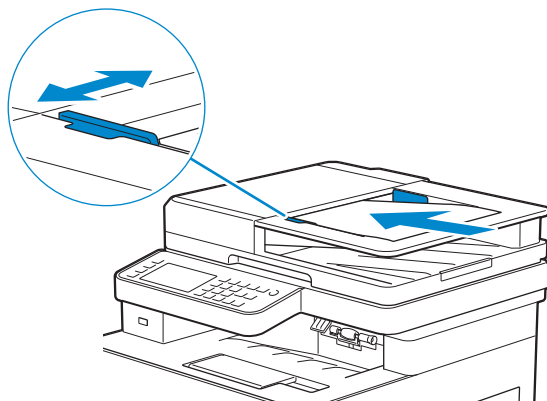

6 Tryk på Start.

## Fjernelse af papirstop fra multifunktionsfremføreren (MPF) og bakke 1

### BEMÆRK:

- For at løse meddelelsen, som vises på berøringspanelet, skal du fjerne alle udskrivningsmedier fra udskrivningsmediestien.

- 1 Træk forsigtigt i MPF'en, og åbn den. Hvis MPF'en allerede er åben og i brug, skal du fjerne det resterende papir i MPF'en.

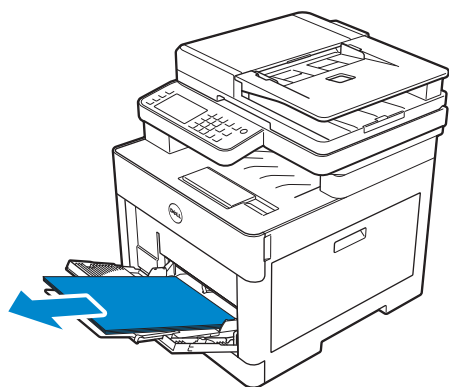

- 2 Hold i begge sider af MPF'en, og træk derefter MPF-enheden ud af printeren.

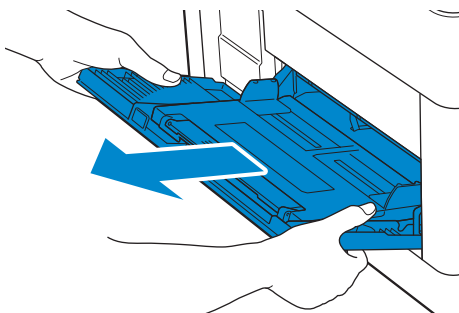

- 3 Træk bakke 1 ud af printeren.

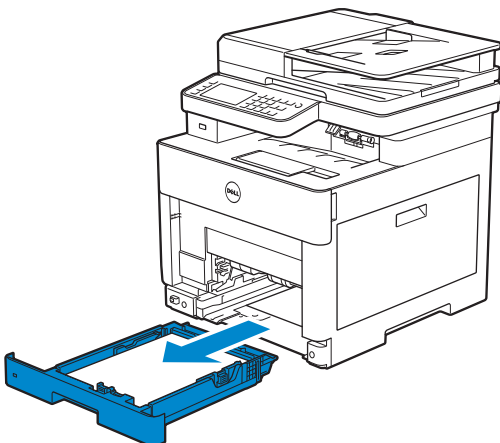

4 Fjern det fastklemte papir.

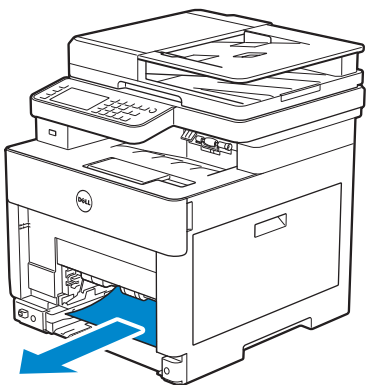

5 Sæt bakke 1 i printeren, og tryk, indtil den stopper.

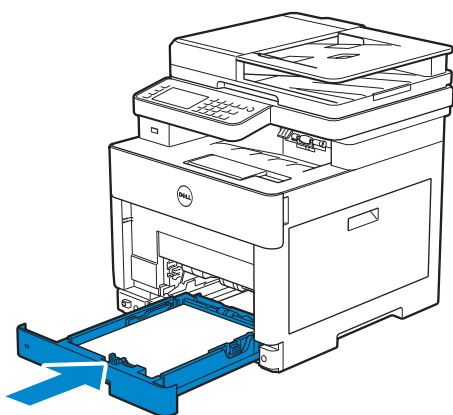

6 Sæt MPF'en i printeren, og læg derefter papiret tilbage i MPF'en.

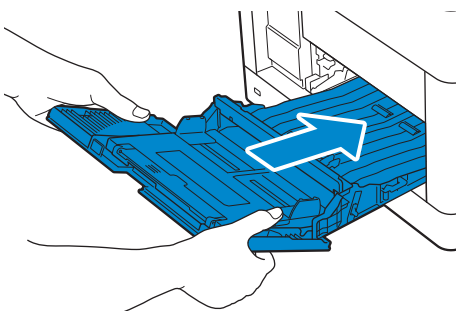

7 Tryk på Start.

## Fjernelse af papirstop fra indersiden af bagdækslet

### BEMÆRK:

- For at løse meddelelsen, som vises på berøringspanelet, skal du fjerne alle udskrivningsmedier fra udskrivningsmediestien.

## Fjernelse af papirstop fra fuseren

- 1 Træk op i håndtaget på bagdækslet, og åbn derefter bagdækslet.

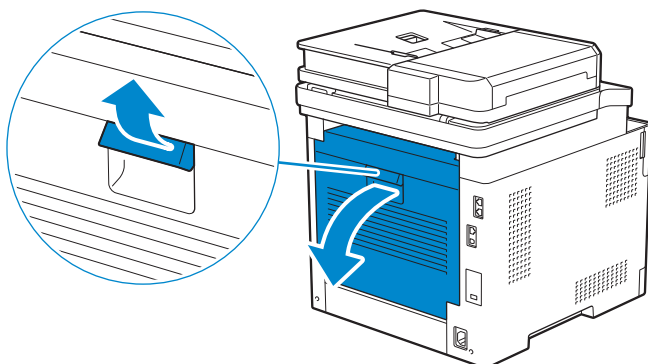

- 2 Fjern det fastkørte papir under fuseren.

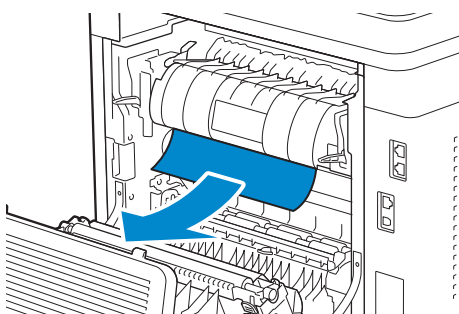

- 3 Træk i håndtaget over fuseren, og hold den åben.

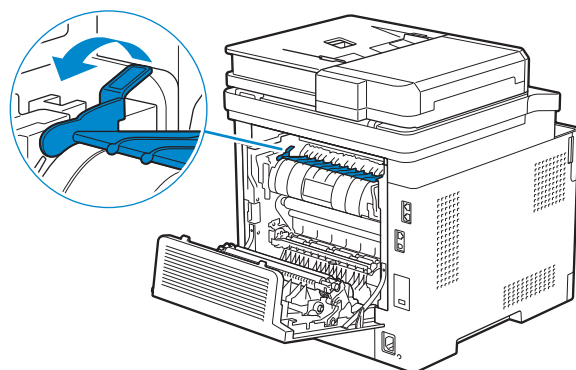

- 4 Fjern det fastklemte papir.

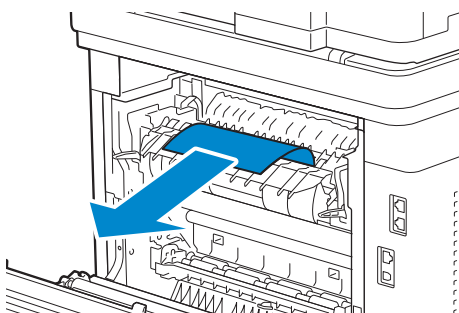

5 Slip håndtaget forsigtigt, og luk den.

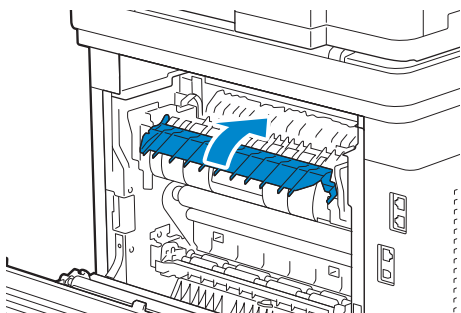

6 Luk bagdækslet.

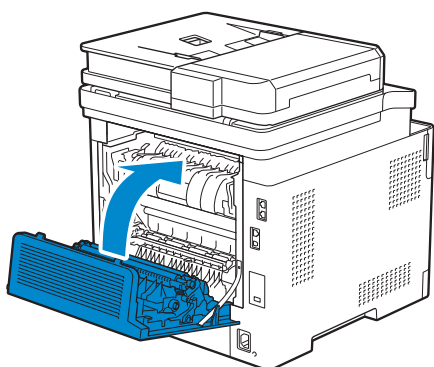

## Fjernelse af papirstop mellem valserne

1 Træk op i håndtaget på bagdækslet, og åbn bagdækslet.

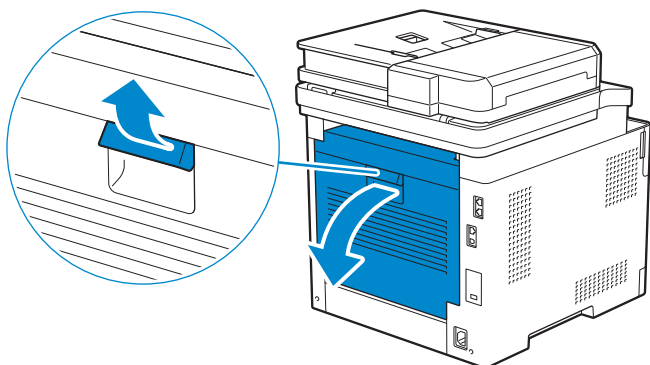

2 Fjern det fastklemte papir.

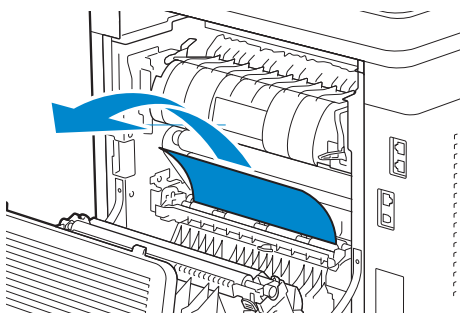

**3** Luk bagdækslet.

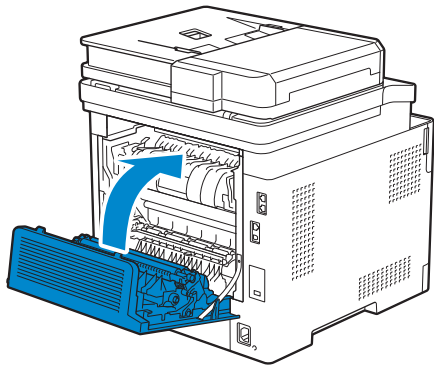

## Fjernelse af papirstop fra dupleksenheden

**1** Træk op i bagdækslets greb, og åbn bagdækslet.

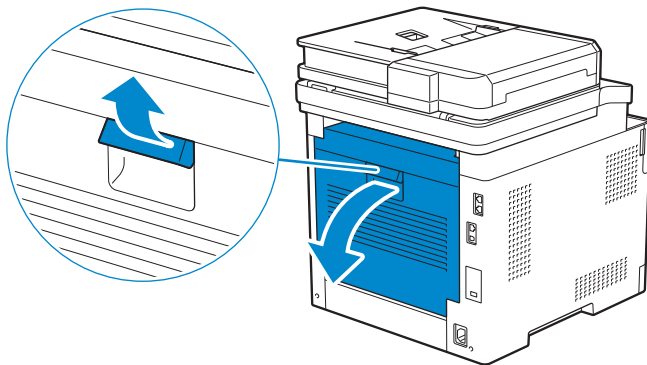

**2** Fjern det fastklemte papir.

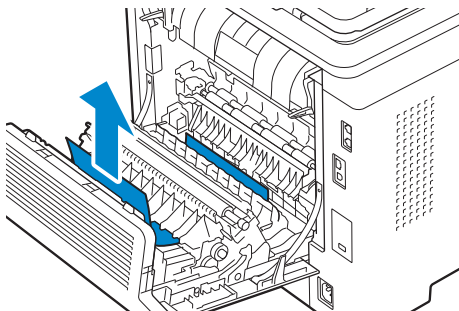



**3** Luk bagdækslet.

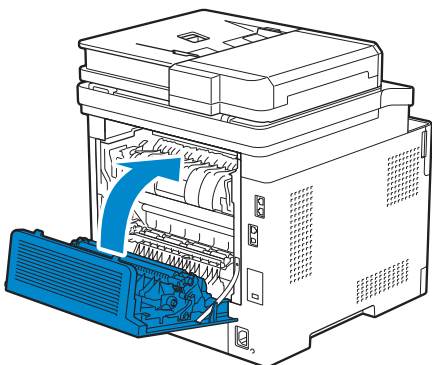

## Fjernelse af papirstop fra bagindføringen

Når der vises en statuskode for papirstop i bagdækslet, men du ikke kan finde det fastkørte papir, skal du kontrollere bagindføringen.

**1** Træk op i håndtaget på bagdækslet, og åbn derefter bagdækslet.

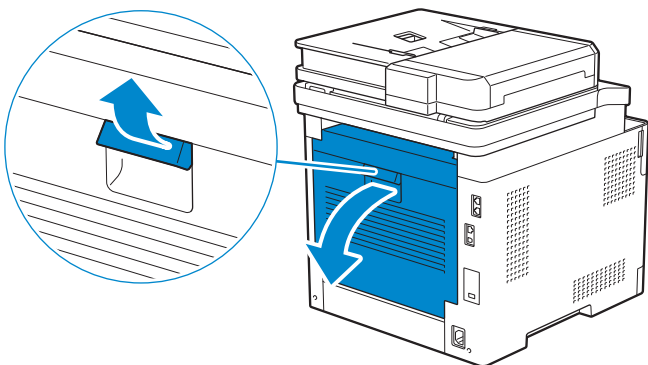

**2** Træk i håndtaget for at åbne bagindføringen.

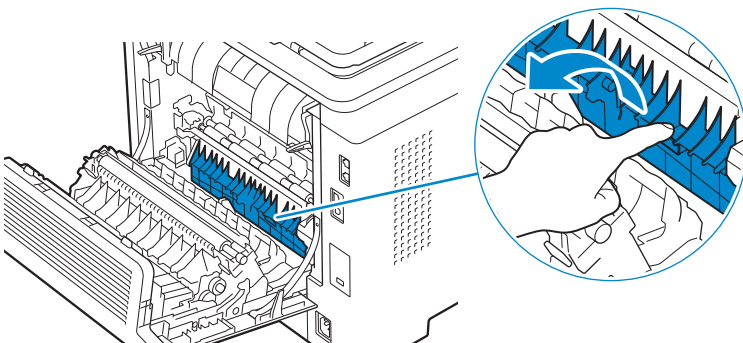

3 Fjern det fastklemte papir.

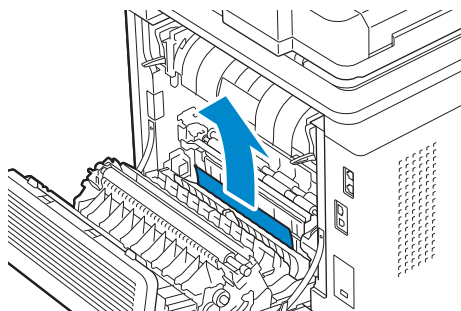

4 Luk bagdækslet.

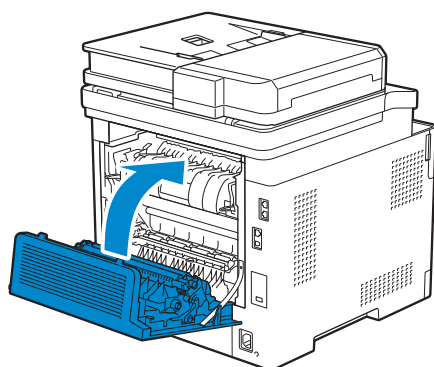

## Fjernelse af papirstop fra 550 arkilæggeren (ekstraudstyr)

### BEMÆRK:

- For at løse meddelelsen, som vises på berøringspanelet, skal du fjerne alle udskrivningsmedier fra udskrivningsmediestien.

1 Træk bakken til 550-arkilæggeren halvvejs ud af printeren.

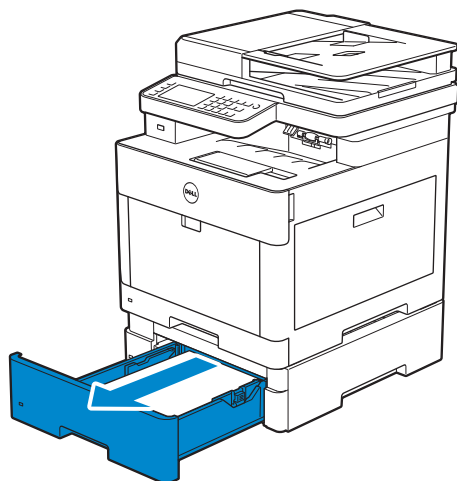

- 2 Hold bakken med begge hænder, vip bakkens forreste del en smule opad, og træk den derefter helt ud.

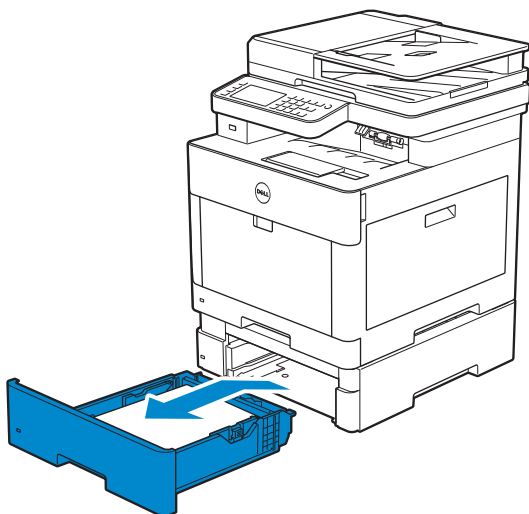

- 3 Fjern det fastklemte papir.

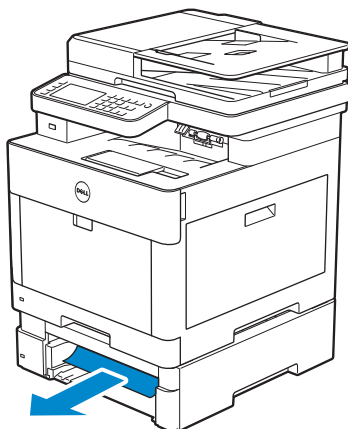

- 4 Sæt 550 arkilæggeren (ekstraudstyr) ind i printeren, og skub den derefter ind, indtil den stopper.

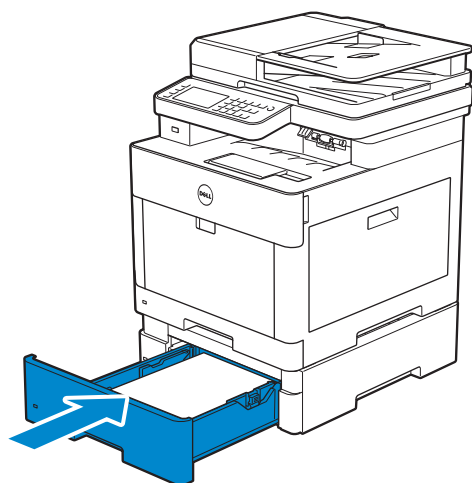

## Basale printerproblemer

Nogle printerproblemer kan nemt løses. Kontroller følgende, hvis der opstår et problem med printeren:

- Strømkablet er sluttet til printeren og en korrekt jordet stikkontakt.
- Printeren er tændt.
- Stikkontakten er ikke slukket på en kontakt eller afbryder.
- Andet elektrisk udstyr, som er tilsluttet til kontakten, fungerer.
- Alt ekstraudstyr er korrekt installeret.

Hvis du har kontrolleret alt ovenstående, og der stadig foreligger et problem, skal du slukke for printeren, vente 10 sekunder, og derefter tænde for printeren igen. Dette løser ofte problemet.

### BEMÆRK:

- Hvis fejlmeddelelser vises på skærmen af berøringspanelet eller på computerskærmen, skal man følge anvisningerne på skærmen for at løse udskrivningsproblemerne. Se "Forklaring af printermeddelelser".



## Display-problemer

Problem	Afhjælpning
Menuindstillinger, som er ændret fra betjeningspanelet, har ingen virkning.	Indstillinger i softwareprogrammet, printerdriveren eller printerhjælpeprogrammerne tilsidesætter de indstillinger, der er foretaget på betjeningspanelet.

## Udskrivningsproblemer

### BEMÆRK:

- Hvis `Panellåsindstil.` er indstillet til `Aktiver`, skal du indtaste det firecifrede kodeord for at åbne menuen `Admin.indstillinger`.

Problem	Afhjælpning
Jobbet blev ikke udskrevet eller forkerte tegn blev udskrevet.	Sørg for, at topmenuen vises på berøringspanelet, inden du sender et job til udskrivning. Tryk på knappen  ( <b>Hjem</b> ) for at vende tilbage til topmenuen.
	Kontroller, at udskrivningsmediet er lagt i printeren. Tryk på knappen  ( <b>Hjem</b> ) for at vende tilbage til topmenuen.
	Kontrollér, at printeren anvender det korrekte Page Description Language (PDL).
	Bekræft, at du anvender den korrekte printerdriver.
	Sørg for, at det korrekte USB- eller Ethernet-kabel er sluttet korrekt til printeren.
	Bekræft, at der er valgt udskrivningsmedie i den rigtige størrelse.
	Hvis du anvender en udskrivningsspooler, skal du kontrollere, at den ikke er stoppet.
	Kontroller printerens interface fra menuen <code>Admin.indstillinger</code> .
	Bestem den værtsinterface, du anvender. Udskriv en rapport med panelindstillinger for at bekræfte, at de aktuelle interfaceindstillinger er korrekte.

Problem	Afhjælpning
Udskriftsmedier indføres forkert eller der indføres flere ark.	<p>Sørg for, at de udskrivningsmedier, du anvender, opfylder specifikationerne for printerens. Se "Understøttede udskrivningsmedier".</p> <p>Luft udskrivningsmediet før ilægning.</p> <p>Sørg for, at udskrivningsmediet er ilagt korrekt.</p> <p>Sørg for, at bredde- og længdestyrene til udskrivningsmediekilderne er indstillet korrekt.</p> <p>Sørg for, at bakke 1 og 550 arkilæggeren (bakke 2) eller multifunktionsfremføreren (MPF) er isat korrekt.</p> <p>Læg ikke for meget papir i bakke1, 550 arkilæggeren (ekstraudstyr) eller MPF'en.</p> <p>Tving ikke udskrivningsmedier ind i MPF, når du indfører det, da det derved kan blive skævt eller folde.</p> <p>Sørg for, at udskrivningsmediet ikke er krøllet.</p> <p>Sørg for, at den anbefalede udskrivningsside vender opad. Se "Ilægning af udskrivningsmedier i bakke1 og 550 arkilæggeren (ekstraudstyr)".</p> <p>Vend udskrivningsmediet om eller roter det, og udskriv igen for at se, om fremføringen er blevet bedre.</p> <p>Bland ikke forskellige typer udskrivningsmedier.</p> <p>Bland ikke stakke af forskellige udskrivningsmedier.</p> <p>Fjern de øverste og nederste krøllede ark i et bundt, inden du lægger udskrivningsmediet i.</p> <p>Læg kun udskriftsmedier i, når bakke1, 550 arkilæggeren (ekstraudstyr) eller MPF'en er tomme.</p> <p>Aftør fremføringsvalserne i bakke1, 550 arkilæggeren (ekstraudstyr) eller MPF'en med en klud, som er fugtet med vand.</p>
Konvolutten har folder efter udskrivningen.	Sørg for, at konvolutten lægges i MPF'en, som beskrevet i "Ilæg etiketter i MPF".
Sideskift på uventede steder.	Forøg værdien for <b>Time-out</b> ved brug af betjeningspanelet, Værktøjskasse eller Dell Printer Configuration Web Tool.
Udskrivningsmedier stakkes ikke pænt i outputbakken.	Vend udskrivningsmediestakken over i bakke1 eller MPF.
Udskrivning tager tid, når der udskrives fra Dell Document Hub.*	Indstil <code>Printindstilling</code> til <code>&gt;Høj</code> hastighed i printermenuen. Se "Printindstilling".
Kan ikke udskrive fra bakke1 eller 550 arkilæggeren (ekstraudstyr), da udskriftsmediet i bakke1 eller 550 arkilæggeren er krøllet.	Læg udskriftsmediet ind i MPF.

\* Dell Document Hub er tilgængelig på Dell H625cdw og Dell H825cdw.



## Problemer med udskrivningskvalitet

### BEMÆRK:

- Nogle af de følgende procedurer, der bruger Værktøjskassen i Dell Printer Hub og Dell Printer Management Tool, kan udføres vha. betjeningspanelet eller Dell Printer Configuration Web Tool. Se "Værktøjskasse," "Forklaring af systemmenuerne" og "Dell™ Printer Configuration Web Tool".

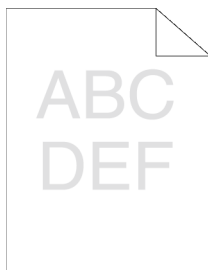
## Lysere udskrift



Problem	Afhjælpning
Det udskrevne resultat er for lyst.	<p>1 Tonerpatronerne er ved at løbe tør eller skal udskiftes. Kontrollér den resterende mængde toner i hver enkelt tonerpatron.</p> <p><b>a</b> Tryk på knappen  (<b>Information</b>), og tryk derefter på fanen <b>Tilbehør</b>, eller start Dell Printer Configuration Web Tool. Se "Dell™ Printer Configuration Web Tool".</p> <p>Du kan også kontrollere tonerniveauet på følgende måder.</p> <p>For Windows®:</p> <p>Start Dell Printer Hub eller Dell Printer Management Tool, og klik derefter på fanen <b>Oversigt</b>.</p> <p>For OS X og Linux:</p> <p>Start Status Monitor, og tjek derefter vinduet <b>Printerstatus</b>.</p> <p><b>b</b> Udskift tonerpatronerne om nødvendigt.</p> <p>Fortsæt til trin 2, hvis problemet varer ved.</p>
	<p>2 Hvis du anvender tonerpatroner, som ikke er fra Dell, skal funktionen <b>Ikke-Dell toner</b> aktiveres.</p> <p><b>a</b> Start Værktøjskassen i Dell Printer Hub eller Dell Printer Management Tool, og klik derefter på <b>Serviceværktøjer</b> på fanen <b>Vedligeholdelse af printer</b>.</p> <p> <b>BEMÆRK:</b></p> <ul style="list-style-type: none"><li>• Flere oplysninger om start af Værktøjskasse findes under "Værktøjskasse".</li></ul> <p><b>b</b> Sørg for, at afkrydsningsfeltet <b>Til</b> under <b>Ikke-Dell toner</b> er markeret.</p> <p>Fortsæt til trin 3, hvis problemet varer ved.</p>
	<p>3 Deaktiver <b>Tonersparer</b> i printerdriveren.</p> <p><b>a</b> På fanen <b>Andet</b> skal du sørge for, at der er valgt <b>Fra</b> i rullemenuen <b>Tonersparer</b>.</p> <p>Hvis problemet fortsætter, skal du fortsætte til trin 4.</p>
	<p>4 Udskrivningsmedieoverfladen er muligvis uensartet. Prøv at ændre indstillingen <b>Papirtype</b> i printerdriveren. Skift f.eks. fra plano-papir til tykt.</p> <p><b>a</b> På fanen <b>Generelt</b> skal du ændre indstillingen <b>Papirtype</b>.</p> <p>Hvis problemet fortsætter, skal du fortsætte til trin 5.</p>
	<p>5 Sørg for, at det korrekte udskrivningsmedie anvendes. Se "Understøttede udskrivningsmedier". Hvis ikke, bør du anvende de udskrivningsmedier, der er anbefalet til printerens.</p> <p>Hvis problemet fortsætter, skal du fortsætte til trin 6.</p>
	<p>6 Sørg for, at overføringsmodulet er installeret korrekt.</p> <p>Hvis problemet fortsætter, skal du fortsætte til trin 7.</p>

Problem	Afhjælpning
	<p>7 Bland fremkalder i tromlepatronen.</p> <p><b>a</b> Tryk på knappen <b>i</b> (<b>Information</b>), og tryk derefter på fanen Værktøj → Admin.indstillinger → Vedligeholdelse → Rengør fremkalder og overføringsenhed → Start.</p> <p><b>b</b> Udskriv en farvetests side fra Rapport/liste.</p> <p>Fortsæt til trin 8, hvis problemet varer ved.</p>
	<p>8 Rengør toneren i tromlepatronen.</p> <p><b>a</b> Tryk på knappen <b>i</b> (<b>Information</b>), og tryk derefter på fanen Værktøj → Admin.indstillinger → Vedligeholdelse → Toneropfriskning.</p> <p><b>b</b> Vælg den ønskede farve, og tryk derefter på Start.</p> <p> <b>BEMÆRK:</b></p> <ul style="list-style-type: none"> <li>Funktionen Toneropfriskning bruger toner og forkorter levetiden for tonerpatronen og tromlepatronen.</li> </ul> <p><b>c</b> Udskriv en farvetests side fra Rapport/liste.</p> <p>Hvis problemet fortsætter, skal du fortsætte til trin 9.</p>
	<p>9 Udskift tromlepatronerne. Se "Udskiftning af tromlepatron".</p> <p><b>a</b> Start Værktøjskassen i Dell Printer Hub eller Dell Printer Management Tool, og klik derefter på <b>Rapporter</b> på fanen <b>Printerindst.rapporter</b>.</p> <p><b>b</b> Klik på <b>Farvetests side</b> for at bekræfte.</p> <p>Kontakt Dell, hvis problemet varer ved.</p>

## Udtværet toner/tab af toner

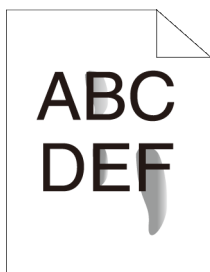

Problem	Afhjælpning
Toneren tværer ud eller smitter af.	<p>1 Udskrivningsmedieoverfladen er muligvis uensartet. Prøv at ændre indstillingen <b>Papirtype</b> i printerdriveren. Skift f.eks. fra plano-papir til tykt.</p> <p><b>a</b> På fanen <b>Generelt</b> skal du ændre indstillingen <b>Papirtype</b>.</p> <p>Hvis problemet fortsætter, skal du fortsætte til trin 2.</p>
	<p>2 Bekræft, at det er det korrekte udskrivningsmedie, der anvendes. Se "Understøttede udskrivningsmedier". Hvis ikke, bør du anvende de udskrivningsmedier, der er anbefalet til printeren.</p> <p>Hvis problemet fortsætter, skal du fortsætte til trin 3.</p>
	<p>3 Udskift tromlepatronerne. Se "Udskiftning af tromlepatron".</p> <p><b>a</b> Udskriv en testside til kontrol.</p> <p>Fortsæt til trin 4, hvis problemet varer ved.</p>

Problem	Afhjælpning
	<p>4 Bland fremkalder i tromlepatronen.</p> <p><b>a</b> Tryk på knappen  (<b>Information</b>), og tryk derefter på fanen Værktøj → Admin.indstillinger → Vedligeholdelse → Rengør fremkalder og overføringsenhed → Start.</p> <p><b>b</b> Udskriv en farvetestside fra Rapport/liste.</p> <p>Kontakt Dell, hvis problemet varer ved.</p>

## Tilfældige pletter/slørede billeder

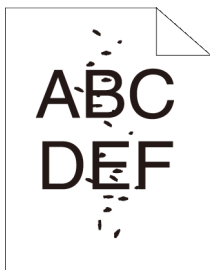

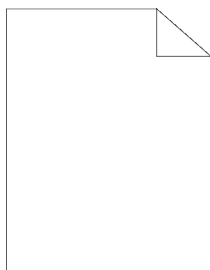

Problem	Afhjælpning
Der er tilfældige pletter på udskrifterne eller de er slørede.	<p>1 Sørg for, at tonerpatronerne er isat korrekt. Se "Installation af en tonerpatron".</p> <p>Hvis problemet fortsætter, skal du fortsætte til trin 2.</p>
	<p>2 Sørg for, at tromlepatronerne er isat korrekt. Se "Udskiftning af tromlepatron" og "Installation af en tromlepatron".</p> <p>Hvis problemet fortsætter, skal du fortsætte til trin 3.</p>
	<p>3 Udskift tromlepatronerne. Se "Udskiftning af tromlepatron".</p> <p><b>a</b> Start Værktøjskassen i Dell Printer Hub eller Dell Printer Management Tool.</p> <p> <b>BEMÆRK:</b></p> <ul style="list-style-type: none"> <li>Flere oplysninger om start af Værktøjskasse findes under "Værktøjskasse".</li> </ul> <p><b>b</b> Klik på <b>Tabeludskrift</b> i fanen <b>Diagnose</b>.</p> <p><b>c</b> Klik på <b>Pitchkonfigurationstabel</b> for at kontrollere.</p> <p>Kontakt Dell, hvis problemet varer ved.</p>

## Tom udskrift





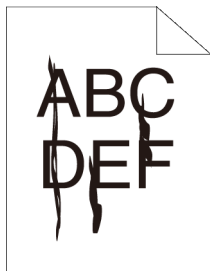

Problem	Afhjælpning
Udskriften er helt tom.	<p>1 Tonerpatronerne er ved at løbe tør eller skal udskiftes. Kontrollér den resterende mængde toner i hver enkelt tonerpatron.</p> <p><b>a</b> Tryk på knappen  (<b>Information</b>), og tryk derefter på fanen <b>Tilbehør</b>, eller start Dell Printer Configuration Web Tool. Se "Dell™ Printer Configuration Web Tool".</p> <p>Du kan også kontrollere tonerniveauet på følgende måder.</p> <p>For Windows®:</p> <p>Start Dell Printer Hub eller Dell Printer Management Tool, og klik derefter på fanen <b>Oversigt</b>.</p> <p>For OS X og Linux:</p> <p>Start Status Monitor, og tjek derefter vinduet <b>Printerstatus</b>.</p> <p><b>b</b> Udskift tonerpatronerne om nødvendigt.</p> <p>Fortsæt til trin 2, hvis problemet varer ved.</p>
	<p>2 Hvis du anvender tonerpatroner, som ikke er fra Dell, skal funktionen <b>Ikke-Dell toner</b> aktiveres.</p> <p><b>a</b> Start Værktøjskassen i Dell Printer Hub eller Dell Printer Management Tool, og klik derefter på <b>Serviceværktøjer</b> på fanen <b>Vedligeholdelse af printer</b>.</p> <p> <b>BEMÆRK:</b></p> <ul style="list-style-type: none"> <li>• Flere oplysninger om start af Værktøjskasse findes under "Værktøjskasse".</li> </ul> <p><b>b</b> Sørg for, at afkrydsningsfeltet <b>Til</b> under <b>Ikke-Dell toner</b> er markeret.</p> <p>Fortsæt til trin 3, hvis problemet varer ved.</p>
	<p>3 Deaktiver <b>Tonersparer</b> i printerdriveren.</p> <p><b>a</b> På fanen <b>Andet</b> skal du kontrollere, at der er valgt <b>Fra</b> i rullemenuen <b>Tonersparer</b>.</p> <p>Hvis problemet fortsætter, skal du fortsætte til trin 4.</p>
	<p>4 Udskrivningsmedieoverfladen er muligvis uensartet. Prøv at ændre indstillingen <b>Papirtype</b> i printerdriveren. Skift f.eks. fra plano-papir til tykt.</p> <p><b>a</b> På fanen <b>Generelt</b> skal du ændre indstillingen <b>Papirtype</b>.</p> <p>Hvis problemet fortsætter, skal du fortsætte til trin 5.</p>
	<p>5 Bekræft, at det er det korrekte udskrivningsmedie, der anvendes. Se "Understøttede udskrivningsmedier". Hvis ikke, bør du anvende de udskrivningsmedier, der er anbefalet til printerens.</p> <p>Hvis problemet fortsætter, skal du fortsætte til trin 6.</p>
	<p>6 Udskift tromlepatronerne. Se "Udskiftning af tromlepatron".</p> <p><b>a</b> Start Værktøjskassen i Dell Printer Hub eller Dell Printer Management Tool, og klik derefter på <b>Rapporter</b> på fanen <b>Printerindst.rapporter</b>.</p> <p><b>b</b> Klik på <b>Farvetestsider</b> for at bekræfte.</p> <p>Kontakt Dell, hvis problemet varer ved.</p>

## Striber



Problem	Afhjælpning
Der er striber på udskriften.	<p>1 Tonerpatronerne er ved at løbe tør eller skal udskiftes. Kontrollér den resterende mængde toner i hver enkelt tonerpatron.</p> <p><b>a</b> Tryk på knappen  (<b>Information</b>), og tryk derefter på fanen <b>Tilbehør</b>, eller start Dell Printer Configuration Web Tool. Se "Dell™ Printer Configuration Web Tool".</p> <p>Du kan også kontrollere tonerniveauet på følgende måder.</p> <p>For Windows®:</p> <p>Start Dell Printer Hub eller Dell Printer Management Tool, og klik derefter på fanen <b>Oversigt</b>.</p> <p>For OS X og Linux:</p> <p>Start Status Monitor, og tjek derefter vinduet <b>Printerstatus</b>.</p> <p><b>b</b> Udskift tonerpatronerne om nødvendigt.</p> <p>Fortsæt til trin 2, hvis problemet varer ved.</p>
	<p>2 Hvis du anvender tonerpatroner, som ikke er fra Dell, skal funktionen <b>Ikke-Dell toner</b> aktiveres.</p> <p><b>a</b> Start Værktøjskassen i Dell Printer Hub eller Dell Printer Management Tool, og klik derefter på <b>Serviceværktøjer</b> på fanen <b>Vedligeholdelse af printer</b>.</p> <p> <b>BEMÆRK:</b></p> <ul style="list-style-type: none"><li>• Flere oplysninger om start af Værktøjskasse findes under "Værktøjskasse".</li></ul> <p><b>b</b> Sørg for, at afkrydsningsfeltet <b>Til</b> under <b>Ikke-Dell toner</b> er markeret.</p> <p>Fortsæt til trin 3, hvis problemet varer ved.</p>
	<p>3 Udskift tromlepatronerne. Se "Udskiftning af tromlepatron".</p> <p><b>a</b> Start Værktøjskassen i Dell Printer Hub eller Dell Printer Management Tool, og klik derefter på <b>Rapporter</b> på fanen <b>Printerindst.rapporter</b>.</p> <p><b>b</b> Klik på <b>Farvetestsider</b> for at bekræfte.</p> <p>Kontakt Dell, hvis problemet varer ved.</p>

## Udskriften er sort (delvis eller hele siden)



Problem	Afhjælpning
Udskriften er delvist eller helt sort.	<ol style="list-style-type: none"><li>1 Sørg for, at tromlepatronerne er isat korrekt. Se "Installation af en tromlepatron". Hvis problemet fortsætter, skal du fortsætte til trin 2.</li><li>2 Kontroller, at <b>Outputfarve</b> er indstillet til <b>Farve</b> i printerdriveren.<ol style="list-style-type: none"><li>a På fanen <b>Grafik</b>, skal du sørge for, at <b>Outputfarve</b> er indstillet til <b>Farve</b>. Hvis problemet fortsætter, skal du fortsætte til trin 3.</li></ol></li><li>3 Udskift tromlepatronerne. Se "Udskiftning af tromlepatron".<ol style="list-style-type: none"><li>a Start Værktøjskassen i Dell Printer Hub eller Dell Printer Management Tool. <b>BEMÆRK:</b><ul style="list-style-type: none"><li>• Flere oplysninger om start af Værktøjskasse findes under "Værktøjskasse".</li></ul></li><li>b Klik på <b>Tabeludskrift</b> i fanen <b>Diagnose</b>.</li><li>c Klik på <b>4 farver konfigurationstabel</b> for at kontrollere.</li></ol>Kontakt Dell, hvis problemet varer ved.</li></ol>

## Jævnt fordelte farveprikker

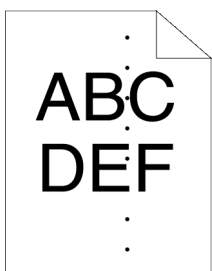

Problem	Afhjælpning
Udskriften har jævnt fordelte farvede prikker	<p>1 Find årsagen til problemet ved hjælp af Pitchkonfigurationstabellen.</p> <p><b>a</b> Start Værktøjskassen i Dell Printer Hub eller Dell Printer Management Tool, og klik derefter på <b>Tabeludskrift</b> på fanen <b>Diagnosticering</b>.</p> <p> <b>BEMÆRK:</b></p> <ul style="list-style-type: none"> <li>• Flere oplysninger om start af Værktøjskasse findes under "Værktøjskasse".</li> </ul> <p><b>b</b> Klik på <b>Pitchkonfigurationstabel</b> for at kontrollere.</p> <p><b>c</b> Sammenlign afstanden mellem farveprikkerne på udskriften med den på Pitchkonfigurationstabellen, og find derefter årsagen til problemet.</p> <p>Fortsæt til trin 2, hvis problemet findes i tromlepatronen.</p> <p>Kontakt Dell, hvis årsagen til problemet ikke kan findes.</p>
	<p>2 Udskift tromlepatronerne. Se "Udskiftning af tromlepatron".</p> <p><b>a</b> Start Værktøjskassen i Dell Printer Hub eller Dell Printer Management Tool.</p> <p><b>b</b> Klik på <b>Tabeludskrift</b> i fanen <b>Diagnose</b>.</p> <p><b>c</b> Klik på <b>Pitchkonfigurationstabel</b> for at kontrollere.</p> <p>Kontakt Dell, hvis problemet varer ved.</p>

## Lodrette tomme områder

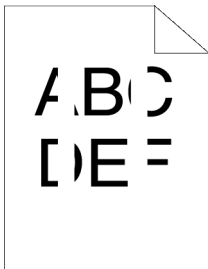



Problem	Afhjælpning
Udskriften har lodrette blanke dele.	<p>1 Rengør indvendigt i printerens med brug af rensespinden. Se "Rengøring af LED-printhovedet."</p> <p><b>a</b> Tryk på knappen  (<b>Information</b>), når rengøringen er færdig.</p> <p><b>b</b> Tryk på fanen <b>Information tab</b> → <b>Rapport/liste</b> → <b>Farvetestsider</b> for at kontrollere.</p> <p>Fortsæt til trin 2, hvis problemet varer ved.</p>

Problem	Afhjælpning
	<p>2 Kontrollér, om lysbanen ikke er dækket til.</p> <p><b>a</b> Tag tromlepatronerne ud, og opbevar dem derefter på et mørkt sted. Se "Udskiftning af tromlepatron".</p> <p><b>b</b> Kontrollér lysbanen og fjern derefter afskærmningen.</p> <p><b>c</b> Installer tromlepatronerne igen. Se "Installation af en tromlepatron".</p> <p><b>d</b> Start Værktøjskassen i Dell Printer Hub eller Dell Printer Management Tool, og klik derefter på <b>Tabeludskrift</b> på fanen <b>Diagnosticering</b>.</p> <p> <b>BEMÆRK:</b></p> <ul style="list-style-type: none"> <li>• Flere oplysninger om start af Værktøjskasse findes under "Værktøjskasse".</li> </ul> <p><b>e</b> Klik på <b>Pitchkonfigurationstabel</b> for at kontrollere.</p> <p>Fortsæt til trin 3, hvis problemet varer ved.</p>
	<p>3 Udskift tromlepatronerne. Se "Udskiftning af tromlepatron".</p> <p><b>a</b> Start Værktøjskassen i Dell Printer Hub eller Dell Printer Management Tool, og klik derefter på <b>Rapporter</b> på fanen <b>Printerindst.rapporter</b>.</p> <p><b>b</b> Klik på <b>Farvetestsider</b> for at bekræfte.</p> <p>Kontakt Dell, hvis problemet varer ved.</p>

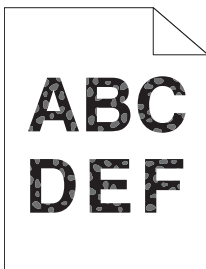
## Marmorering



Problem	Afhjælpning
Udskriften er marmorert.	<p>1 Kontroller, at det korrekte udskrivningsmedie anvendes. Se "Understøttede udskrivningsmedier". Hvis ikke, bør du anvende de udskrivningsmedier, der er anbefalet til printeren.</p> <p>Hvis problemet fortsætter, skal du fortsætte til trin 2.</p>
	<p>2 Øg overførselsmodulets spænding.</p> <p><b>a</b> Tryk på knappen  (<b>Information</b>), og tryk derefter på fanen Værktøj → Admin.indstillinger → Vedligeholdelse → Juster BTR.</p> <p><b>b</b> Øg spændingen. Se "Indstil 2. BTR".</p>
	<p>3 Udskift tromlepatronerne. Se "Udskiftning af tromlepatron".</p> <p><b>a</b> Start Værktøjskassen i Dell Printer Hub eller Dell Printer Management Tool, og klik derefter på <b>Rapporter</b> på fanen <b>Printerindst.rapporter</b>.</p> <p> <b>BEMÆRK:</b></p> <ul style="list-style-type: none"> <li>• Flere oplysninger om start af Værktøjskasse findes under "Værktøjskasse".</li> </ul> <p><b>b</b> Klik på <b>Farvetestsider</b> for at bekræfte.</p> <p>Hvis problemet fortsætter, skal du kontakte Dell.</p>

# Skyggedannelse

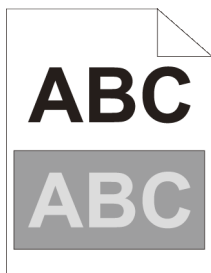

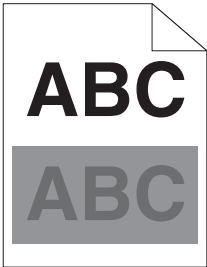
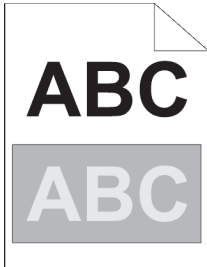
Problem	Afhjælpning
Udskriften har skygger.	<p>1 Identificer skygge-typen.</p> <p>Positiv skygge</p>  <p>Negativ skygge</p>  <p>Fortsæt til trin 2a, hvis der er tale om positive skygger. Fortsæt til trin 2b, hvis der er tale om negative skygger. Kontakt Dell, hvis skyggetypen ikke kan identificeres.</p> <hr/> <p>2a Juster overførselsretning.</p> <p><b>a</b> Tryk på knappen <b>i</b> (<b>Information</b>), og tryk på fanen <i>Værktøj</i> → <i>Admin. indstillinger</i> → <i>Vedligeholdelse</i> → <i>Juster remenhed</i>.</p> <p><b>b</b> Tryk på <i>K-forskydning</i> eller <i>YMC-forskydning</i>, og reducer derefter værdien.</p> <p>Fortsæt til trin 3, hvis problemet varer ved.</p> <hr/> <p>2b Juster overførselsretning.</p> <p><b>a</b> Tryk på knappen <b>i</b> (<b>Information</b>), og tryk på fanen <i>Værktøj</i> → <i>Admin. indstillinger</i> → <i>Vedligeholdelse</i> → <i>Juster remenhed</i>.</p> <p><b>b</b> Tryk på <i>K-forskydning</i> eller <i>YMC-forskydning</i>, og øg værdien.</p> <p>Hvis problemet fortsætter, skal du fortsætte til trin 3.</p> <hr/> <p>3 Sørg for, at det korrekte udskrivningsmedie anvendes. Se "Understøttede udskrivningsmedier". Hvis ikke, bør du anvende de udskrivningsmedier, der er anbefalet til printerens.</p> <p>Hvis problemet fortsætter, skal du fortsætte til trin 4.</p>

Problem	Afhjælpning
	<p>4 Udskift tromlepatronerne. Se "Udskiftning af tromlepatron".</p> <p><b>a</b> Start Værktøjskassen i Dell Printer Hub eller Dell Printer Management Tool.</p> <p> <b>BEMÆRK:</b></p> <ul style="list-style-type: none"> <li>• Flere oplysninger om start af Værktøjskasse findes under "Værktøjskasse".</li> </ul> <p><b>b</b> Klik på <b>Tabeludskrift</b> i fanen <b>Diagnose</b>.</p> <p><b>c</b> Klik på <b>Skyggekonfigurationstabel</b> for at kontrollere.</p> <p>Kontakt Dell, hvis problemet varer ved.</p>

## Lys-induceret træthed

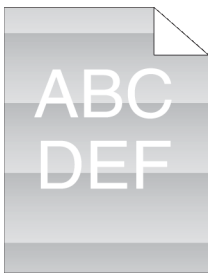





Problem	Afhjælpning
Udskriften har lys-induceret træthedsmønster.	<p>1 Kontrollér lystræthedsmønstret ved hjælp af pitchkonfigurationstabellen.</p> <p><b>a</b> Start Værktøjskassen i Dell Printer Hub eller Dell Printer Management Tool, og klik derefter på <b>Tabeludskrift</b> på fanen <b>Diagnosticering</b>.</p> <p> <b>BEMÆRK:</b></p> <ul style="list-style-type: none"> <li>• Flere oplysninger om start af Værktøjskasse findes under "Værktøjskasse".</li> </ul> <p><b>b</b> Klik på <b>Pitchkonfigurationstabel</b> for at kontrollere.</p> <p>Fortsæt til trin 2, hvis mønstret på udskriften stemmer overens med mønstret i pitchkonfigurationstabellen.</p> <p>Kontakt Dell, hvis problemet varer ved.</p>
	<p>2 Udskift tromlepatronerne. Se "Udskiftning af tromlepatron".</p> <p>Hvis problemet fortsætter, skal du kontakte Dell.</p>

## Slør





Problem	Afhjælpning
Udskriftsresultatet er tåget.	1 Kontakt Dell, hvis hele udskriftstiden er lys. Ellers gå til trin 2.

Problem	Afhjælpning
2	<p>Bland fremkalder i tromlepatronen.</p> <p><b>a</b> Tryk på knappen  (<b>Information</b>), og tryk derefter på fanen Værktøj → Admin.indstillinger → Vedligeholdelse → Rengør fremkalder og overføringsenhed → Start.</p> <p><b>b</b> Udskriv en farvetests side fra Rapport/liste.</p> <p>Fortsæt til trin 3, hvis problemet varer ved.</p>
3	<p>Rengør toneren i tromlepatronen.</p> <p><b>a</b> Tryk på knappen  (<b>Information</b>), og tryk derefter på fanen Værktøj → Admin.indstillinger → Vedligeholdelse → Toneropfriskning.</p> <p><b>b</b> Vælg den farve, der matcher tågen, og tryk dernæst på Start.</p> <p> <b>BEMÆRK:</b></p> <ul style="list-style-type: none"> <li>Funktionen Toneropfriskning bruger toner og forkorter levetiden for tonerpatronen og tromlepatronen.</li> </ul> <p><b>c</b> Udskriv en farvetests side fra Rapport/liste.</p> <p>Fortsæt til trin 4, hvis problemet varer ved.</p>
4	<p>Rens toneren i tromlen igen.</p> <p>Gå videre til trin 5a eller 5b, hvis problemet fortsætter.</p>
5a	<p>Hvis du bruger tonerpatroner, som ikke er fra Dell, skal funktionen Ikke-Dell toner aktiveres.</p> <p><b>a</b> Start Værktøjskassen i Dell Printer Hub eller Dell Printer Management Tool, og klik derefter på <b>Serviceværktøjer</b> på fanen <b>Vedligeholdelse af printer</b>.</p> <p> <b>BEMÆRK:</b></p> <ul style="list-style-type: none"> <li>Flere oplysninger om start af Værktøjskasse findes under "Værktøjskasse".</li> </ul> <p><b>b</b> Sørg for, at afkrydsningsfeltet <b>Til</b> under <b>Ikke-Dell toner</b> er markeret.</p> <p>Fortsæt til trin 6, hvis problemet varer ved.</p>
5b	<p>Udskift tromlepatronerne, hvis du bruger en Dell-toner. Se "Udskiftning af tromlepatron".</p> <p><b>a</b> Start Værktøjskassen i Dell Printer Hub eller Dell Printer Management Tool, og klik derefter på <b>Rapporter</b> på fanen <b>Printerindst.rapporter</b>.</p> <p><b>b</b> Klik på <b>Farvetests side</b>.</p> <p>Kontakt Dell, hvis problemet varer ved.</p>
6	<p>Installer tromlepatronen og tonerpatronen ved hjælp af en Dell-toner. Se "Udskiftning af tromlepatron" og "Udskiftning af tonerpatroner".</p> <p><b>a</b> Start Værktøjskassen i Dell Printer Hub eller Dell Printer Management Tool, og klik derefter på <b>Rapporter</b> på fanen <b>Printerindst.rapporter</b>.</p> <p><b>b</b> Klik på <b>Farvetests side</b>.</p> <p>Kontakt Dell, hvis problemet varer ved.</p>

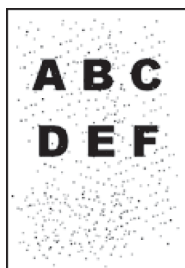

## Bead-Carry-Out (BCO)



Problem	Afhjælpning
Bead-Carry-Out (BCO) forekommer.	<ol style="list-style-type: none"><li>1 Hvis printeren er installeret på et højt sted (over vandoverfladen), skal du indstille højden på stedet.<ol style="list-style-type: none"><li>a Start Værktøjskassen i Dell Printer Hub eller Dell Printer Management Tool, og klik derefter på <b>Serviceværktøjer</b> på fanen <b>Vedligeholdelse af printer</b>.<ul style="list-style-type: none"><li> <b>BEMÆRK:</b><ul style="list-style-type: none"><li>• Flere oplysninger om start af Værktøjskasse findes under "Værktøjskasse".</li></ul></li></ul></li><li>b Under <b>Indstil højde</b> vælg en højde, som er tæt på højden at det sted, hvor printeren er installeret.</li><li>c Klik på <b>Rapporter</b> i fanen <b>Printerindst.rapporter</b>.</li><li>d Klik på <b>Farvetestside</b> for at bekræfte.</li></ol>Fortsæt til trin 2, hvis problemet varer ved.</li></ol>
	<ol style="list-style-type: none"><li>2 Udskift tromlepatronerne. Se "Udskiftning af tromlepatron".<ol style="list-style-type: none"><li>a Start Værktøjskassen, og klik derefter på <b>Rapporter</b> på fanen <b>Printerindst.rapporter</b>.</li><li>b Klik på <b>Farvetestside</b> for at bekræfte.</li></ol>Kontakt Dell, hvis problemet varer ved.</li></ol>

## Flossede tegn



Problem	Afhjælpning
Udskriften har flossede tegn.	<ol style="list-style-type: none"><li>1 Indstil <b>Skærm</b> til <b>Finhed</b> i printerdriveren.<ol style="list-style-type: none"><li>a På fanen <b>Andet</b> skal du indstille <b>Skærm</b> under <b>Billedalternativ</b> til <b>Finhed</b>.</li></ol>Fortsæt til trin 2, hvis problemet varer ved.</li></ol>
	<ol style="list-style-type: none"><li>2 Indstil <b>Udskrivningsindstilling</b> til <b>Høj kvalitet</b> i printerdriveren.<ol style="list-style-type: none"><li>a På fanen <b>Grafik</b>, skal du sørge for, at <b>Outputfarve</b> er indstillet til <b>Farve</b>.</li><li>b Vælg <b>Høj kvalitet</b> i <b>Udskrivningsindstilling</b>.</li></ol>Hvis problemet fortsætter, skal du fortsætte til trin 3.</li></ol>

Problem	Afhjælpning
	<p>3 Aktiver <b>Udskriv side-modus</b> i printerdriveren.</p> <p><b>a</b> På fanen <b>Andet</b> indstilles <b>Udskriv side-modus</b> under <b>Billedalternativ</b> til <b>Til</b>.</p> <p>Fortsæt til trin 4, hvis problemet varer ved.</p>
	<p>4 Hvis du anvender en downloadet font, skal du sørge for, at fonten er kompatibel med printerens, operativsystemet og det program, der bruges.</p> <p>Hvis problemet fortsætter, skal du kontakte Dell.</p>

## Horisontale striber

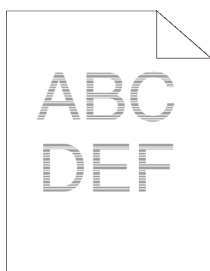

Problem	Afhjælpning
Udskriften har vandrette striber.	<p>1 Find årsagen til problemet ved hjælp af Pitchkonfigurationstabellen.</p> <p><b>a</b> Start Værktøjskassen i Dell Printer Hub eller Dell Printer Management Tool, og klik derefter på <b>Tabeludskrift</b> på fanen <b>Diagnosticering</b>.</p> <p> <b>BEMÆRK:</b></p> <ul style="list-style-type: none"> <li>• Flere oplysninger om start af Værktøjskasse findes under "Værktøjskasse".</li> </ul> <p><b>b</b> Klik på <b>Pitchkonfigurationstabel</b> for at kontrollere.</p> <p>Fortsæt til trin 2, hvis problemet findes i tromlepatronen.</p> <p>Kontakt Dell, hvis årsagen til problemet ikke kan findes.</p>
	<p>2 Udskift tromlepatronerne. Se "Udskiftning af tromlepatron".</p> <p><b>a</b> Start Værktøjskassen i Dell Printer Hub eller Dell Printer Management Tool.</p> <p><b>b</b> Klik på <b>Tabeludskrift</b> i fanen <b>Diagnose</b>.</p> <p><b>c</b> Klik på <b>Pitchkonfigurationstabel</b> for at kontrollere.</p> <p>Kontakt Dell, hvis problemet varer ved.</p>

## Diagonale streger



Problem	Afhjælpning
Udskriften har diagonale linjer.	<p>1 Find årsagen til problemet ved hjælp af Pitchkonfigurationstabellen.</p> <p><b>a</b> Start Værktøjskassen i Dell Printer Hub eller Dell Printer Management Tool, og klik derefter på <b>Tabeludskrift</b> på fanen <b>Diagnosticering</b>.</p> <p> <b>BEMÆRK:</b></p> <ul style="list-style-type: none"> <li>• Flere oplysninger om start af Værktøjskasse findes under "Værktøjskasse".</li> </ul> <p><b>b</b> Klik på <b>Pitchkonfigurationstabel</b> for at kontrollere.</p> <p>Fortsæt til trin 2, hvis udskriften stemmer overens med mønstret for diagonale linjer.</p> <p>Kontakt Dell, hvis udskriften ikke stemmer overens med mønstret for diagonale linjer.</p>
	<p>2 Udskift tromlepatronerne. Se "Udskiftning af tromlepatron".</p> <p>Hvis problemet fortsætter, skal du kontakte Dell.</p>

## Udskriften er krøllet/skjoldet

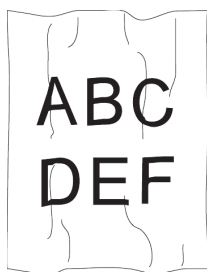

Problem	Afhjælpning
Udskriften er krøllet. Udskriften er skjoldet.	<p>1 Bekræft, at det er det korrekte udskrivningsmedie, der anvendes. Se "Understøttede udskrivningsmedier". Hvis ikke, bør du anvende de udskrivningsmedier, der er anbefalet til printeren.</p> <p>Fortsæt til trin 2, hvis problemet varer ved på konvolutter.</p> <p>Fortsæt til trin 4, hvis problemet varer ved på andre udskrivningsmedier end konvolutter.</p>
	<p>2 Kontrollér, at krølningen af de fire kanter på konvolutter er inden for 30 mm.</p> <p>Fortsæt til trin 3, hvis problemet varer ved på konvolutter.</p>
	<p>3 Ilæg konvolutterne korrekt i Multipurpose Feeder (MPF). Se "Ilæg etiketter i MPF" og "Ilæg etiketter i Bakke1".</p> <p>Fortsæt til trin 4, hvis problemet varer ved på konvolutter.</p>
	<p>4 Juster papirstyrene så de sidder korrekt.</p> <p>Fortsæt til trin 5, hvis problemet varer ved.</p>
	<p>5 Udskift udskrivningsmediet med et netop udpakket et, som ikke er beskadiget.</p> <p>Kontakt Dell, hvis problemet varer ved.</p>

## Beskadigelse af udskriftens forreste kant

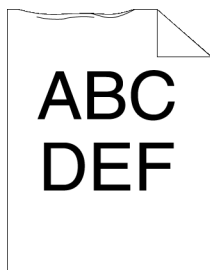

Problem	Afhjælpning
Udskriften er beskadiget ved den forreste kant.	1 Juster papirstyrene så de sidder korrekt. Fortsæt til trin 2, hvis problemet varer ved.
	2 Hvis du bruger multifunktionsfremføreren (MPF), skal du vende papiret og prøve igen. Fortsæt til trin 3a, hvis problemet varer ved. Hvis du bruger en af bakkerne, skal du skifte papir og prøve igen. Kontakt Dell, hvis problemet varer ved.
	3a Udskift papiret med andet papir, og prøv igen. Fortsæt til trin 3b, hvis problemet varer ved.
	3b Brug en af de andre bakker i stedet for MPF. Kontakt Dell, hvis problemet varer ved.

## Papirstop/justeringsproblemer

### BEMÆRK:

- Nogle af de følgende procedurer, der bruger Værktøjskassen i Dell Printer Hub og Dell Printer Management Tool, kan udføres vha. betjeningspanelet eller Dell Printer Configuration Web Tool. Se "Værktøjskasse," "Forklaring af systemmenuerne" og "Dell™ Printer Configuration Web Tool".

## Forkert top- og sidemargen

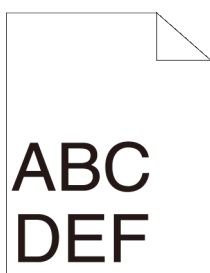

Problem	Afhjælpning
Top- og sidemargen er forkerte.	1 Juster papirstyrene så de sidder korrekt. Fortsæt til trin 2, hvis problemet varer ved.
	2 Brug en af de andre bakker i stedet for MPF. Fortsæt til trin 3, hvis problemet varer ved.
	3 Sørg for, at marginer er indstillet korrekt i det program, der anvendes. Kontakt Dell, hvis problemet varer ved.

## Fejljusteret farveregistrering



Problem	Afhjælpning
Farveregistreringen er ude af justering.	<ol style="list-style-type: none"><li>1 Juster indstillingerne for papirtype på printerdriveren til de samme som for bakken eller ilæggeren. Hvis problemet fortsætter, skal du fortsætte til trin 2.</li></ol>
	<ol style="list-style-type: none"><li>2 Udfør automatisk farveregistreringsindstilling.<ol style="list-style-type: none"><li>a Tryk på knappen <b>i</b> (<b>Information</b>), og tryk på fanen <b>Værktøj</b> → <b>Admin.indstillinger</b> → <b>Vedligeholdelse</b> → <b>Farveregistrering</b> → <b>Auto-korriger</b> → <b>Start</b>. Hvis problemet fortsætter, skal du kontakte Dell.</li></ol></li></ol>

## Skæve billeder

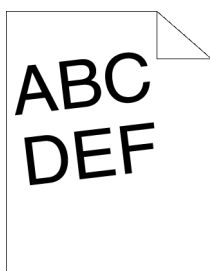

Problem	Afhjælpning
Udskriften er skæv.	<ol style="list-style-type: none"><li>1 Juster papirstyrene så de sidder korrekt. Fortsæt til trin 2, hvis problemet varer ved.</li></ol>
	<ol style="list-style-type: none"><li>2 Brug en af de andre bakker i stedet for MPF. Fortsæt til trin 3, hvis problemet varer ved.</li></ol>
	<ol style="list-style-type: none"><li>3 Udskift udskrivningsmediet med et netop udpakket et, som ikke er beskadiget. Kontakt Dell, hvis problemet varer ved.</li></ol>

## Papirstop pga. fremføringsfejl i Bakke1/550-arkilægger

Problem	Afhjælpning
Udskriftsmedier indføres forkert fra bakke 1 eller 550 arkilæggeren (ekstraudstyr).	<ol style="list-style-type: none"><li>1 Sørg for, at bakke 1 eller 550 arkilæggeren (ekstraudstyr) er isat korrekt. Hvis udskriftsmediets type er tykt papir, skal du fortsætte til 2a. Hvis udskriftsmediets type er tyndt papir, skal du fortsætte til 2b. Hvis udskriftsmediets type er bestrøget papir, skal du fortsætte til 2c. Hvis du bruger andet papir end det ovenfor nævnte, skal du fortsætte til 2d og 2e.</li></ol>

Problem	Afhjælpning
	2a Brug tykt papir på 216 g/m <sup>2</sup> eller mindre. Hvis problemet fortsætter, skal du fortsætte til trin 3a.
	2b Brug tyndt papir på 60 g/m <sup>2</sup> eller mere. Hvis problemet fortsætter, skal du fortsætte til trin 3a.
	2c Læg bestrøget papir i, ét ark ad gangen. Hvis problemet fortsætter, skal du fortsætte til trin 3b.
	2d Sørg for, at udskrivningsmediet ikke er krøllet. Hvis problemet fortsætter, skal du fortsætte til trin 3b.
	2e Sørg for, at udskrivningsmediet ikke er fugtigt. Hvis udskriftsmediet ikke er fugtigt, skal du fortsætte til trin 3a. Hvis udskriftsmediet er fugtigt, skal du fortsætte til trin 3c.
	3a Luft udskrivningsmediet. Hvis problemet fortsætter, skal du fortsætte til trin 3b.
	3b Aftør fremføringsvalserne i bakke1 eller 550 arkilæggeren (ekstraudstyr) med en klud, der er fugtet i vand. Hvis problemet fortsætter, skal du fortsætte til trin 4b.
	3c Vend udskrivningsmediet om. Hvis problemet fortsætter, skal du fortsætte til trin 4a.
	4a Brug udskrivningsmedie der ikke er fugtigt. Hvis problemet fortsætter, skal du fortsætte til trin 3a.
	4b Udskift tromlepatronerne. Hvis problemet fortsætter, skal du kontakte Dell.

## Fremføringsfejl i multifunktionsføder (MPF)

Problem	Afhjælpning
Fejl under fremføring af udskrivningsmedie i MPF.	1 Sørg for, at MPF'en er ordentligt isat. Hvis udskriftsmediets type er tykt papir, skal du fortsætte til 2a. Hvis udskriftsmediets type er tyndt papir, skal du fortsætte til 2b. Hvis udskriftsmediets type er bestrøget papir, skal du fortsætte til 2c. Hvis udskriftsmediets type er konvolut, skal du fortsætte til 2d. Hvis du bruger andet papir end ovenfor nævnte, skal du fortsætte til trin 2e.
	2a Brug tykt papir på 216 g/m <sup>2</sup> eller mindre. Hvis problemet fortsætter, skal du fortsætte til trin 3a.
	2b Brug tyndt papir på 60 g/m <sup>2</sup> eller mere. Hvis problemet fortsætter, skal du fortsætte til trin 3a.
	2c Læg bestrøget papir i, ét ark ad gangen. Hvis problemet fortsætter, skal du fortsætte til trin 3b.
	2d Sørg for, at konvolutten ligger korrekt i MPF'en som beskrevet i "Ilæg etiketter i MPF". Hvis problemet fortsætter, skal du fortsætte til trin 3c.
	2e Sørg for, at udskrivningsmediet ikke er fugtigt. Hvis udskriftsmediet ikke er fugtigt, skal du fortsætte til trin 3a. Hvis udskriftsmediet er fugtigt, skal du fortsætte til trin 3c.

<b>Problem</b>	<b>Afhjælpning</b>
	3a Luft udskrivningsmediet. Hvis problemet fortsætter, skal du fortsætte til trin 3b.
	3b Aftør fremføringsvalserne i MPF'en med en fugtig klud. Hvis problemet fortsætter, skal du fortsætte til trin 4a.
	3c Hvis konvolutten er deform, skal du rette den eller bruge en anden konvolut. Hvis problemet fortsætter, skal du fortsætte til trin 3a.
	3d Vend udskrivningsmediet om. Hvis problemet fortsætter, skal du fortsætte til trin 4a.
	4a Brug udskrivningsmedie der ikke er fugtigt. Hvis problemet fortsætter, skal du fortsætte til trin 4b.
	4b Udskift tromlepatronerne. Hvis problemet fortsætter, skal du kontakte Dell.

## Regi-stop (Afslut-sensor "Til" PAPIRSTOP)

<b>Problem</b>	<b>Afhjælpning</b>
Der opstår regi-stop (afslut-sensor "Til" PAPIRSTOP).	1 Sørg for, at tromlepatronerne er isat korrekt. Hvis problemet fortsætter, skal du fortsætte til trin 2.
	2 Udskift tromlepatronerne. Se "Udskiftning af tromlepatron". Hvis problemet fortsætter, skal du kontakte Dell.

## Papirstop pga. multi-fremføringsfejl i Bakke1/550-arkilægger

<b>Problem</b>	<b>Afhjælpning</b>
Der indføres flere ark fra bakke 1 eller 550 arkilæggeren (ekstraustyr).	1 Sørg for, at bakke 1 eller 550 arkilæggeren (ekstraustyr) er isat korrekt. Hvis du bruger bestrøget papir, skal du fortsætte til trin 2a. Hvis du bruger en anden type udskrivningsmedie, skal du fortsætte til trin 2b.
	2a Læg bestrøget papir i, ét ark ad gangen. Hvis problemet fortsætter, skal du fortsætte til trin 3.
	2b Brug udskrivningsmedie der ikke er fugtigt. Hvis problemet fortsætter, skal du fortsætte til trin 3.
	3 Luft udskrivningsmediet. Hvis problemet fortsætter, skal du fortsætte til trin 4.
	4 Aftør fremføringsvalserne i bakke1 eller 550 arkilæggeren (ekstraustyr), der hvor multi-fremføringsfejlt fandt sted, med en klud, der er fugtet med vand. Hvis problemet fortsætter, skal du kontakte Dell.

## Fremføringsfejl med flere ark fra multifunktionsføder (MPF)

Problem	Afhjælpning
Der fremføres flere ark fra MPF.	1 Kontroller den anvendte medietype. Hvis du bruger bestrøget papir, skal du fortsætte til trin 2a. Hvis du bruger en anden type udskrivningsmedie, skal du fortsætte til trin 2b.
	2a Læg bestrøget papir i, ét ark ad gangen. Hvis problemet fortsætter, skal du fortsætte til trin 3.
	2b Brug udskrivningsmedie der ikke er fugtig. Hvis problemet fortsætter, skal du fortsætte til trin 3.
	3 Luft udskrivningsmediet. Hvis problemet fortsætter, skal du fortsætte til trin 4.
	4 Aftør fremføringsvalserne i MPF'en, der hvor multi-fremføringen fandt sted, med en fugtig klud. Hvis problemet fortsætter, skal du fortsætte til trin 5.
5 Reducer antallet af udskrivningsmedier, der skal lægges i MPF. Hvis problemet fortsætter, skal du kontakte Dell.	

## Støj

Problem	Afhjælpning
Der er støj på udskriften.	1 For at kunne specificere årsagen til støjen, udfør Autoregistreringsindstilling. Hvis problemet fortsætter, skal du fortsætte til trin 2.
	2 Udskift beholderen til affaldstøner. Se "Udskiftning af beholder til affaldstøner". Fortsæt til trin 3, hvis problemet varer ved.
	3 Udskift tromlepatronerne. Se "Udskiftning af tromlepatron". Hvis problemet fortsætter, skal du fortsætte til trin 4.
	4 Udskift tonerpatronen (K). Se "Udskiftning af tonerpatroner". Hvis problemet fortsætter, skal du fortsætte til trin 5.
	5 Udskift tonerpatronen (Y). Se "Udskiftning af tonerpatroner". Hvis problemet fortsætter, skal du fortsætte til trin 6.
	6 Udskift tonerpatronen (M). Se "Udskiftning af tonerpatroner". Hvis problemet fortsætter, skal du fortsætte til trin 7.
	7 Udskift tonerpatronen (C). Se "Udskiftning af tonerpatroner". Hvis problemet fortsætter, skal du kontakte Dell.

## Kopieringsproblemer

Problem	Afhjælpning
Et dokument, som er lagt i DADF, kan ikke kopieres.	Sørg for, at DADF-dækslet er lukket helt.
	Sørg for, at udløserarmen er placeret korrekt.
Der forekommer lodrette bare partier eller striber i outputtet, når der scannes med DADF-enheden.	Rengør DADF-glasset. Se "Rengøring af scanneren".
	Rengør indvendigt i printerens med brug af rensespinden. Se "Rengøring af LED-printhovedet."



Problem	Afhjælpning
Udskriften er fejljusteret eller skæv.	Ret kanterne på stakken ud, før du lægger dokumenterne i DADF'en. Ilæg dokumentet korrekt, og juster dokumentet med dokumentstyrene. Se "Ilægning af et dokument i DADF (Duplex Automatic Document Feeder)".

## Faxproblemer



### BEMÆRK:

- Hvis `Panellåsindstil.` er indstillet til `Aktiver`, skal du indtaste det firecifrede kodeord for at åbne menuen `Admin.indstillinger`.

Problem	Afhjælpning
Printeren fungerer ikke, der vises intet i displayet, og knapperne reagerer ikke.	Træk strømkablet ud af stikkontakten, og sæt det i igen. Sørg for, at der er strømtilførsel til den valgte stikkontakt.
Der lyder ingen opkaldstone.	Kontroller, at telefonlinjen er tilsluttet korrekt. Se "Tilslutning af printer til en telefonlinje". Kontroller, at telefonbøsningen i væggen fungerer korrekt. Det kan gøres ved at tilslutte en anden telefon. Diagnosticer fax-forbindelsen. Se "Faxtest".
Numrene, der er lagret i hukommelsen, kaldes ikke korrekt op.	Sørg for, at numrene er lagret korrekt i hukommelsen. Udskriv en telefonbogliste.
Dokumentet føres ikke ind i printerens.	Kontroller, at dokumentet ikke er krøllet, og at det ilægges korrekt. Kontrollér, at dokumentet har den rigtige størrelse, og at det hverken er for tykt eller tyndt. Sørg for, at DADF-dækslet er lukket helt.
Faxer modtages ikke automatisk.	<code>FAX</code> -funktionen skal være valgt. Sørg for, at der er papir i papirbakken. Kontroller, om ikonet <code>MFP-hukommelse fuld</code> vises på berøringspanelet. Hvis det fastlagte tidsinterval for de følgende funktioner er for langt, skal tidsintervallet kortes ned til f.eks. 30 sekunder. <ul style="list-style-type: none"> <li>Automodtag fax</li> <li>Automodtag telefon/fax</li> <li>Automodt. Svar/fax</li> </ul> Diagnosticer fax-forbindelsen. Se "Faxtest".
Printeren sender ikke faxer.	<code>Sender fax</code> skal vises på berøringspanelet. Kontrollér den anden telefax, som du sender til, for at fastslå om den kan modtage din fax. Kontrollér, om opkaldstypen er <code>Tone, Puls (10 PPS)</code> eller <code>Puls (20 PPS)</code> . Sørg for, at dokumentet er lagt i DADF-enheden eller på galspladen. Diagnosticer fax-forbindelsen. Se "Faxtest".
Den indkommende fax har tomme områder eller modtages i meget ringe kvalitet.	Kontroller printerens ved at lave en kopi af et dokument. Tonerpatronen er muligvis tom. Udskift tonerpatronen. Se "Udskiftning af tonerpatroner". Støj på telefonlinjen kan forårsage linjefejl. Indstil faxmodemmet til en lavere hastighed. Der kan være fejl på den eksterne maskine.

Problem	Afhjælpning
Nogle af ordene i en indkommende fax er strakt ud.	Der opstod et midlertidigt papirstop på den eksterne maskine.
Der er streger i de dokumenter, som du sender.	Tør dokumentglassets og DADF-glassets overflade, indtil de er rene og tørre. Se "Rengøring af scanneren".
Printeren ringer op til et nummer, men det lykkes ikke at få forbindelse til den eksterne maskine.	Den eksterne maskine er muligvis slukket, løbet tør for papir eller kan ikke besvare indgående opkald. Kontakt brugeren af den eksterne maskine, og få vedkommende til at løse problemet.
Dokumenterne lagres ikke i hukommelsen.	Der er muligvis ikke tilstrækkelig hukommelse til at lagre dokumentet. Hvis MFP-hukommelse fuld vises på berøringspanelet, skal du slette de dokumenter, som du ikke længere har brug for. Derefter skal du gendanne dokumentet eller vente på, at det igangværende job fuldføres, f.eks. afsendelse eller modtagelse af en fax.
Der er tomme områder nederst på siderne eller andre steder med en lille tekststribе øverst.	Du har muligvis valgt de forkerte papirindstillinger under brugerkonfigurationen. Se "Retningslinjer for udskrivningsmedier".
Printeren kan ikke sende eller modtage faxer.	Sørg for, at landekoden er angivet korrekt. Tryk på knappen <b>i</b> ( <b>Information</b> ), og tryk på fanen <i>Værktøj</i> → <i>Admin.indstillinger</i> → <i>Faxindstillinger</i> → <i>Faxlinjeindstillinger</i> → <i>Land</i> . Kontrollér, om opkaldstypen er <i>Tone</i> eller <i>Impuls</i> . Sørg for, at kablerne er tilsluttet korrekt. Hvis telefonkablet er sluttet til printerens via en anden form for enhed, som f.eks. en telefonsvarer eller en computer, skal du fjerne enheden og slutte telefonkablet direkte til printerens. Sørg for, at <i>Junkfax-indstilling</i> er indstillet til <i>Fra</i> .
Der forekommer ofte fejl under afsendelse og modtagelse af faxer.	Reducer modemhastigheden. Tryk på knappen <b>i</b> ( <b>Information</b> ), og tryk på fanen <i>Værktøj</i> → <i>Admin.indstillinger</i> → <i>Faxindstillinger</i> → <i>Transmissionsstandarder</i> → <i>Modemhastighed</i> .
Printeren modtager faxer, men den udskriver ikke.	Kontrollér tonerniveauet. Sørg for, at der er papir i papirbakken. Sørg for, at <i>Videresendt fax modtaget</i> er indstillet til <i>Fra</i> . Sørg for, at printerens er i tilstanden for sikker modtagelse. Hvis denne modus er slået til, indtast det korrekte kodeord eller slår denne modus fra for at udskrive faxer i hukommelsen.

## Scanningsproblemer

Problem	Afhjælpning
Scanneren fungerer ikke.	Sørg for, at dokumentet, der skal scannes, anbringes med den trykte side nedad på dokumentglasset eller med den trykte side opad i DADF'en. Der er muligvis ikke tilstrækkelig ledig hukommelse til at rumme det dokument, som du vil scanne. Sænk scanningsopløsningen, og prøv scanning igen. Sørg for, at USB- eller Ethernet-kablet er tilsluttet korrekt. Sørg for, at USB- eller Ethernet-kablet ikke er defekt. Ombyt kablet med et, der vides at fungere. Udskift kablet om nødvendigt.

Problem	Afhjælpning
	<p>Hvis du bruger en netværksbaseret TWAIN- eller Windows® Image Acquisition (WIA)-driver, skal du kontrollere, om Ethernet-kablet er tilsluttet korrekt, og om printerens IP-adresse er indstillet korrekt. Se "Verificering af IP-indstillingerne".</p> <p>Sørg for, at scanneren er konfigureret korrekt. Kontroller det program, du vil bruge, for at sikre, at scannerjobbet sendes til den korrekte port.</p> <p>Sørg for, at scannerdelingsfunktionen på en Macintosh er deaktiveret, hvis du scanner dokumenter via et ICA-kompatibelt program, f.eks. Image Capture. Printerens understøtter ikke scannerdelingsfunktionen under Mac OS X. Vælg en printer, som er sluttet direkte til computeren via USB og kabelbaseret/trådløs LAN, for at scanne dokumenter.</p>
Printeren scanner meget langsomt.	<p>Grafik scannes langsommere end tekst ved brug af funktionen Scan til email eller Mappen Scan til netværk.</p> <p>Kommunikationshastigheden falder væsentligt under scanning på grund af den store mængde hukommelse, der kræves til analyse og reproduktion af de scannede data.</p> <p>Scanning af billeder i høj opløsning tager længere tid end scanning i lav opløsning.</p>
Dokumentet indføres forkert, eller der føres flere dokumenter ind på én gang i DADF'en.	<p>Sørg for, at DADF-valseenheden er installeret korrekt.</p> <p>Sørg for, at dokumentets papirtype stemmer overens med printerens specifikationer. Se "Understøttede udskrivningsmedier".</p> <p>Sørg for, at dokumentet er lagt rigtigt i DADF'en.</p> <p>Sørg for, at dokumentstyrene er indstillet korrekt.</p> <p>Sørg for, at antallet af dokumenter ikke overskrider DADF'ens maksimale kapacitet.</p> <p>Sørg for, at dokumentet ikke er krøllet.</p> <p>Luft dokumentet omhyggeligt, før det lægges i DADF-enheden.</p>
Der forekommer lodrette bare partier eller striber i outputtet, når der scannes med DADF-enheden.	Rengør DADF-glasset. Se "Rengøring af scanneren".
Der forekommer udtværing på det samme sted i outputtet, når der scannes fra dokumentglaspladen.	Rengør dokumentglaspladen. Se "Rengøring af scanneren".
Billeder er skæve.	<p>Sørg for, at dokumentet er lagt lige i DADF'en eller på galspladen.</p> <p>Ret kanterne på stakken ud, før du lægger dokumenterne i DADF'en.</p>
Diagonale linjer er takkede, når der scannes med DADF-enheden.	Brug dokumentglasset til tykt papir.
Der vises en meddelelse på computerskærmen:	Der er muligvis et igangværende kopi- eller udskrivningsjob. Prøv at igangsætte jobbet igen, når det igangværende job er gennemført.
<ul style="list-style-type: none"> <li>• "Enheden kan ikke indstilles til den ønskede hardwaretilstand".</li> <li>• "Porten anvendes af et andet program".</li> <li>• "Porten deaktiveres".</li> <li>• "Scanneren modtager eller udskriver data. Prøv igen, når det aktuelle job er gennemført".</li> <li>• "Ugyldigt handling".</li> <li>• "Scanningen mislykkedes".</li> </ul>	<p>Den valgte port er i brug i øjeblikket. Genstart computeren, og prøv igen.</p> <p>Kablet er muligvis tilsluttet forkert, eller der er blevet slukket for printerens.</p> <p>Scannerdriveren er ikke installeret, eller brugsomgivelserne er ikke konfigureret korrekt.</p> <p>Sørg for, at porten er tilsluttet korrekt, og at printerens er tændt. Genstart derefter computeren.</p> <p>Sørg for, at USB- eller Ethernet-kablet er tilsluttet korrekt.</p>

Problem	Afhjælpning
<p>Printeren overfører ikke scannerdata korrekt til en specificeret destination via funktionen <b>Scan til e-mail</b> eller <b>Mappen Scan til netværk</b>.</p>	<p>Sørg for, at følgende indstillinger er indstillet korrekt i Dell Printer Configuration Web Tool.</p> <p><b>Mappen Scan til netværk:</b></p> <p>Kontrollér følgende indstillinger under <b>Adressebog</b> → <b>Serveradresse</b>.</p> <ul style="list-style-type: none"> <li>• <b>Serveradresse</b></li> <li>• <b>Fællesnavn</b></li> <li>• <b>Serversti</b></li> <li>• <b>Loginnavn</b></li> <li>• <b>Loginkodeord</b></li> </ul> <p><b>Scan til e-mail:</b></p> <p>Kontrollér følgende indstilling under <b>Adressebog</b> → <b>E-mailadresse</b>.</p> <ul style="list-style-type: none"> <li>• <b>Adresse</b></li> </ul>

<p>Der kan ikke scannes med TWAIN eller Windows® Image Acquisition (WIA) på en computer med Windows Server® 2008 eller Windows Server® 2008 R2.</p>	<p>Installer Desktop Experience på computeren.</p> <p>Sådan installeres Desktop Experience:</p> <ol style="list-style-type: none"> <li>1 Klik på <b>Start</b>, peg på <b>Administration</b>, og klik derefter på <b>Servermanager</b>.</li> <li>2 Under <b>Funktionsoversigt</b> skal du klikke på <b>Tilføj funktioner</b>.</li> <li>3 Vælg afkrydsningsfeltet <b>Desktop Experience</b>, klik på <b>Næste</b>, og klik derefter på <b>Installer</b>.</li> <li>4 Start computeren igen.</li> </ol>
---	---

<p>Scanning ved hjælp af TWAIN eller Windows® Image Acquisition (WIA) er ikke muligt på en computer med Windows Server® 2012 eller Windows Server® 2012 R2.</p>	<p>Installer Desktop Experience på computeren.</p> <p>Sådan installeres Desktop Experience:</p> <ol style="list-style-type: none"> <li>1 Klik på <b>Server Manager</b> fra <b>Start</b>-skærmen.</li> <li>2 Under <b>Styr</b>, klikker du på <b>Tilføj roller og funktioner</b>.</li> <li>3 Klik på <b>Næste</b> for at springe siden <b>Før du begynder</b> over.</li> <li>4 Sørg for, at <b>Rollebaseret eller funktionsbaseret installation</b> er valgt, og klik derefter på <b>Næste</b>.</li> <li>5 Sørg for, at <b>Vælg en server fra serverpuljen</b> er valgt. Vælg serveren under <b>Serverpulje</b>, og klik derefter på <b>Næste</b>.</li> <li>6 Klik på <b>Næste</b> for at springe siden <b>Vælg serverroller</b> over.</li> <li>7 Vælg afkrydsningsfeltet <b>Desktop Experience</b> under <b>Brugergrænseflader og infrastruktur</b>, og klik derefter på <b>Næste</b>.</li> <li>8 Klik på <b>Bekræft</b> fra listen til venstre.</li> <li>9 Vælg afkrydsningsfeltet <b>Genstart destinationsserveren automatisk efter behov</b>, og klik derefter på <b>Installer</b>.</li> <li>10 Start computeren igen.</li> </ol>
---	--

## Digitalt certifikatproblemer

Problem	Afhjælpning
<p>Knappen for certifikatimport er deaktiveret.</p>	<p>SSL-/TLS-kommunikation er muligvis deaktiveret. Opret et selvunderskrevet certifikat, og aktiver SSL/TLS.</p>
<p>Knappen for certifikatdetaljer er deaktiveret.</p>	

Problem	Afhjælpning
Certifikatet kan ikke importeres.	Tidsindstillingen er muligvis forkert. Kontroller, certificatets gyldighedsperiode samt tidsindstillingen for enheden. Certifikatfilen er muligvis forkert. Sørg for, at kodeordet er korrekt. Sørg for, at filtypen er PKCS#7/#12 eller x509CACert. Sørg for, at attributinformatonen, f.eks. nøglebrug eller udvidet nøglebrug for certifikatet, der skal importeres, er korrekt indstillet. Browseren er muligvis forkert. Brug Internet Explorer.
016-404 vises, hvis du prøver at bruge sikkerhedsindstillinger, som kræver certifikater.	Certifikatsdataene, som er gemt i den interne hukommelse, er enten slettet, beskadiget eller kan ikke læses. Importer certifikatet, og aktiver sikkerhedsindstillingerne igen.
Et certifikat kan ikke angives med "Certifikatdetaljer".	Certifikatets gyldighedsperiode er muligvis udløbet. Sørg for, at printerens tidsindstilling er korrekt, og om certifikatets gyldighedsperiode er udløbet. Certifikatstien er ugyldig. Certifikatkæden (stibekræftelse) af importeret certifikat er måske ikke korrekt bekræftet. Sørg for, at alle højniveau-certifikaterne (Godkendt/midlertidig) er blevet importeret og ikke er slettet, og om gyldighedsperioden er udløbet.
Selv om et certifikat er blevet importeret, vises det ikke, når der vælges med "Lokal enhed".	Certifikattypen er ukorrekt. For at importere et certifikat til brug med en enhed (egen enhed) skal den hemmelige nøgle og et certifikat af formatet PKCS#12 (p12/pfx) importeres som et par.
Serverbekræftelse fungerer ikke korrekt.	Selv om der importeres et rodcertifikat (Godkendt) til brug for servergodkendelse, kan der blive krævet et midlertidigt certifikat, når stien bekræftes. Når der udføres en certifikatfil med certifikatgodkendelse, skal man oprette certifikatet med et format, der omfatter alle stier og derefter importere dette certifikat.
Digital underskrift kan ikke vælges med IPsec-indstillingerne.	Enten er certifikatet ikke blevet importeret, eller certifikatet er ikke blevet associeret til brug med digital underskrift for IPsec. Se "Indstilling af certifikatet i modus for IPsec digital signatur" for indstilling af certifikatet for IPsec.

## Problemer med det trådløse netværk

### BEMÆRK:

- Trådløst netværk understøttes af Dell H625cdw og Dell H825cdw.

Problem	Afhjælpning
Kan ikke indstille en trådløs forbindelse.	Sørg for, at Ethernet-kablet ikke er tilsluttet printeren. Sørg for, at Wi-Fi er indstillet til Til. Se "Wi-Fi   WPS". Firewallen på din computer blokerer muligvis kommunikationen med din printer. Deaktiver firewallen på din computer. Sørg for, at dit lokale trådløse netværk understøttes på 802.11b/g/n ved 2,4 GHz.
Kan ikke indstille en trådløs forbindelse med WPS (Wi-Fi Protected Setup).	Sørg for, at sikkerhedsindstillingen for det trådløse LAN-adgangspunkt eller routeren er WPA eller WPA2. (WEP understøttes ikke på WPS.)
Kan ikke indstille en trådløs forbindelse med WPS-PBC (Wi-Fi Protected Setup-Push Button Configuration).	Tryk på WPS-knappen på det trådløse LAN-adgangspunkt eller routeren inden for 2 minutter efter start af WPS-funktionen på printeren. Du finder yderligere oplysninger om det trådløse LAN-adgangspunkt eller routeren i den vejledning, der følger med det trådløse LAN-adgangspunkt eller routeren.

Problem	Afhjælpning
Kan ikke indstille en trådløs forbindelse med WPS-PIN (Wi-Fi Protected Setup-Personal Identification Number).	Kontrollér, om den PIN-kode, du har indtastet på computeren, er korrekt.

## Problemer med den installerede 550 arkilægger (ekstraudstyr)

Hvis en 550 arkilægger (ekstraudstyr) ikke fungerer korrekt efter installationen eller holder op med at fungere, skal du gøre følgende:

- Sluk printeren, vent i 10 sekunder, og tænd printeren igen. Hvis det ikke løser problemet, skal du tage printeren ud af stikket og kontrollere forbindelsen mellem 550 arkilæggeren og printeren.
- Udskriv rapporten om systemindstillinger for at se, om 550 arkilæggeren er på listen over installeret ekstraudstyr. Hvis 550 arkilæggeren ikke er på listen, skal du geninstallere den. Se "Rapport/liste".
- Sørg for, at 550 arkilæggeren (ekstraudstyr) er valgt i den printerdriver, du bruger.

I den følgende oversigt vises afhjælpningsforanstaltningen for relaterede problemer. Kontakt Dell, hvis den foreslåede afhjælpningsforanstaltning ikke løser problemet.

Problem	Afhjælpning
550-arkilæggeren (ekstraudstyr) fungerer ikke korrekt.	Sørg for, at 550 arkilæggeren (ekstraudstyr) er installeret korrekt på printeren. Installer ilæggeren igen. Se "Udtagning af 550 arkilægger (ekstraudstyr)", og læs den installationsvejledning, der fulgte med 550 arkilæggeren (ekstraudstyr).  Sørg for, at udskrivningsmediet er ilagt korrekt. Se "Ilægning af udskrivningsmedier i bakke1 og 550 arkilæggeren (ekstraudstyr)".

## Problemer med Wi-Fi Direct



### BEMÆRK:

- Wi-Fi Direct er tilgængeligt på Dell H625cdw og Dell H825cdw.

Problem	Afhjælpning
Mobilenheden kan ikke finde printeren.	Printeren kan være tilsluttet en anden mobilenhed via Wi-Fi Direct. Afbryd forbindelsen mellem printeren og mobilenheden. Se "Afbrydelse af Wi-Fi Direct-netværk".
Printeren kan ikke afbrydes fra mobilenheden, selvom proceduren i "Afbrydelse af Wi-Fi Direct-netværk" er blevet udført.	Mobilenheden tilsluttes muligvis printeren igen automatisk. Nulstil adgangstrykket for Wi-Fi Direct, og afbryd mobilenheden. Se "Nulstilling af adgangstrykket".
Printerens netværkstilstand kan ikke indstilles til tilstanden <b>Ad-hoc</b> .	Sørg for, at <b>Wi-Fi Direct</b> er indstillet til <b>Deaktiver</b> .
<b>Wi-Fi direkte</b> kan ikke indstilles til <b>Aktiver</b> .	Sørg for, at netværkstilstanden er indstillet til tilstanden <b>Infrastruktur</b> .  Sørg for, at IP-tilstanden er indstillet til en anden indstilling end <b>IPv6</b> .

# Problemer med scannerdriver/printerhjælpeprogram

Problem	Afhjælpning
Adressebogsdataene kan ikke hentes fra printerens i Adressebogseditor.	Kontrollér, at USB- eller Ethernet-kablet er tilsluttet korrekt. Sørg for, at printeren er tændt. Sørg for, at scannerdriveren er installeret på computeren. Adressebogseditor henter adressebogsdataene via scannerdriveren, når printeren er tilsluttet via et USB-kabel.
TWAIN-driveren kan ikke få forbindelse med printerens.	Sørg for, at USB- eller Ethernet-kablet er tilsluttet korrekt. Hvis du benytter netværkstilslutning, skal du kontrollere, at printerens IP-adresse er indstillet korrekt. Se "Scanning med brug af TWAIN-driver". Kontroller, om printeren er tændt. Hvis printeren er tændt, skal du genstarte den ved at slukke og tænde den igen. Hvis et scannerprogram er aktivt, skal du lukke programmet, genstarte det og forsøge at scanne igen.
Scannerdriveren er ikke registreret på computeren.	Installer scannerdriveren. Hvis scannerdriveren er installeret, skal du afinstallere den og installere den igen.

## Andre problemer

Problem	Afhjælpning
Der er dannet kondens inden i printerens.	Dette opstår inden for nogle timer, efter at du opvarmer rummet om vinteren. Dette opstår også, når printerens anvendes på et sted, hvor den relative luftfugtighed når op på 85 % eller mere. Juster fugtigheden eller flyt printerens til et passende sted.
Der er opstået et problem ved brug af Dell Document Hub.*	Besøg <a href="http://www.dell.com/dochub">www.dell.com/dochub</a> .

\* Dell Document Hub er tilgængelig på Dell H625cdw og Dell H825cdw.

## Kontakt til service

Hvis du ringer efter printerservice, bør du være forberedt på at skulle beskrive det problem, du har, eller den viste fejlmeddelelse.

Du skal på forhånd kende din printers modeltype og nummeret på Service Tag. Se den mærkat, der sidder på indersiden af frontdækslet på printerens, og nedskriv nummeret på Service Tag. Du kan finde oplysninger om placeringen af Service Tag under "Express Service Code og Service Tag".

# Appendiks



# Appendiks

---

## Dell™ politik for teknisk support

Teknisk support med tekniker-assistance kræver samarbejde med og deltagelse af kunden under fejlfindingsprocessen og ved genoprettelse af operativsystemet, softwareprogrammet og hardwaredriverne til den oprindelige standardkonfiguration, som var ved leveringen fra Dell, såvel som verifikation af printerens funktionsdygtighed og al Dell-installeret hardware. I tilgift til denne tekniske support med tekniker-assistance, er teknisk support til rådighed online på Dell support. Yderligere teknisk support kan muligvis købes.

Dell giver en begrænset teknisk support for printeren og al Dell-installerede software og perifert udstyr. Support for tredjeparts software og perifert udstyr leveres af den oprindelige fabrikant, inklusive dem, der er købt og/eller installeret gennem Software & Peripherals (DellWare), ReadyWare og Custom Factory Integration (CFI/DellPlus).

## Online tjenester

Du kan få adgang til Dell support gennem følgende websider:

- Produktsupport og vejledninger  
[www.dell.com/support](http://www.dell.com/support)  
[www.dell.com/support/manuals](http://www.dell.com/support/manuals)  
[www.dell.com/printer](http://www.dell.com/printer)

## Politik mht. garanti og returnering

Dell Inc. ("Dell") fremstiller sine hardware-produkter af dele og komponenter, som er nye eller som svarer til nye i overensstemmelse med industristandard-normer. Du kan finde flere oplysninger om Dells printergaranti på [www.dell.com/support](http://www.dell.com/support).

## Genanvendelsesinformation

Det anbefales, at kunder skaffer sig af med brugt computerhardware, skærme, printere og andet perifert udstyr på en miljøvenlig måde. Potentielle metoder inkluderer genbrug af dele eller hele produkter samt genanvendelse af produkter, komponenter og/eller materialer.

Du kan finde flere oplysninger om Dells internationale genanvendelsesprogram på [www.dell.com/recycle](http://www.dell.com/recycle).

## Kontakt Dell

Du kan kontakte Dell elektronisk ved at benytte følgende adresser:

- World Wide Web  
[www.dell.com/contactdell](http://www.dell.com/contactdell)